

CHEVY HHR FRONT END COVER

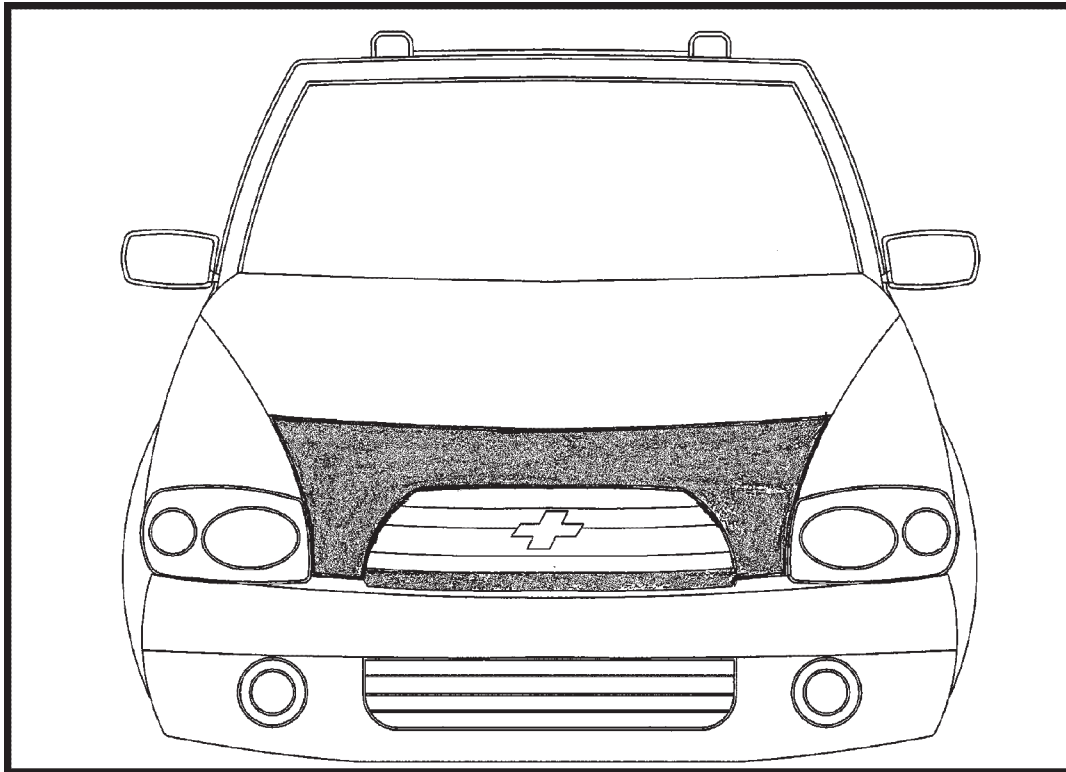

PART LIST:

- 1 HOOD COVER
- 1 INSTRUCTION SHEET

1. Your cover is backed with a soft mildew resistant porous backing. Under normal conditions, it is not necessary to remove your cover if it has become wet underneath. However, if your vehicle is not in motion and excessive moisture and strong direct sun rays are directed at your cover, we strongly recommend removal of the cover until both the vehicle and cover completely dry!
2. Keep the underneath of your cover as clean as possible at all times. Remove monthly or as necessary and clean away dust and debris.
3. Fresh repainted areas of your vehicle in contact with the cover must be completely cured. Check with your painter about adequate cure times.
4. When you first try to fit the cover to your vehicle it may appear to be undersized. This is due to the nature of the special vinyl used which will stretch during installation to insure a tight fit. For this reason, initial installation of the cover is best performed when the cover is warm.
5. Use only a mild soap to clean your cover. Do not use harsh soaps, strong detergents or vinyl protectant/sealant type products as they may destroy the special finish of your new cover. Allow your cover to dry completely before reinstalling on your vehicle.
6. It is important that you remove your front end cover before you take your vehicle through an automatic car wash. Failure to do so may cause damage to your front end cover.
7. ***DURING VERY HIGH TEMPERATURES AND SEVERE DRIVING CONDITIONS, WHEN EXTRA COOLING CAPACITY IS NEEDED, IT MAY HELP TO REMOVE THE FRONT END COVER.***

1. Open hood and prop up. Slide the hood sleeve over the front of the hood.
2. Attach fastening points per illustration.

Wrap the vinyl around the bottom of the Front Grill and close the snaps together.

Attach "S" hook to the edge of the structure.

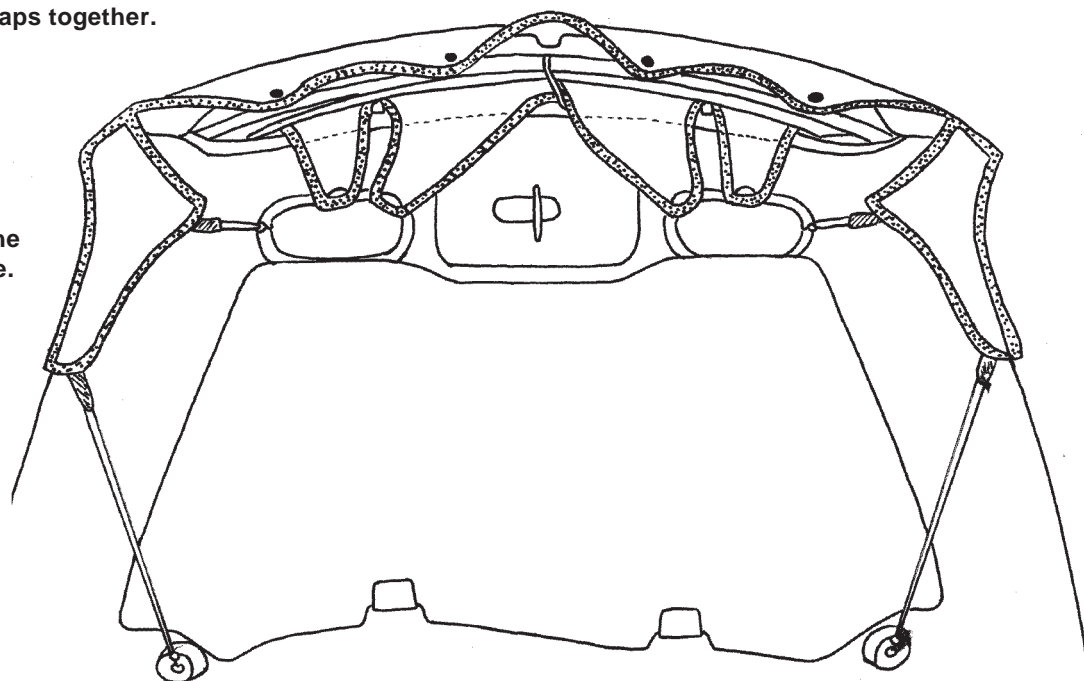

Attach "S" hook to the edge of the structure.

Pre-bend the tabs and attach to the edge of the structure.

PROTÈGE-CALANDRE DU MODÈLE HHR DU CHEVY

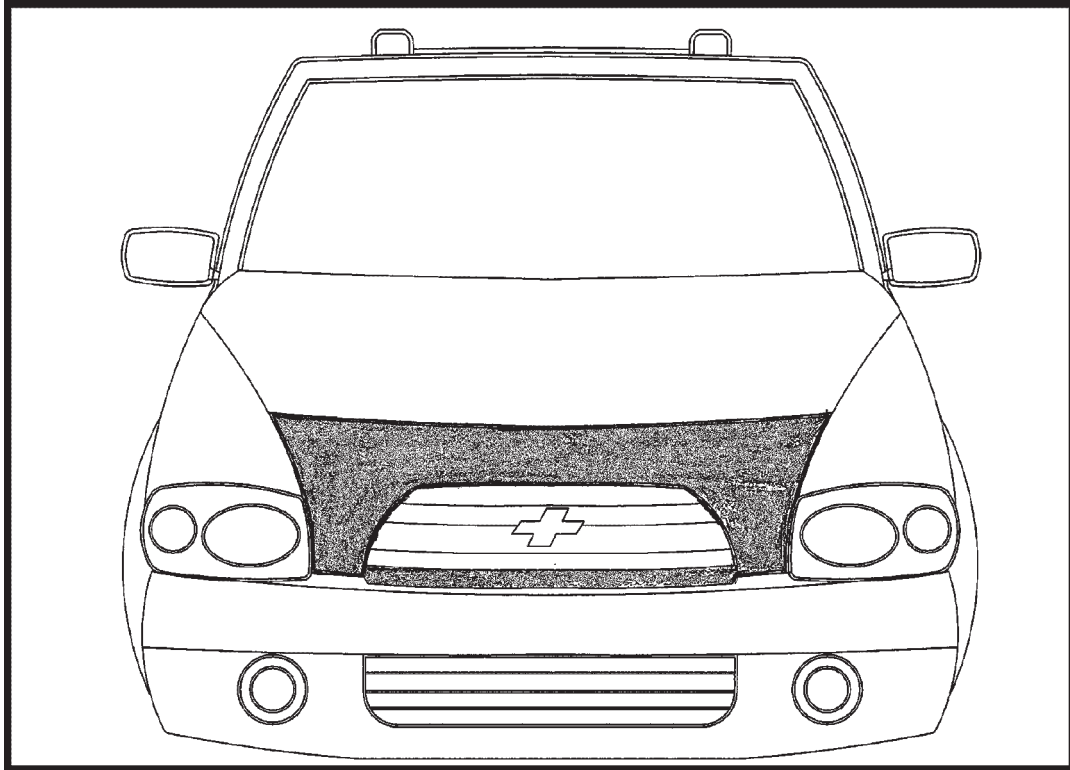

LISTE DE PIÈCES :

- 1 COUVRE-CAPOT
- 1 FICHE DE CONSIGNES

1. Votre protège-calandre comporte un endos doux poreux, résistant à la moisissure. Dans des conditions normales, il n'est pas nécessaire de retirer votre protège-calandre s'il devient mouillé en-dessous. Toutefois, si le véhicule est immobile et qu'un excès d'humidité et de forts rayons directs du soleil sont dirigés vers le protège-calandre, le retirer jusqu'à ce que le véhicule et le protège-calandre soient complètement secs!
2. S'assurer de maintenir en tout temps le dessous du protège-calandre aussi propre que possible. L'enlever une fois par mois, ou selon le besoin, et faire disparaître la poussière et les débris.
3. Les surfaces du véhicule qui viennent d'être repeintes et qui touchent au protège-calandre doivent être entièrement sèches. Se renseigner auprès du peintre pour obtenir l'information sur le délai de séchage.
4. Il se peut que le protège-calandre ne semble pas assez grand lorsqu'on tente de l'installer pour la première fois. Cela est dû à la nature du vinyle spécial qui est utilisé et qui s'étirera pendant l'installation pour assurer un bon ajustement. Pour cette raison, il est préférable d'installer le masque pour la première fois lorsque celui-ci est chaud.
5. Utiliser uniquement du savon doux pour nettoyer le protège-calandre. N'utiliser aucun savon fort, détergent concentré ou protecteur/imperméabilisant de vinyle, puisque ceux-ci risquent de détruire la finition du protège-calandre neuf. Laisser sécher le protège-calandre complètement avant de le réinstaller sur le véhicule.
6. Il est essentiel d'enlever le protège-calandre lorsque le véhicule passe dans un poste de lavage automatique. Le défaut de ce faire pourrait occasionner le dommage du protège-calandre.
7. **IL POURRAIT S'AVÉRER UTILE D'ENLEVER LE PROTÈGE-CALANDRE QUAND LA TEMPÉRATURE EST TRÈS ÉLEVÉE ET LORS DE CONDITIONS DE CONDUITE SÉVÈRES, LORSQU'UNE CAPACITÉ DE REFROIDISSEMENT SUPPLÉMENTAIRE EST REQUISE.**

1. Ouvrir le capot et le soutenir. Faire glisser le manchon de capot par-dessus la partie avant de ce dernier.
2. Fixer les points d'attache, selon l'illustration.

Enrouler le vinyle autour de la partie inférieure de la calandre avant et encliqueter les fermetures à pression.

Fixer le crochet en «S» sur le rebord de la structure.

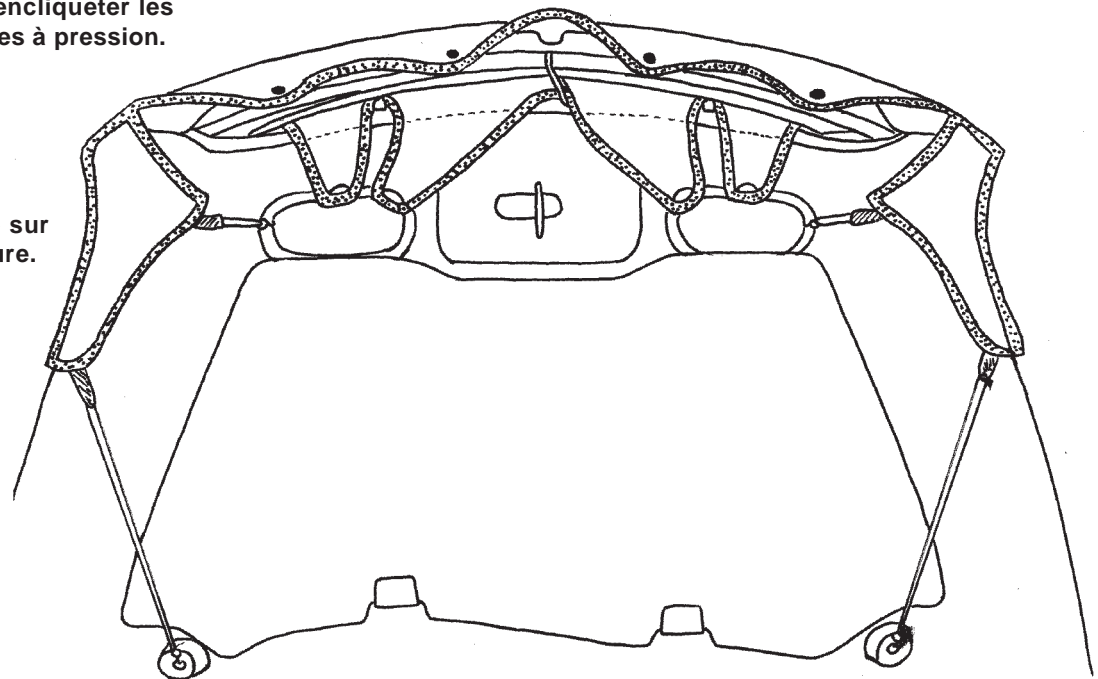

Fixer le crochet en «S» sur le rebord de la structure.

Replier les languettes au préalable et fixer au rebord de la structure.

CUBIERTA DEL EXTREMO DELANTERO DE CHEVY HHR

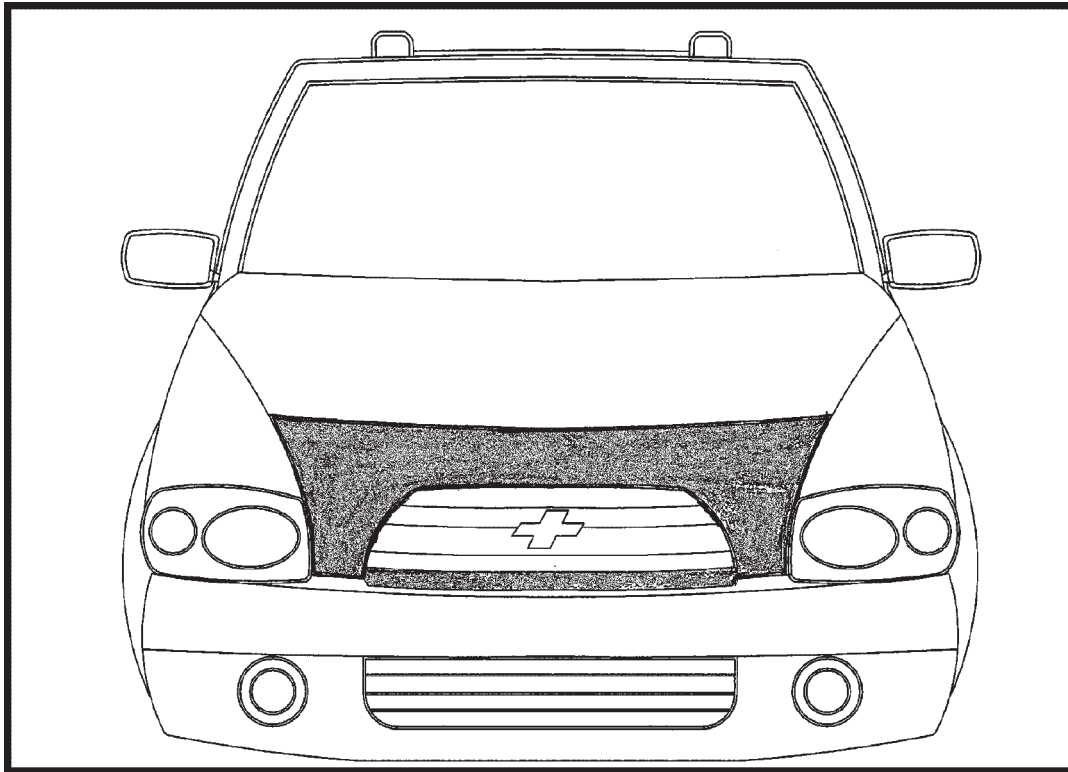

LISTA DE PARTES:

- 1 CUBIERTA DEL COFRE
- HOJA DE INSTRUCCIONES

1. Su cubierta está reforzada con refuerzo poroso resistente al moho. En condiciones normales, no es necesario retirar su cubierta si se ha mojado por debajo. Sin embargo, si su vehículo no está en movimiento y hay excesiva humedad y los fuertes rayos solares no llegan a su cubierta, retire la cubierta hasta que el vehículo y la cubierta estén completamente secos!
2. Mantenga la parte debajo de la cubierta lo más limpio que sea posible en todo momento. Retírela mensualmente o como sea necesario y limpie el polvo y suciedad.
3. Las áreas que vuelva a pintar y que estén frescas que entran en contacto con la cubierta se deben curar por completo. Revise con su pintor los tiempos de curado correctos.
4. Cuando intente colocar por primera vez la cubierta en su vehículo, es posible que parezca pequeña. Esto es debido a la naturaleza del vinilo especial que se utiliza, el cual se puede estirar durante la instalación para asegurar un ajuste perfecto. Por esta razón, es mejor realizar la instalación inicial de la cubierta cuando ésta está templada.
5. Utilice únicamente jabón suave para limpiar su cubierta. No utilice jabones abrasivos, detergentes fuertes o productos de sellado y protectores para vinilo, pues estos pueden destruir el acabado especial de su cubierta nueva. Deje que su cubierta seque por completo antes de volver a instalarla en su vehículo.
6. Es importante que retire la cubierta del extremo delantero antes de que lleve a su vehículo a un lavado a máquina. Si no lo hace, es posible que se dañe el extremo delantero.
7. **EN TEMPERATURAS ALTAS Y CONDICIONES DE CONDUCCIÓN SEVERAS, CUANDO SE NECESITA CAPACIDAD DE ENFRIAMIENTO ADICIONAL, PUEDE AYUDAR A ELIMINAR LA CUBIERTA DEL EXTREMO DELANTERO.**

1. Abra el cofre y soporte. Deslice el forro del cofre sobre la parte delantera del cofre.
2. Instale los puntos de afianzamiento de la manera que se indica en la ilustración.

Envuelva el vinilo alrededor de la parte inferior de la rejilla delantera y cierre los accesorios a presión.

Instale el gancho "S" en el borde de la estructura.

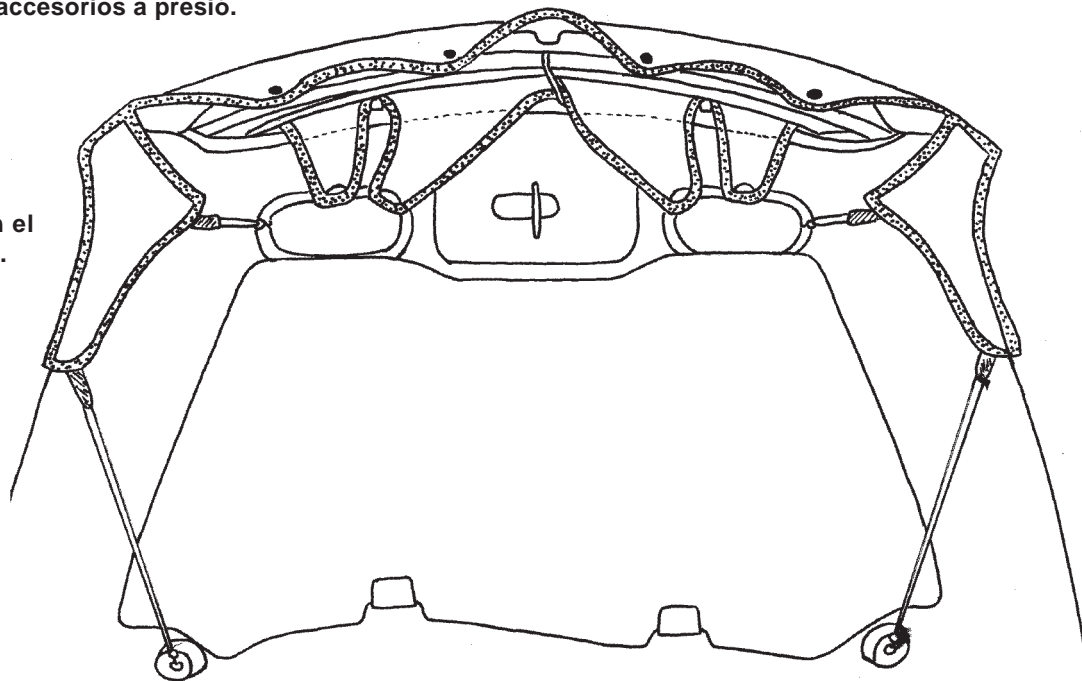

Instale el gancho "S" en el borde de la estructura.

Doble antes las lengüetas y fíjelas en el borde de la estructura.