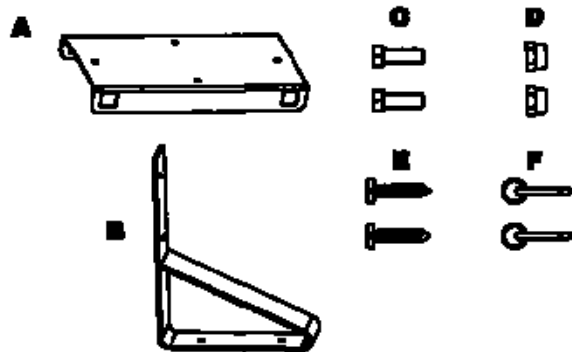

**WALL STORAGE UNIT****IMPORTANT:**

Not intended to hold anything but a maximum load of 4 bikes or 5 pairs of side.

Tools Required:**Parts Included**

Item	Description	Quantity
A	Storage Station Top Plate	1
B	Storage Station Wall Bracket	1
C	5/16" Bolts	2
D	5/16" Nuts	2
E	#8 Two Inch Wood Screws	2
F	Detent Pins	2

**Assembly of Wall Storage Unit:**

- Align the holes on the bottom of the wall bracket to the holes on the top plate.
- Place two 5/16" bolts and nuts as shown and torque bolts to $15 \pm 1 \text{ Nm}$ or $11 \pm 1 \text{ ftlb}$. (Figure 1).

Fig.1

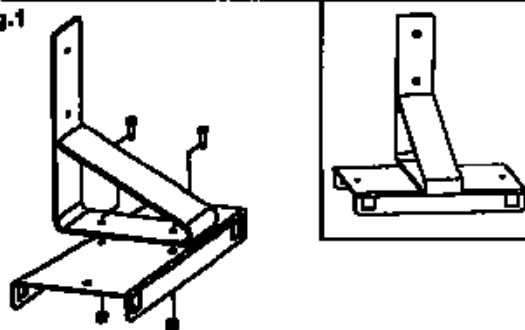
**Mounting of Wall Storage Unit:**

- Find a sturdy location to mount the wall bracket, such as a wall stud (Figure 2).
- Area should be approximately 48" off the ground.
- Drill a pilot hole through the two holes available on the wall bracket.
- Tighten to wall using 2 wood screws.

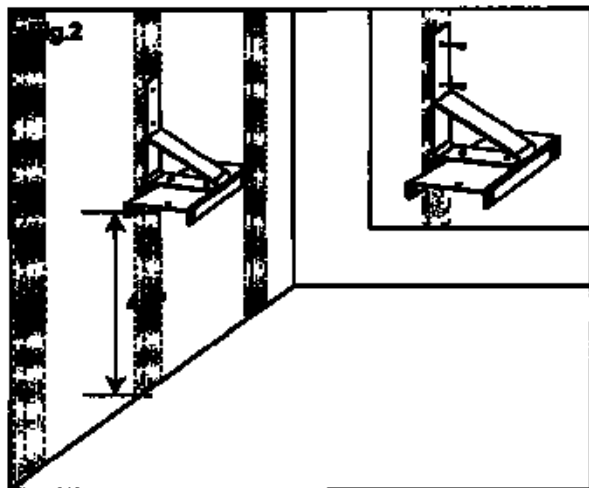
**Use of Wall Storage Unit:**

- Insert bike or side arms through top plate.
- Insert detent pins through top plate holes into the bike or side arms, (Figure 3).
- Place bikes or side on the arms.

Fig.3

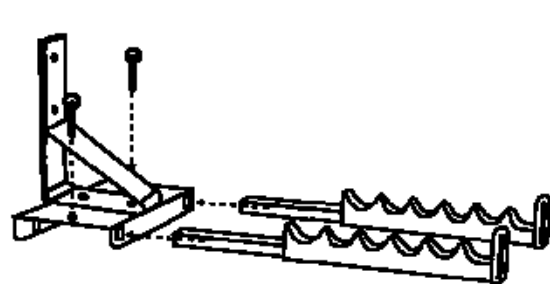

UNIDAD DE ALMACENAMIENTO MURAL

IMPORTANTE:

Esta unidad esta concebida solamente para una carga maxima de 4 bicicletas o 5 pares de esquís.

Herramientas necesarias

Artículo	Descripción	Cantidad
A	Placa superior de la unidad de almacenamiento	1
B	Soporte mural de la unidad de almacenamiento	1
C	Pernos de 5/16"	2
D	Tuercas de 5/16"	2
E	Tornillos para madera #6 de 2"	2
F	Pasadores de retencion	2

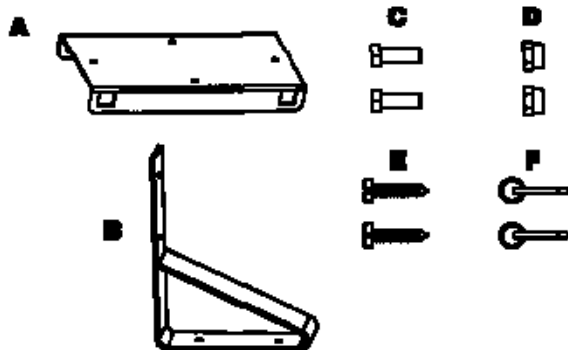

Montaje de la unidad de almacenamiento mural:

1. Alinee los agujeros de la parte inferior del soporte mural con los agujeros de la placa superior.
2. Ponga los dos pernos y tuercas de 5/16" como se indica y apriete los pernos a un torque de 15 ± 1 Nm u 11 ± 1 lib (figura 1).

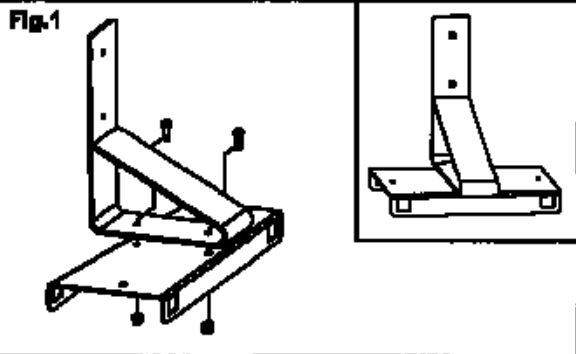

Montaje de la unidad de almacenamiento mural:

3. Encuentre un lugar solido para montar el soporte mural, un peral por ejemplo (figura 2).
4. El lugar debe encontrarse a aproximadamente 48" del suelo.
5. Haga un agujero piloto a traves de los dos hoyos del soporte mural.
6. Atornille solidamente en la pared con los 2 tornillos para madera.

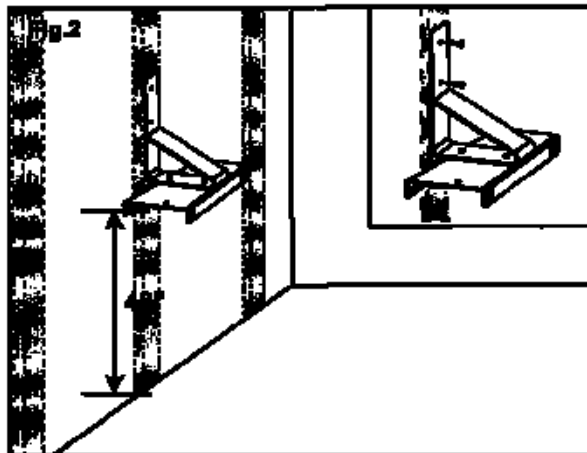

Uso de la unidad de almacenamiento mural:

7. Introduzca los brazos de bicicleta o para esquís en la placa superior.
8. Inserte los pasadores de retencion a traves de los agujeros de la placa superior en los brazos para bicicletas o para esquís (figura 3).
9. Ponga las bicicletas o los esquís en los brazos de sujecion.

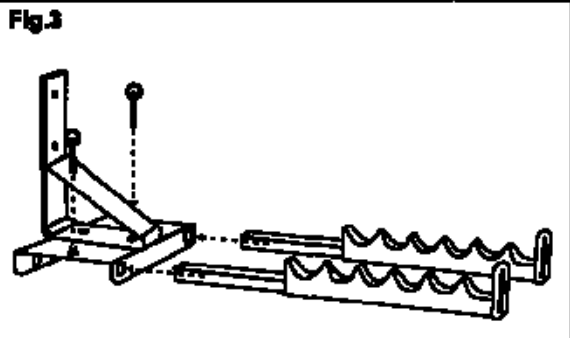

**UNITÉ DE RANGEMENT MURALE****IMPORTANT:**

Non destinée à soutenir autre chose qu'une charge maximale de 4 bicyclettes ou 5 paires de skis.

Tools Required:**Pièces comprises**

Article	Description	Quantité
A	Plaque supérieure d'unité de rangement	1
B	Support mural d'unité de rangement	1
C	Boulons 5/16 po	2
D	Écrous 5/16 po	2
E	Vie à bois n° 8 2 po	2
F	Goupilles d'arrêt	2

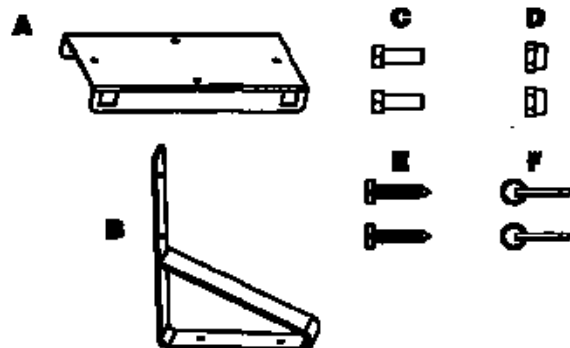
**Assemblage de l'unité de rangement murale:**

1. Alignez les trous au bas du support mural avec les trous dans la plaque supérieure.
2. Insérez les deux boulons et écrous de 5/16 po, comme il est illustré, et serrez à un couple de 15±1 Nm ou 11±1 lb-ft (figure 1).

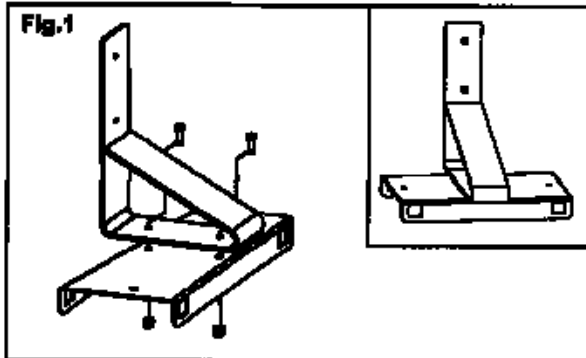
**Assemblage de l'unité de rangement murale:**

3. Trouvez un emplacement solide pour installer le support mural, comme un poteau de mur (figure 2).
4. L'emplacement doit être situé à environ 48 po au-dessus du sol.
5. Percez un avant-trou à travers les deux trous du support mural.
6. Fixez au mur avec les 2 vis à bois.

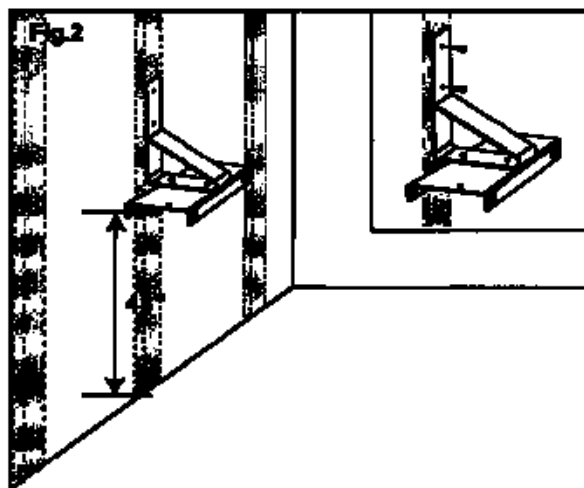
**Utilisation de l'unité de rangement murale:**

7. Insérez les bras à bicyclette ou à skis dans la plaque supérieure.
8. Insérez les goupilles d'arrêt à travers les trous de la plaque supérieure dans les bras à bicyclette ou à skis (figure 3).
9. Placez les bicyclettes ou les skis sur les bras.

