

## Splash Guard Rear

Please read instructions thoroughly before starting.

Installation time: 30 minutes

### Package Contents:

Description	Quantity
Left Hand Splash Guard	1
Right Hand Splash Guard	1
#10 x 3/4" Screw	2
#14 x 3/4" Screw	2
#14 Spring Clip	2
Instruction Sheet	1

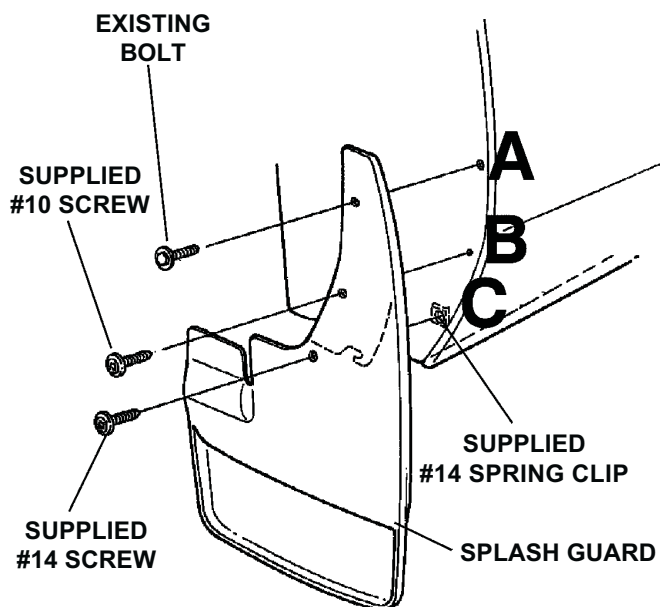
### Tools Required:

#2 Phillips Screwdriver	Center Punch
3/32" (2.5mm) Drill Bit	Drill
Hammer	Clean Cloth/Rag

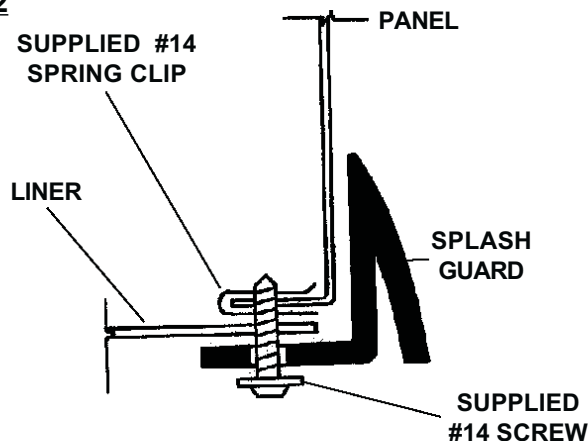
### Installation Procedure

1. Clean and degrease body panel where splash guards are to be located.
2. Identify panel edge bolt, location **A**, and push pin location **C**. Remove bolt and push pin, do not discard. **See figure 1.**
3. Pull liner forward and install supplied spring clip over hole **C**. **See figure 1 and 2.**
4. Position splash guard so liner passes through slot and lock tab is clipped over bumper panel edge. **See figures 1 and 3.**
5. While holding splash guard firmly against panel, install existing bolt, location **A** and supplied screw location **C**. **See figure 1.**
6. While holding splash guard firmly against panel, mark and drill center pilot hole in location **B**. **See figure 1.**
7. While holding splash guard firmly against panel, install supplied screw in location **B**. **Do not overtighten.**
8. Repeat procedure for other side.
9. Guards can be cleaned with any commercially available cleaner.

**FIGURE 1**

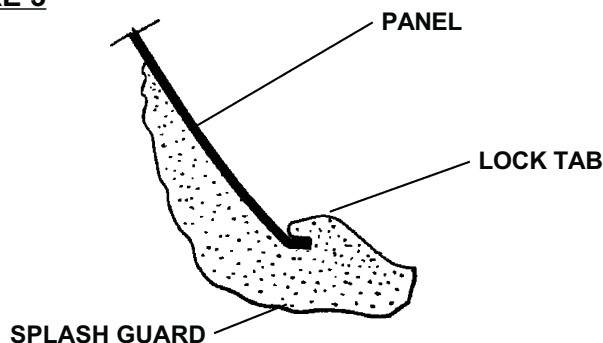


**FIGURE 2**



**NOTE: INSTALL SUPPLIED SPRING CLIPS WITH TURNED UP EDGE ON INSIDE OF PANEL EDGE.**

**FIGURE 3**



## Bavette garde-boue arrière

Prière de lire les toutes les consignes avant de commencer.

Durée d'installation : 30 minutes

### Contenu de l'emballage :

Description	Quantité
Bavette garde-boue de gauche	1
Bavette garde-boue de droite	1
Vis n° 10 x 19 mm (3/4 po)	2
Vis n° 14 x 19 mm (3/4 po)	2
Agrafe élastique n° 14	2
Fiche de consignes	1

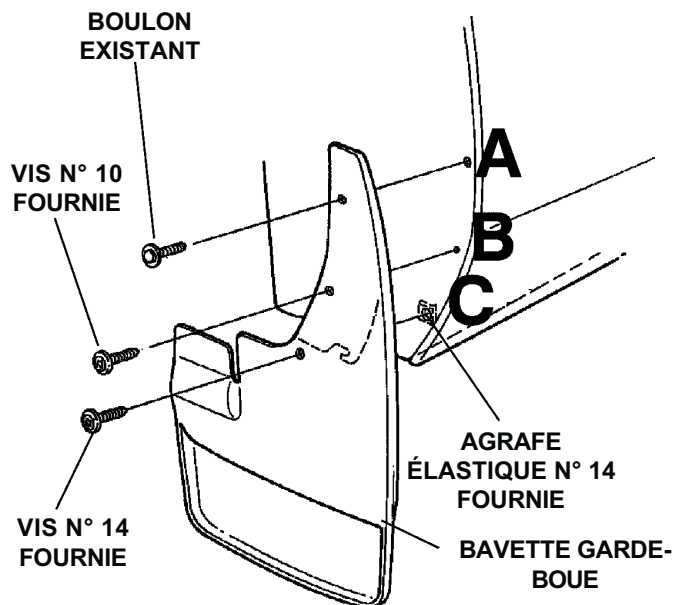
### Outils nécessaires :

Tournevis à pointe cruciforme n° 2	Pointeau
Foret de 2,5 mm (3/32 po)	Perceuse
Marteau	Linge propre

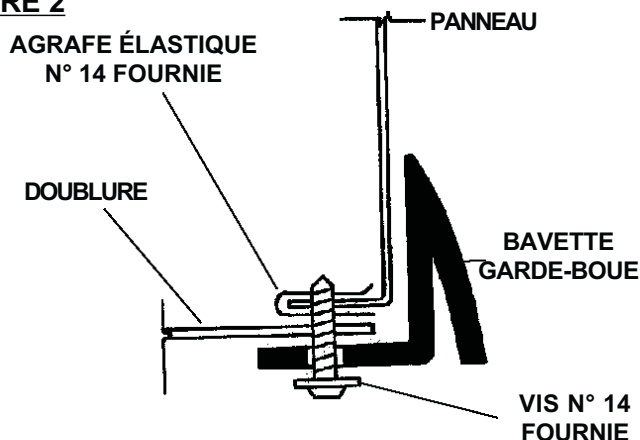
### Procédure d'installation

1. Nettoyer le panneau de carrosserie et le dégraisser aux endroits où les bavettes garde-boue seront situées.
2. Identifier l'emplacement A du boulon du bord de panneau, et l'emplacement C de l'agrafe. Enlever le boulon et l'agrafe, mais ne pas les mettre au rebut. **Se reporter à la Figure 1.**
3. Tirer la doublure vers l'avant et mettre l'agrafe élastique fournie en place par-dessus le trou C. **Se reporter aux Figures 1 et 2.**
4. Mettre la bavette garde-boue en place de manière à ce que la doublure passe dans l'encoche et que la patte de verrouillage soit accrochée au rebord du panneau du pare-chocs. **Se reporter aux Figures 1 et 3.**
5. Tout en tenant la bavette garde-boue solidement contre le panneau, installer le boulon existant à l'emplacement A et la vis fournie à l'emplacement C. **Se reporter à la Figure 1.**
6. Tout en tenant la bavette garde-boue solidement contre le panneau, marquer le trou pilote central et le percer à l'emplacement B. **Se reporter à la Figure 1.**
7. Tout en tenant la bavette garde-boue solidement contre le panneau, installer la vis fournie à l'emplacement B. **Ne pas trop serrer.**
8. Reprendre la procédure sur l'autre côté.
9. Les bavettes garde-boue peuvent être nettoyées au moyen de tout produit nettoyant commercial.

**FIGURE 1**

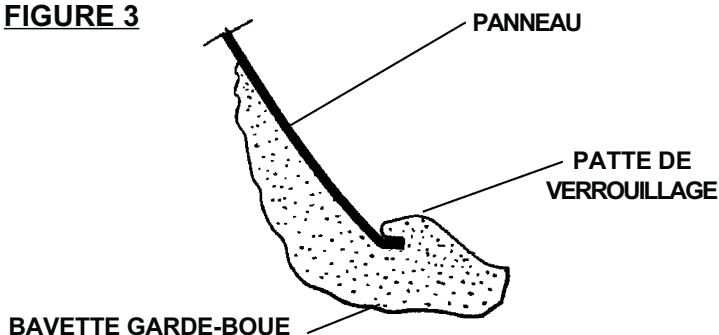


**FIGURE 2**



**NOTA : INSTALLER À L'INTÉRIEUR DU BORD DU PANNEAU LES AGRAFES ÉLASTIQUES FOURNIES DONT LE BORD EST TOURNÉ VERS LE HAUT.**

**FIGURE 3**



### Protector de salpicaduras trasero

Lea las instrucciones cuidadosamente antes de comenzar.

Tiempo de instalación: 30 minutos

**Contenido del paquete:**

Descripción	Cantidad
Protector de salpicaduras izquierdo	1
Protector de salpicaduras derecho	1
Tornillos de 19 mm (3/4") No 10	2
Tornillos de 19 mm (3/4") No 14	2
Sujetador de resorte núm. 14	2
Hoja de instrucciones	1

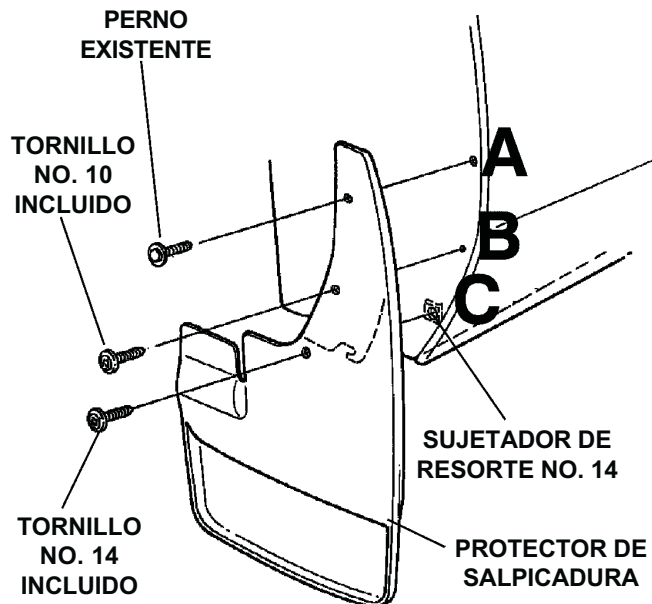
**Herramientas necesarias:**

Destornillador Phillips No. 2	Perforadora de centros
Broca de 3/32" (2.5mm)	Taladro
Martillo	Paño/trapo limpio

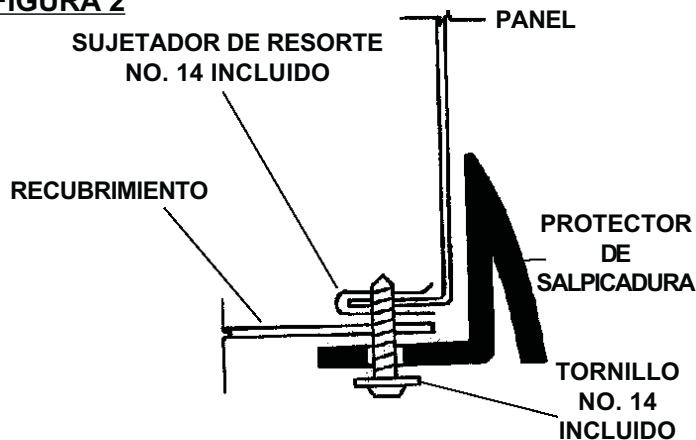
**Procedimiento de instalación**

1. Limpie y desengrase el panel de carrocería en donde se colocarán los protectores de salpicaduras.
2. Identifique el perno del borde del panel, ubicación **A** y el pasador de empuje **C**. Retire el perno y pasador de empuje, no los deseche. **Consulte la Figura 1.**
3. Jale el recubrimiento hacia adelante e instale el sujetador de resorte incluido en el agujero **C**. **Consulte la Figura 1 y 2.**
4. Coloque el protector de salpicaduras de manera que el recubrimiento pase a través de la ranura y la lengüeta de bloqueo esté sujeta en el borde del panel de la defensa. **Consulte las Figuras 1 y 3.**
5. Mientras sostiene el protector de salpicaduras firmemente contra el panel, instale el perno existente, ubicación **A** y el tornillo incluido, ubicación **C**. **Consulte la Figura 1.**
6. Mientras sostiene el protector de salpicaduras firmemente contra el panel, marque y perfore el agujero de guía centrado en la ubicación **B**. **Consulte la Figura 1.**
7. Mientras sostiene el protector de salpicaduras firmemente contra el panel, instale el tornillo suministrado en la ubicación **B**. **No apriete excesivamente.**
8. Repita el procedimiento para el otro lado.
9. Los protectores se pueden limpiar con un limpiador que encuentre en el mercado.

**FIGURA 1**



**FIGURA 2**



**NOTA: INSTALE LOS SUJETADORES DE RESORTE INCLUIDOS CON EL BORDE DOBLADO HACIA ARRIBA EN EL INTERIOR DEL BORDE DEL PANEL.**

**FIGURA 3**

