

Splash Guards - Front

Parts List:

Description	Quantity
Left Splash Guard	1
Right Splash Guard	1
Plastic Push Pin	8
Alcohol Wipe	1

Tools Required:

Flat Blade Screwdriver

Time Required:

0.5 Hours Per Pair

Installation Instructions:

1. Turn wheels all the way in one direction to allow work area clearing.
2. Parts and vehicle temperature must be between 61°F and 86°F (16°C and 31°C).
3. Remove the 4 existing push pins from the fender lip using a flat blade screwdriver or putty knife and discard. Figure 1.

FIGURE 1

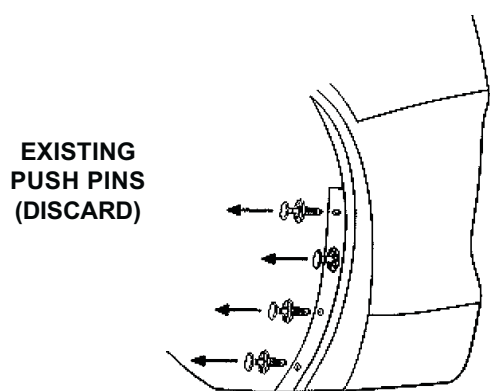

4. Clean the outside fender area where guard will touch, using the supplied alcohol wipe, or 50% alcohol and water.
5. Place the guard against the fender to get familiar with the fit.

6. Insert the supplied push pins in the inner holes of the splash guard and push the center of the pins about half way in to hold the guard in place. Figure 2.

FIGURE 2

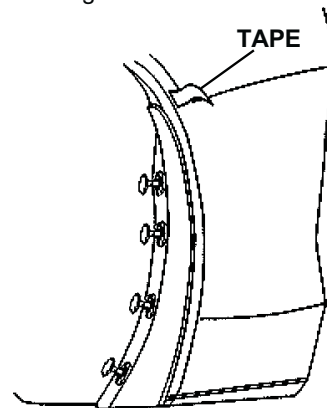

7. Remove the tape backing strip by pulling the tab.
8. Re-check the alignment of the guard to the fender and the ground and press into position, ironing the tape into place, starting at the lower end and working up and using 20-30lbs. of force. Figure 3.

FIGURE 3

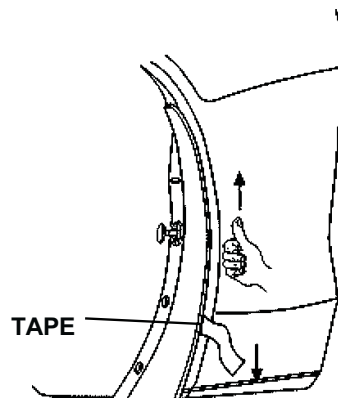

9. Push all four pin heads into pin body. Figure 4.

FIGURE 4

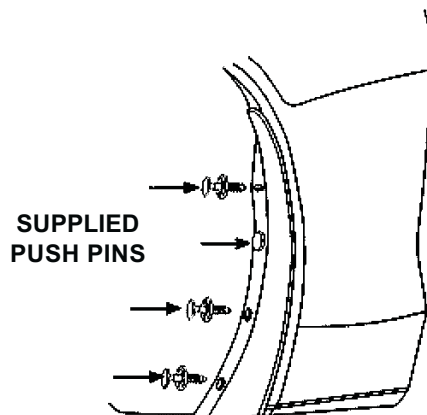

10. Repeat the procedure for the opposite side.

Splash Guards - Rear

Parts List:

Description	Quantity
Left Splash Guard	1
Right Splash Guard	1
Plastic Push Pin	8
Alcohol Wipe	1

Tools Required:

Drill with 8.5mm (21/64") Bit

Time Required:

0.5 Hours Per Pair

Installation Instructions:

1. Remove the rear wheel to allow work area access.
2. Parts and vehicle temperature must be between 61°F and 86°F (16°C and 31°C).
3. Clean the outside fender area where guard will touch, using the supplied alcohol wipe, or 50% alcohol and water.
4. Hold part against fascia, giving special attention to the bottom end of the part (should be against the fascia) and the lower contour at the lower feature line of lower fascia.
5. Engage the top end locator tab to the inside edge of the fascia and hold in place using masking tape. Figure 1.
6. While holding the part in place, mark holes in the liner. Figure 1.

FIGURE 1

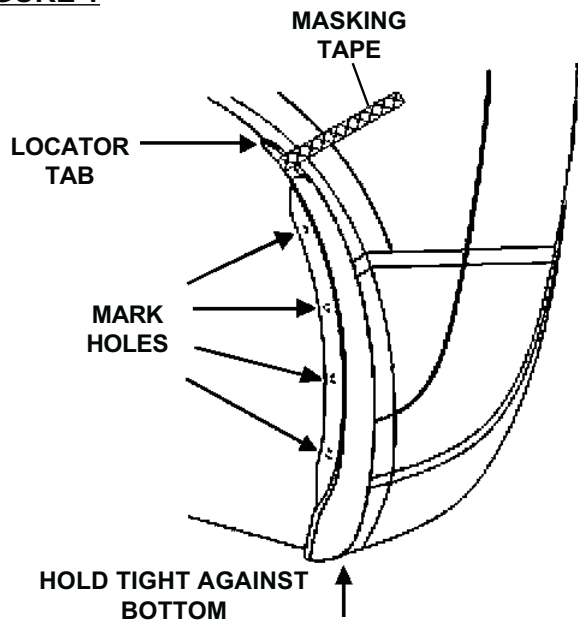

7. Remove the part and the masking tape.
8. Mark the center of each hole and drill with 8.5mm (21/64") drill bit. Figure 2.

FIGURE 2

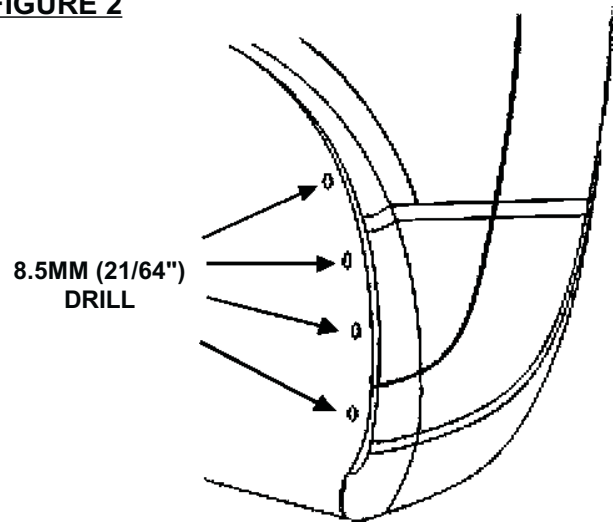

9. Mount part, inserting push pins in holes without pushing the head into the body of the push pin. Figure 3.

FIGURE 3

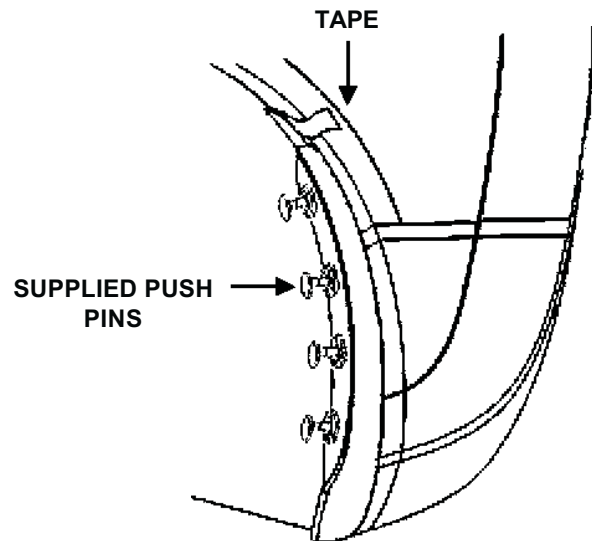

10. Remove the tape liner from the bottom of the tape. Push part to fascia from bottom of part, going up and against lower fascia first, ironing the tape to fascia. Figure 4.

FIGURE 4

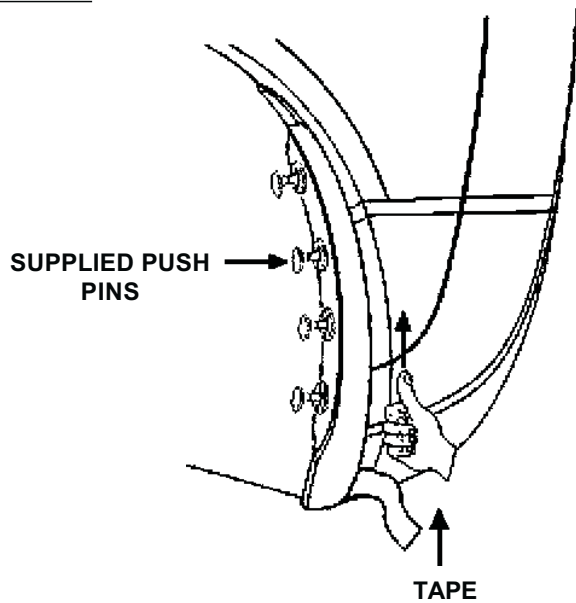

11. Remove tape liner from top of tape. Push part against fascia from lower point going up, making sure the top end locator engages the edge of the fascia. Figure 3.
12. Press the guard against the fascia, ironing the tape with 20-30 lbs. force. Figure 5.

FIGURE 5

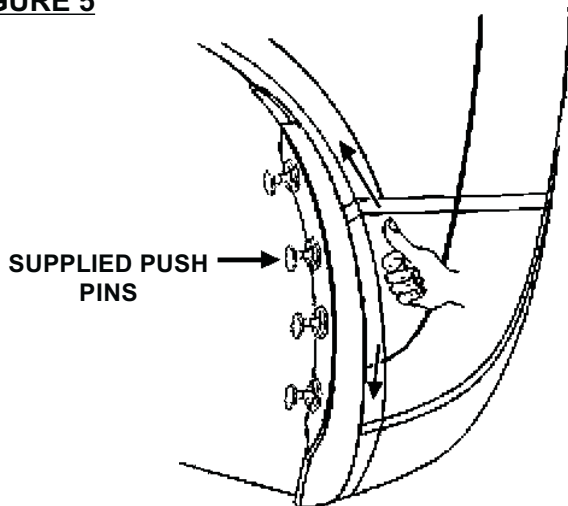

13. Push all four pin heads into pin body.
14. Repeat the procedure for the opposite side.

Bavettes garde-boue - Avant

Liste de pièces :

Description	Quantité
Bavette garde-boue de gauche	1
Bavette garde-boue de droite	1
Agrafe en plastique	8
Tampon alcoolisé	1

Outils nécessaires :

Tournevis à lame plate

Temps requis :

0,5 h par paire

Consignes d'installation :

1. Tourner les roues entièrement dans un sens pour obtenir suffisamment d'espace pour effectuer les manœuvres.
2. La température des pièces et du véhicule doit se situer entre 16 °C et 31 °C (61 °F et 86 °F).
3. À l'aide d'un tournevis à lame plate ou d'un couteau à mastiquer, enlever les quatre (4) agrafes existantes de la lèvre de l'aile et les mettre au rebut. Figure 1.

FIGURE 1

**AGRAFES
EXISTANTES (METTRE
AU REBUT)**

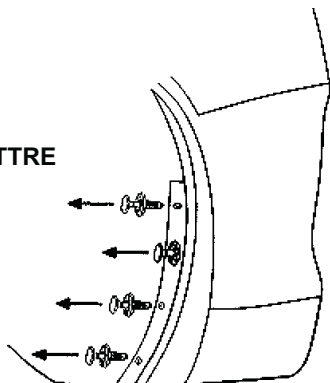

4. À l'aide du tampon alcoolisé fourni ou d'un mélange à 50 % d'alcool et d'eau, nettoyer la surface extérieure de l'aile à laquelle la bavette touchera.
5. Placer la bavette contre l'aile pour se familiariser avec l'ajustement.

6. Insérer les agrafes fournies dans les trous intérieurs de la bavette garde-boue et enfoncer le centre des agrafes à environ mi-chemin pour tenir la bavette en place. Figure 2.

FIGURE 2

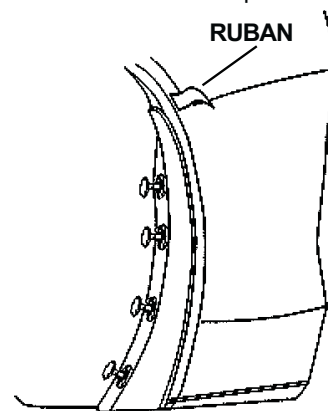

7. Enlever la pellicule protectrice du ruban en tirant sur la languette.
8. Vérifier l'alignement de la bavette par rapport à l'aile et au sol, puis appuyer en position, en repassant le ruban en place depuis l'extrémité inférieure vers le haut et en exerçant une pression de 20 à 30 lb. Figure 3.

FIGURE 3

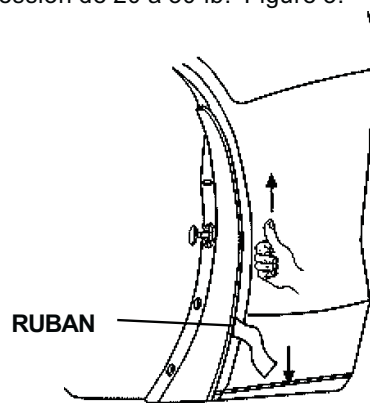

9. Enfoncer les quatre têtes d'agrafes dans le corps d'agrafe. Figure 4.

FIGURE 4

**AGRAFES
FOURNIES**

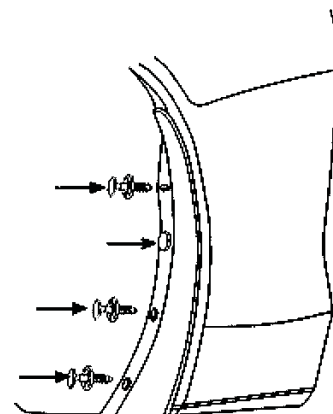

10. Reprendre cette procédure sur l'autre côté.

Bavettes garde-boue - Arrière

Liste de pièces :

Description	Quantité
Bavette garde-boue de gauche	1
Bavette garde-boue de droite	1
Agrafe en plastique	8
Tampon alcoolisé	1

Outils nécessaires :

Perceuse avec foret de 8,5 mm (21/64 po)

Temps requis :

0,5 h par paire

Consignes d'installation :

1. Enlever la roue arrière pour pouvoir accéder à l'aire de travail.
2. La température des pièces et du véhicule doit se situer entre 16 °C et 31 °C (61 °F et 86 °F).
3. À l'aide du tampon alcoolisé fourni ou d'un mélange à 50 % d'alcool et d'eau, nettoyer la surface extérieure de l'aile à laquelle la bavette touchera.
4. Tenir la pièce contre le carénage, en portant une attention particulière à l'extrémité inférieure de la pièce (qui devrait être située contre le carénage) et au contour inférieur au niveau du trait profilé inférieur du carénage inférieur.
5. Enclencher la languette repère de l'extrémité supérieure sur le rebord intérieur du carénage et tenir en place à l'aide de ruban-cache. Figure 1.
6. Marquer des trous dans la doublure tout en tenant la pièce en place. Figure 1.

FIGURE 1

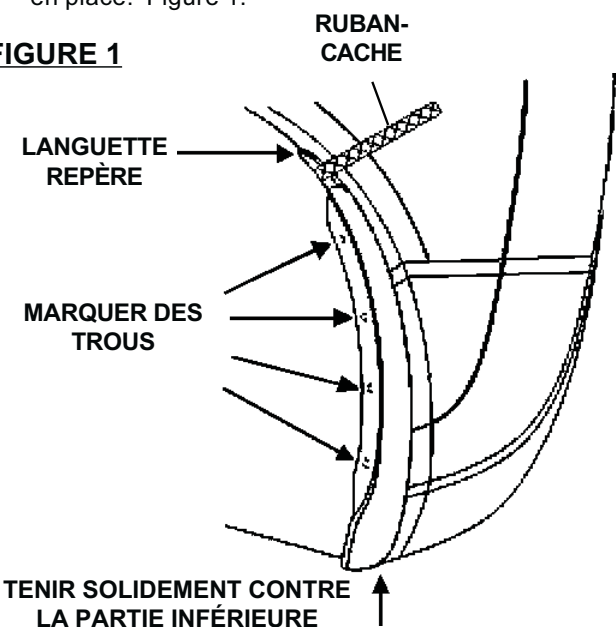

7. Retirer la pièce et le ruban-cache.
8. Marquer le centre de chaque trou et percer à l'aide d'un foret de 8,5 mm (21/64 po). Figure 2.

FIGURE 2

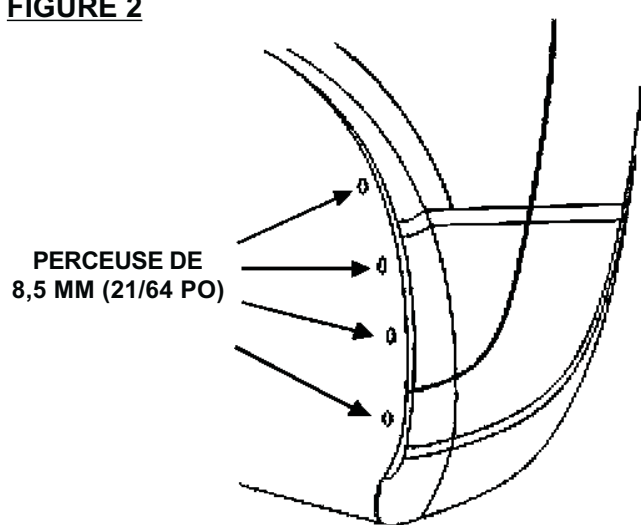

9. Monter la pièce, en insérant les agrafes dans les trous sans enfoncer la tête dans le corps de l'agrafe. Figure 3.

FIGURE 3

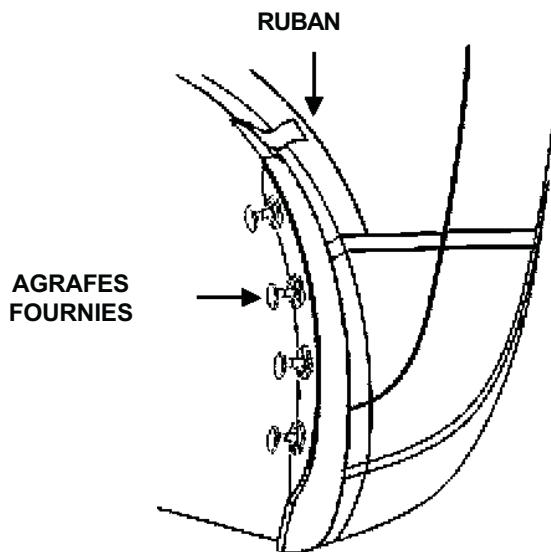

10. Enlever la pellicule de protection de la partie inférieure du ruban. Pousser la pièce sur le carénage depuis le bas de la pièce, vers le haut et contre le carénage inférieur d'abord, en repassant le ruban sur le carénage. Figure 4.

FIGURE 4

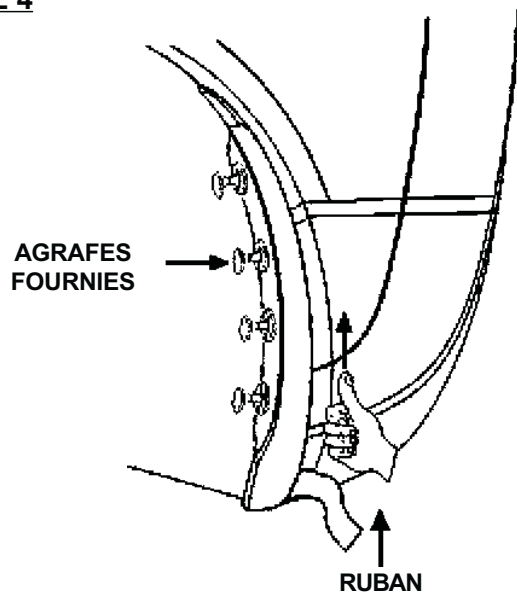

11. Retirer la pellicule protectrice de la partie supérieure du ruban. Pousser la pièce contre le carénage depuis le point inférieur et vers le haut, en s'assurant que la languette repère de l'extrémité supérieure s'enclenche au rebord du carénage. Figure 3.
12. Appuyer la bavette contre le carénage, en repassant le ruban avec une pression de 20 à 30 lb. Figure 5.

FIGURE 5

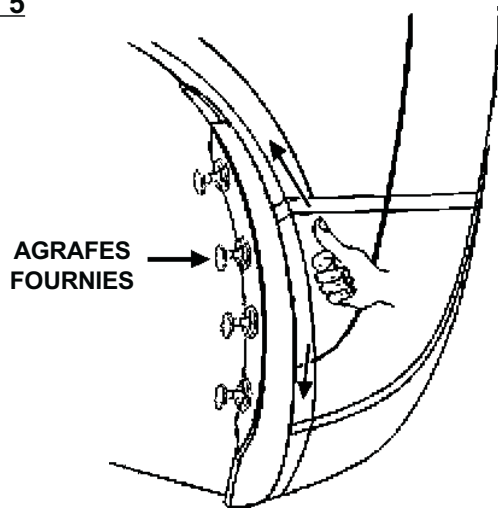

13. Enfoncer les quatre têtes d'agrafes dans le corps d'agrafe.
14. Reprendre cette procédure sur l'autre côté.

Protectores de salpicaduras - Delanteros

Lista de partes:

Descripción	Cantidad
Protector de salpicaduras izquierdo	1
Protector de salpicaduras derecho	1
Pasador de empuje de plástico	8
Toallitas con alcohol	1

Herramientas necesarias:

Destornillador plano

Tiempo requerido:

0.5 horas por par

Instrucciones de instalación:

1. Gire completamente las ruedas en una dirección para permitir espacio en el área de trabajo.
2. La temperatura de las partes y del vehículo debe estar entre 61°F y 86°F (16°C y 31°C).
3. Retire los 4 pasadores de empuje existentes del borde del guardafangos con un destornillador plano o una cuchilla y deséchelos. Figura 1.

FIGURA 1

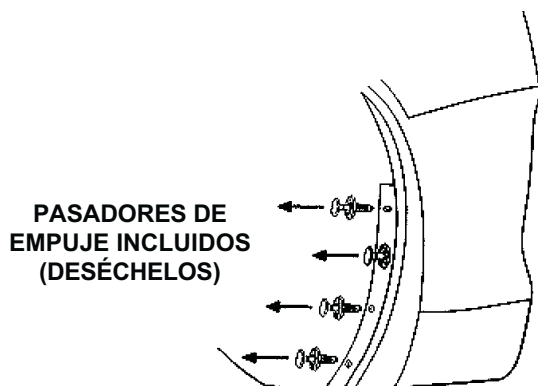

4. Limpie el área exterior del guardafangos en donde hará contacto el protector, con la toallita con alcohol incluida o 50% de alcohol y agua.
5. Coloque el protector contra el guardafangos para familiarizarse con el ajuste.

6. Inserte los pasadores de empuje incluidos en los agujeros internos del protector contra salpicaduras y empuje el centro de los pasadores aproximadamente a la mitad para sostener el protector en su lugar. Figura 2.

FIGURA 2

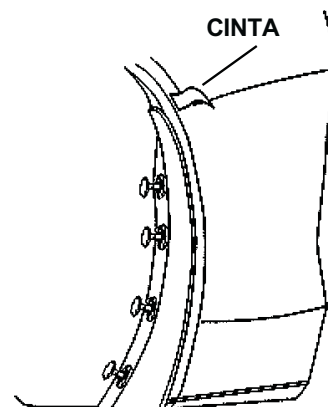

7. Retire el revestimiento de protección de la cinta adhesiva al jalar la lengüeta.
8. Revise de nuevo la alineación del protector con el guardafangos y el suelo y presiónelo en su posición, planchando la cinta adhesiva en su lugar, empezando en el extremo inferior y trabajando hacia arriba y con 20-30lbs. de fuerza. Figura 3.

FIGURA 3

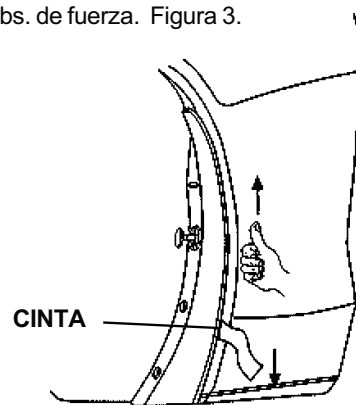

9. Empuje las cuatro cabezas de los pasadores en el cuerpo del pasador. Figura 4.

FIGURA 4

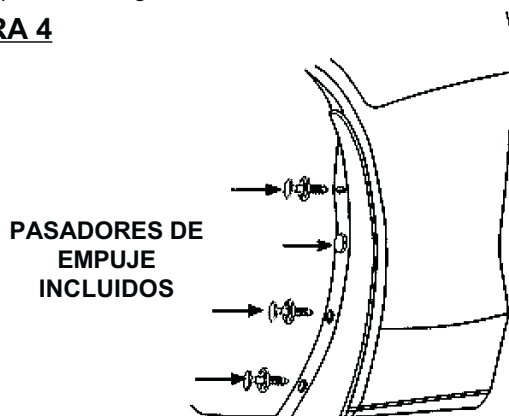

10. Repita el procedimiento en el lado opuesto.

Protectores contra salpicaduras - Traseros

Lista de partes:

Descripción	Cantidad
Protector de salpicaduras izquierdo	1
Protector de salpicaduras derecho	1
Pasador de empuje de plástico	8
Toallitas con alcohol	1

Herramientas necesarias:

Barreno con broca de 8.5mm (21/64")

Tiempo requerido:

0.5 horas por par

Instrucciones de instalación:

1. Retire la rueda trasera para permitir acceso al área de trabajo.
2. La temperatura de las partes y del vehículo debe estar entre 61°F y 86°F (16°C y 31°C).
3. Limpie el área exterior del guardafangos en donde hará contacto el protector, con la toallita con alcohol incluida o 50% de alcohol y agua.
4. Sujete la parte contra el salpicadero, prestando especial atención al extremo inferior de la parte (debe estar contra el salpicadero) y el contorno inferior en la línea característica del salpicadero.
5. Enganche la lengüeta de guía del extremo superior al borde interior del guardafangos y sosténgala en su lugar con cinta adhesiva protectora. Figura 1.
6. Mientras sostiene la parte en su lugar, marque los agujeros en el protector. Figura 1.

FIGURA 1

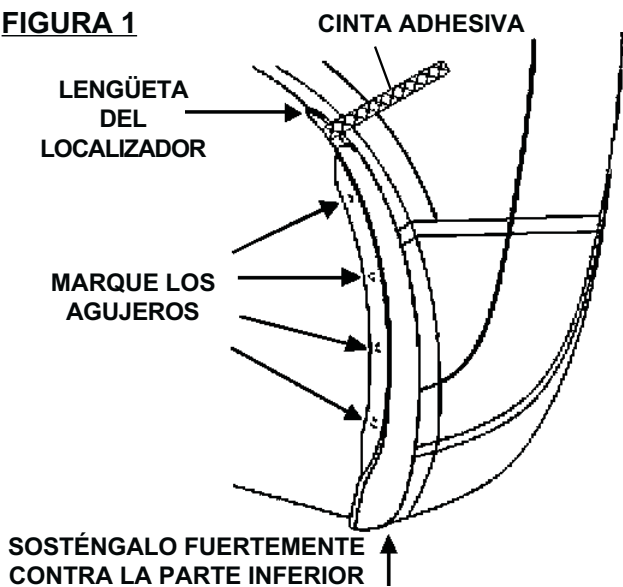

7. Retire la parte y la cinta adhesiva protectora.
8. Marque el centro de cada agujero y perforo con una broca de 8.5mm (21/64"). Figura 2.

FIGURA 2

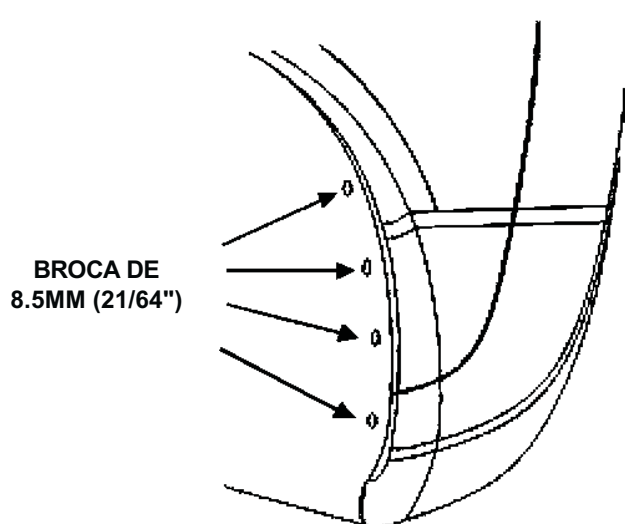

9. Instale la parte, insertando los pasadores de empuje sin empujar la cabeza en el cuerpo del pasador de empuje. Figura 3.

FIGURA 3

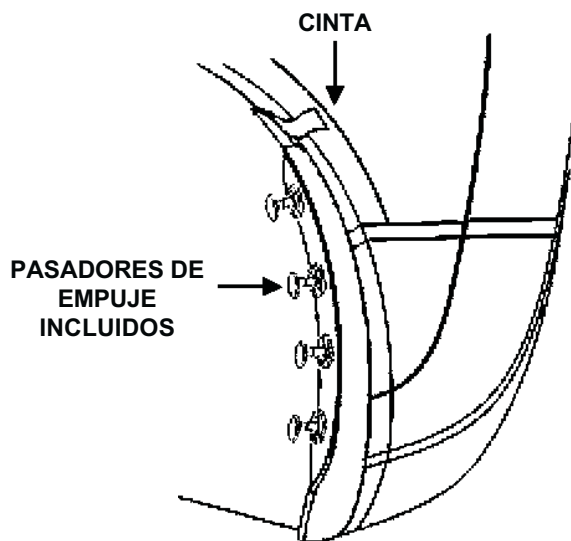

10. Retire el recubrimiento de la cinta adhesiva de la parte inferior de la cinta adhesiva. Empuje la parte al salpicadero desde la parte inferior de la parte, dirigiéndose hacia arriba y contra el salpicadero inferior primero, planchando la cinta adhesiva al salpicadero. Figura 4.

FIGURA 4

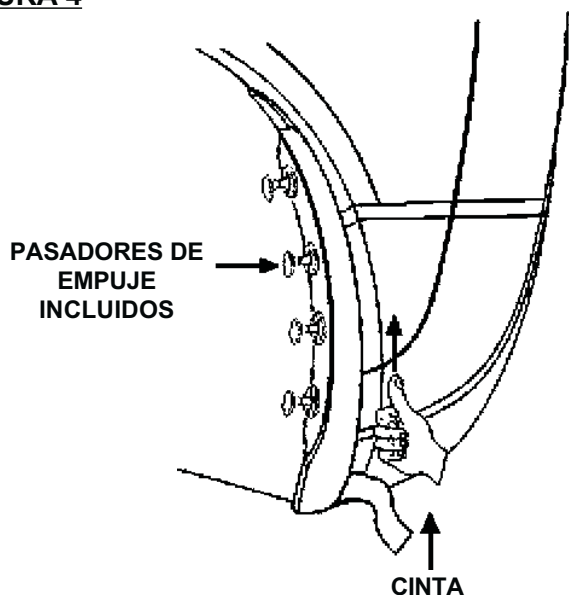

11. Retire el protector de la cinta adhesiva desde la parte superior de la cinta adhesiva. Empuje la parte contra el salpicadero desde el punto inferior hacia arriba, asegurándose de que la guía del extremo superior enganche el borde del salpicadero. Figura 3.

12. Presione el protector contra el salpicadero, planchando la cinta adhesiva con 20-30 lbs. de fuerza. Figura 5.

FIGURA 5

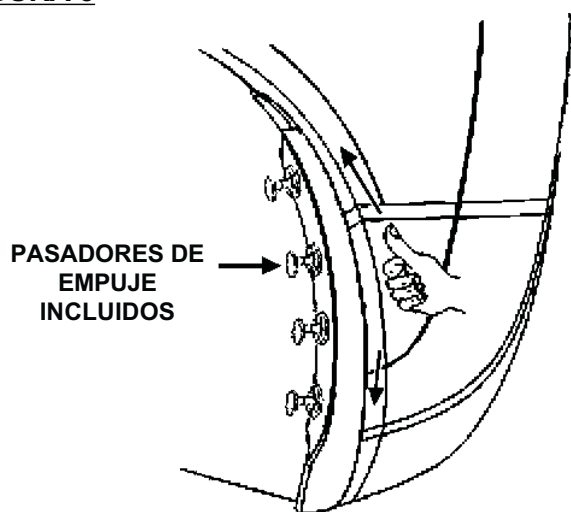

13. Empuje las cuatro cabezas de los pasadores en el cuerpo del pasador.

14. Repita el procedimiento en el lado opuesto.