

Splash Guard Rear Malibu

Please read instructions thoroughly before starting.

Installation time: 30 minutes

Package Contents:

Description	Quantity
Left Hand Splash Guard	1
Right Hand Splash Guard	1
#10 x 3/4" Screw	6
#10 Spring Clip (Small)	2
#10 Spring Clip (Large)	2
Finned Clip	2
Instruction Sheet	1

Tools Required:

- #2 Phillips Screwdriver
- #2 Flat Screwdriver
- Hammer
- 3/32" (2.5mm) Drill Bit/Drill
- 1/4" (6.3mm) Drill Bit
- Center Punch
- Drill
- Clean Cloth/Rag

Note:

Removal of the rear tire will give additional clearance, follow procedure outlined in owner's manual.

Installation Procedure

1. Clean and degrease body panel where splashguards are to be located.
2. Remove and discard existing push pin in location **B**. See Figure 1.
3. Pull liner forward and install supplied spring clip (large) over panel edge hole location **B**. See Figure 1 and 2.
4. Mount splash guard and install supplied screw in location **B**. Tighten screw while holding splashguard up and into the body panel. See Figure 1.
5. While holding splashguard firmly against body panel, mark and drill 3/32 inch (2.5mm) center pilot hole in location **A** 1/4 inch (6.3mm) hole in location **C** using the part as a template. See Figure 1.

6. While holding splashguard firmly against the body panel, install supplied screw in location **A**.
7. Install supplied spring clip on panel edge hole location **C** and install supplied screw. Tighten screw while holding splashguard firmly against panel. See Figure 1 and 2.
8. Drill 1/4 inch (6.3mm) hole in location **D** and install supplied finned clip. See Figure 1.
9. Repeat procedure for other side.
10. Guards can be cleaned with any commercially available cleaner.

FIGURE 1

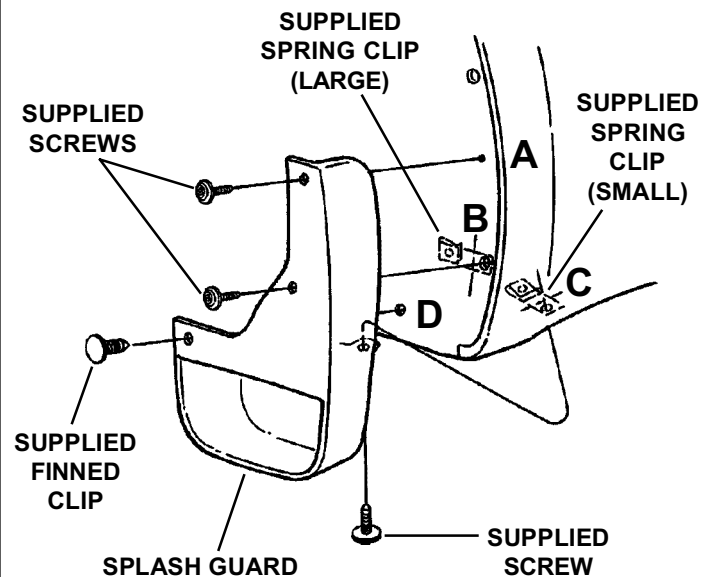
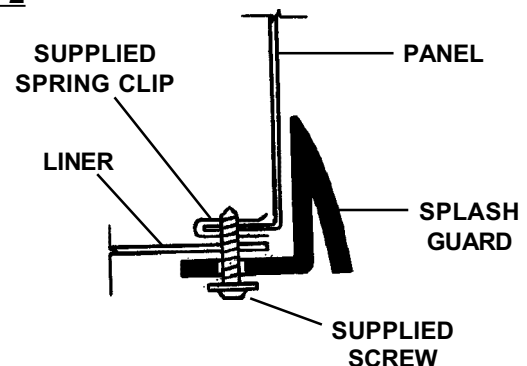

FIGURE 2



NOTE: INSTALL SUPPLIED SPRING CLIPS WITH TURNED UP EDGE ON INSIDE OF PANEL EDGE.

Bavette garde-boue arrière du modèle Malibu

Prière de lire toutes les consignes avant de commencer.

Durée d'installation : 30 minutes

Contenu de l'emballage :

Description	Quantité
Bavette garde-boue de gauche	1
Bavette garde-boue de droite	1
Vis n° 10 x 19 mm (3/4 po)	6
Agrafe élastique n° 10 (petite)	2
Agrafe élastique n° 10 (grosse)	2
Attache à ailettes	2
Fiche de consignes	1

Outils nécessaires :

- Tournevis à pointe cruciforme n° 2
- Tournevis à lame plate n° 2
- Marteau
- Foret de 2,38 mm (3/32 po) et perceuse
- Foret de 6,35 mm (1/4 po)
- Pointeau
- Perceuse
- Linge propre

Nota :

La dépose du pneu arrière donnera lieu à un jeu supplémentaire; suivre la procédure mentionnée dans le guide du propriétaire.

Procédure d'installation

1. Nettoyer le panneau de carrosserie et le dégraisser aux endroits où les bavettes garde-boue seront situées.
2. Enlever l'agrafe existante de l'emplacement **B** et la mettre au rebut. Se reporter à la Figure 1.
3. Tirer la doublure vers l'avant et mettre l'agrafe élastique (grosse) fournie en place par-dessus le trou **B** du rebord du panneau. Se reporter aux Figures 1 et 2.
4. Effectuer le montage de la bavette garde-boue, puis installer la vis fournie à l'emplacement **B**. Serrer la vis tout en tenant la bavette garde-boue vers le haut et dans le panneau de carrosserie. Se reporter à la Figure 1.
5. Tout en retenant la bavette garde-boue solidement contre le panneau de carrosserie, marquer un trou pilote central de 2,5 mm (3/32 po) et le percer à l'emplacement **A**, puis percer un trou de 6,3 mm (1/4 po) à l'emplacement **C**, en utilisant la pièce comme gabarit. Se reporter à la Figure 1.

6. Tout en tenant la bavette garde-boue solidement contre le panneau de carrosserie, installer la vis fournie à l'emplacement **A**.
7. Installer l'agrafe élastique fournie sur l'emplacement **C** du trou du rebord du panneau et installer la vis fournie. Serrer la vis, tout en retenant la bavette garde-boue solidement contre le panneau. Se reporter aux Figures 1 et 2.
8. Percer un trou de 6,3 mm (1/4 po) à l'emplacement **D** et installer l'attache à ailettes fournie. Se reporter à la Figure 1.
9. Reprendre la procédure sur l'autre côté.
10. Les bavettes garde-boue peuvent être nettoyées au moyen de tout produit nettoyant commercial.

FIGURE 1

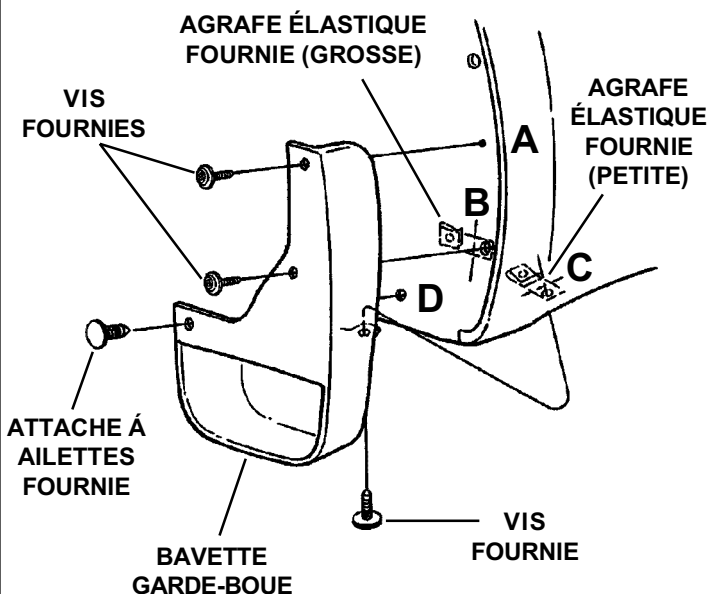
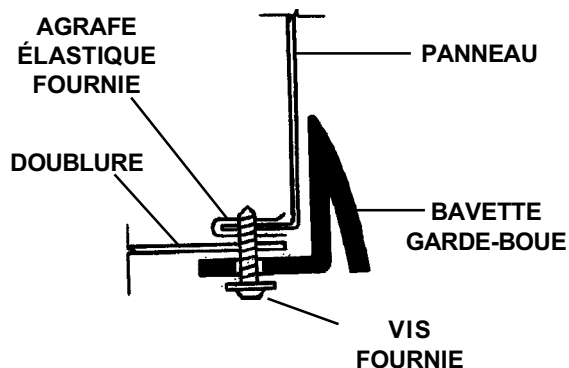

FIGURE 2



NOTA : INSTALLER À L'INTÉRIEUR DU BORD DU PANNEAU LES AGRAFES ÉLASTIQUES FOURNIES DONT LE BORD EST TOURNÉ VERS LE HAUT.

Protector de salpicaduras trasero Malibu

Lea las instrucciones cuidadosamente antes de comenzar.

Tiempo de instalación: 30 minutos

Contenido del paquete:

Descripción	Cantidad
Protector de salpicaduras izquierdo	1
Protector de salpicaduras derecho	1
Tornillos núm. 10 x 3/4"	6
Sujetadores de resorte núm. 10 (pequeños)	2
Sujetadores de resorte núm. 10 (grandes)	2
Sujetador con aletas	2
Hoja de instrucciones	1

Herramientas necesarias:

- Destornillador Phillips núm. 2
- Destornillador plano núm. 2
- Martillo
- Broca de 3/32" (2.5mm) y taladro
- Broca de 1/4" (6.3mm)
- Perforadora
- Taladro
- Paño/trapo limpio

Nota:

La desinstalación de la llanta trasera proporcionará espacio adicional, siga el procedimiento descrito en el manual del propietario.

Procedimiento de instalación

1. Limpie y desengrase el panel de carrocería en donde se colocarán los protectores de salpicaduras.
2. Retire y deseche los pasadores de empuje existentes en las ubicaciones **B**. Consulte la Figura 1.
3. Jale el recubrimiento hacia delante e instale el sujetador de resorte incluidos (grande) sobre la ubicación del agujero del borde del panel, ubicación **B**. Consulte las Figuras 1 y 2.
4. Instale el protector de salpicaduras y los tornillos suministrados en la ubicación **B**. Apriete el tornillo mientras sostiene los protectores de salpicaduras hacia arriba y en el panel de carrocería. Consulte la Figura 1.
5. Mientras sostiene firmemente el protector de salpicaduras contra el panel de la carrocería, marque y perforo un agujero de guía central de 3/32 pulg (2.5mm) en la ubicación **A** y un agujero de 1/4" (6.3 mm) en la ubicación **C** utilizando la parte como una plantilla. Consulte la Figura 1.

6. Mientras sostiene el protector de salpicaduras firmemente contra el panel, instale el tornillo incluido en la ubicación **A**.
7. Instale el sujetador de resorte incluido en la ubicación **C** del agujero del borde del panel e instale el tornillo incluido. Apriete el tornillo mientras sostiene el protector de salpicaduras firmemente contra el panel. Consulte las Figuras 1 y 2.
8. Perfore un agujero de 1/4 de pulgada (6.3mm) en la ubicación **D** e instale el sujetador con aletas incluido. Consulte la Figura 1.
9. Repita el procedimiento para el otro lado.
10. Los protectores se pueden limpiar con un limpiador que encuentre en el mercado.

FIGURA 1

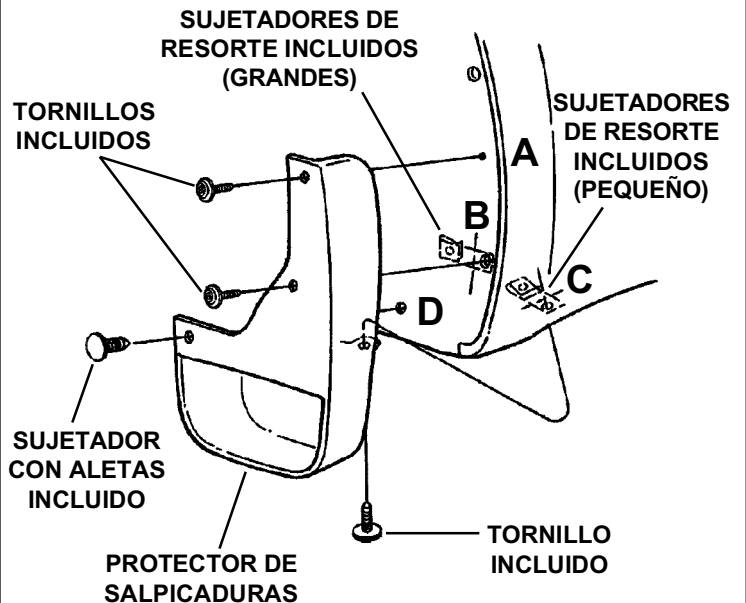

FIGURA 2

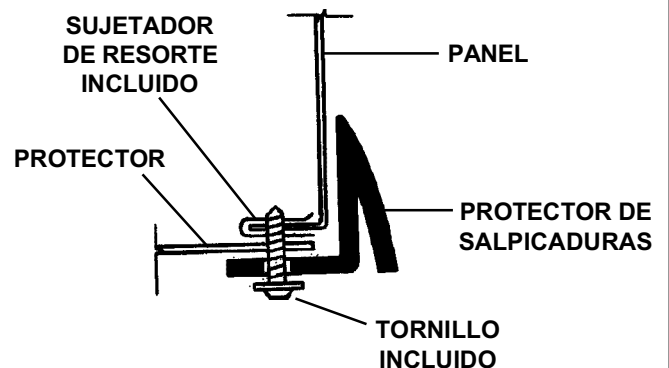

NOTA: INSTALE LOS SUJETADORES DE RESORTE INCLUIDOS CON EL BORDE DOBLADO HACIA ARRIBA EN EL INTERIOR DEL BORDE DEL PANEL.