

## Removable Cross Rails

<u>Package Contents</u>	<u>Quantity</u>
Cross Rails	2
Instruction Sheet	1

**WARNING/LIMITATION:** The load you are carrying plus the weight of the rack must not exceed the maximum weight limitation of the vehicle's factory rack (150 lbs or 68 Kg).

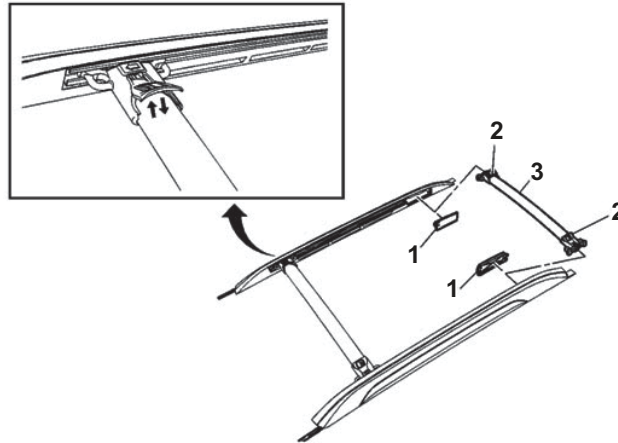

### Installation Procedure:

1. Remove the side rail covers from the left and right hand side at the rear of the luggage carrier. A small flat bladed tool may be required.
2. Lift upward on the cross rail lever, located on the top of the cross rail.
3. Slide the cross rail forward into the desired position.
4. Pull cross rail lever down to lock the cross rail into position.
5. Reinstall the luggage carrier rear side rail covers.

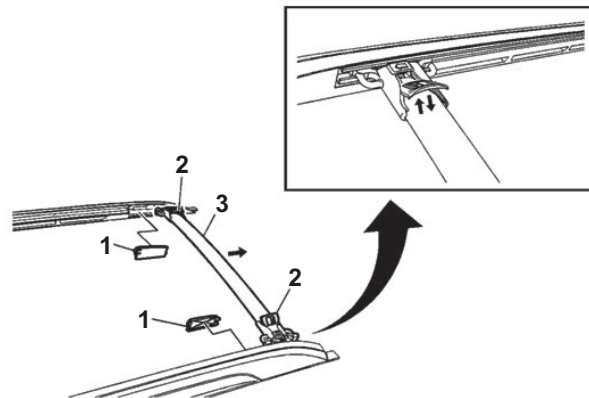

### Removal Procedure:

1. Remove the side rail covers from the left and right hand side at the rear of the luggage carrier. A small flat bladed tool may be required.
2. Lift upward on the cross rail lever and slide cross rail rearward out of the side rail.
3. Reinstall the luggage carrier rear side rail covers.

## Barres transversales amovibles

<u>Contenu de l'ensemble</u>	<u>Quantité</u>
Barres transversales	2
Feuille d'instructions	1

**AVERTISSEMENT / LIMITATION :** Le poids total du chargement transporté et du porte-bagages ne doit pas dépasser le poids maximum autorisé pour le porte-bagages du véhicule installé en usine (150 lb ou 68 Kg).

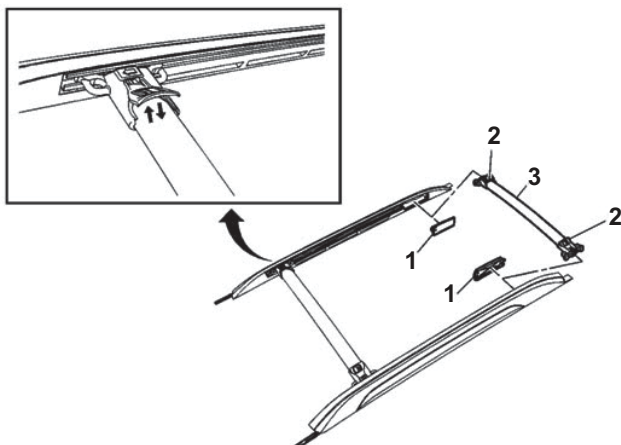

### Installation :

1. Retirer les couvercles des longerons gauche et droit à l'arrière du porte-bagages. Utiliser au besoin un petit tournevis à lame plate.
2. Soulever le levier de la barre transversale situé sur le dessus de la barre transversale.
3. Glisser la barre transversale vers l'avant jusqu'à la position désirée.
4. Abaisser le levier de la barre transversale pour verrouiller celle-ci en position.
5. Réinstaller les couvercles arrière des longerons du porte-bagages.

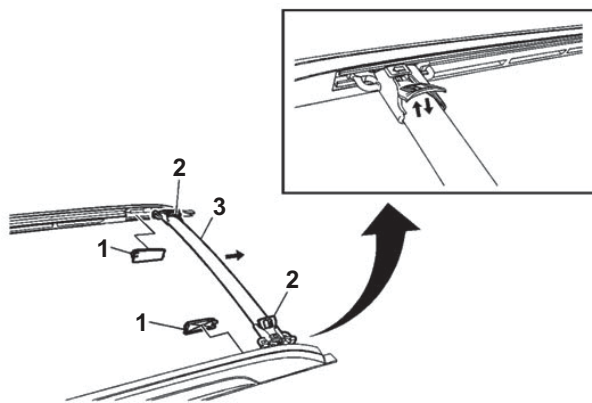

### Retrait :

1. Retirer les couvercles des longerons gauche et droit à l'arrière du porte-bagages. Utiliser au besoin un petit tournevis à lame plate.
2. Soulever le levier de la barre transversale et glisser la barre vers l'arrière pour la sortir du longeron.
3. Réinstaller les couvercles arrière des longerons du porte-bagages.

## Rieles transversales desmontables

<u>Contenido de paquete</u>	<u>Cantidad</u>
Rieles transversales	2
Hoja de instrucciones	1

**ADVERTENCIA/LIMITACIÓN:** La carga que está transportando más el peso de la repisa no debe exceder la limitación de peso máximo de la repisa de fábrica del vehículo. (150 lb o 68 Kg).

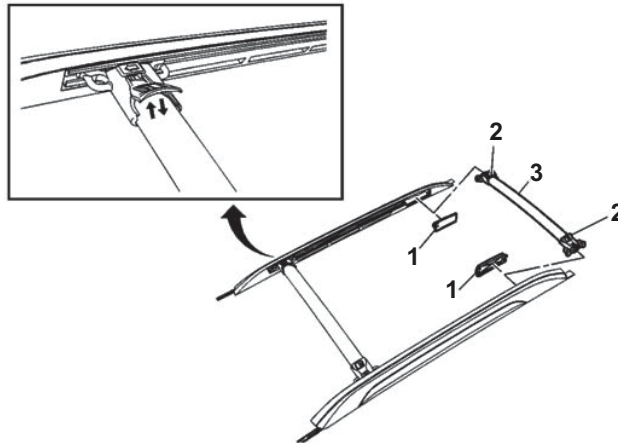

### Procedimiento instalación:

1. Desinstale las cubiertas de los rieles laterales del lado derecho e izquierdo de la parte trasera del portaequipaje. Es posible que necesite una herramienta plana pequeña.
2. Levante hacia arriba la palanca del riel transversal que se encuentra en la parte superior del riel transversal.
3. Deslice el riel transversal hacia delante, hasta la posición deseada.
4. Jale la palanca del riel transversal hacia abajo para asegurar el riel transversal en su lugar.
5. Vuelva a instalar las cubiertas de los rieles laterales traseros del portaequipaje.

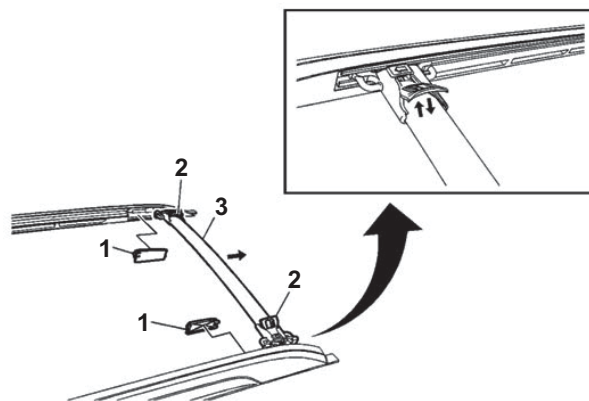

### Procedimiento de desinstalación:

1. Desinstale las cubiertas de los rieles laterales del lado derecho e izquierdo de la parte trasera del portaequipaje. Es posible que necesite una herramienta plana pequeña.
2. Levante hacia arriba la palanca del riel transversal y deslice el riel transversal hacia atrás y hacia afuera del riel lateral.
3. Vuelva a instalar las cubiertas de los rieles laterales traseros del portaequipaje.