

Corvette Splash Guard—Front

Please read instructions thoroughly before starting.

Installation Time

Approximately 30 minutes.

Tools Required

- Socket wrench
- 7 mm Socket
- Plastic Trim Removal Tool
- Clean Cloth/Rag

Package Contents

Description	Quantity
Left Hand Splash Guard	1
Right Hand Splash Guard	1
Instruction Sheet	1

Installation Procedure

1. Turn front tire to provide clearance.
2. Clean and degrease body panel where splash guards are to be located.
3. Use 7 mm socket to remove screw in location (A). Retain fastener. See Fig. 1.
4. Use plastic trim removal tool to dislodge existing panel clips from fender. Remove the existing plastic trim.
5. Guide splash guard tab into wheel liner slot. See Fig. 2.
6. Align splash guard clips with clip insertion holes and snap splash guard in.
7. Reinstall fastener in location (A). See Fig. 2.
8. Repeat procedure for the other side.
9. Guards can be cleaned with any commercially available cleaner.

FIGURE 1

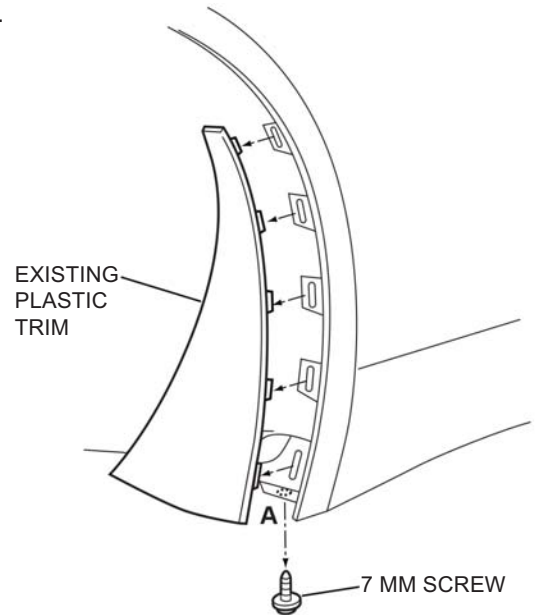
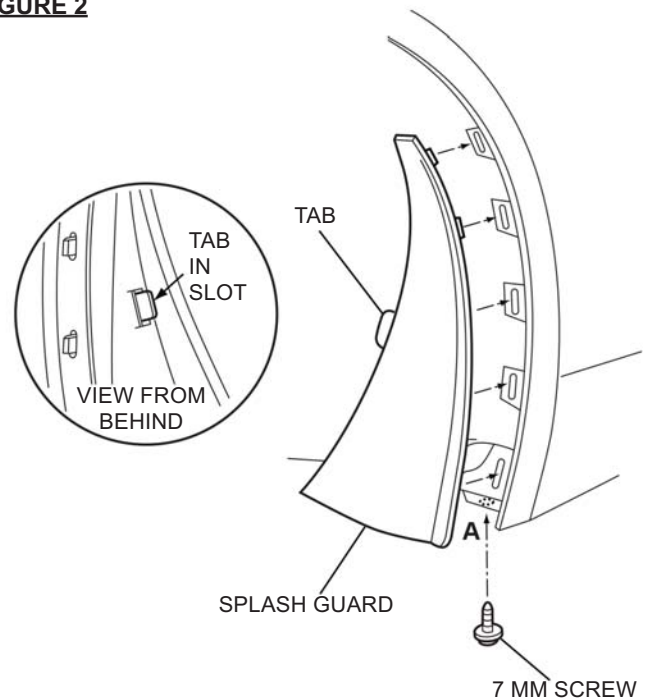

FIGURE 2



Bavette garde-boue de la Corvette — avant

Lire attentivement les directives avant de commencer.

Temps de pose

Environ 30 minutes.

Outils nécessaires

- Clé à douille
- Douille 7 mm
- Outil de dépose de garniture de plastique
- Chiffon propre

Contenu de l'ensemble

Désignation	Quantité
Bavette garde-boue gauche	1
Bavette garde-boue droit	1
Feuille d'instructions	1

Procédure d'installation

1. Tourner le pneu avant afin de prévoir un dégagement.
2. Nettoyer et dégraisser le panneau de carrosserie où seront posées les bavettes garde-boue.
3. Utiliser une douille de 7 mm pour déposer la vis à l'emplacement (A). Conserver la fixation. Voir la Fig. 1.
4. Utiliser l'outil de dépose de garniture de plastique pour déloger les agrafes de panneau existantes de l'aile. Déposer la garniture de plastique existante.
5. Guider la languette de bavette garde-boue dans la fente de doublure de roue. Voir la Fig. 2.
6. Aligner les agrafes de bavette garde-boue avec les trous d'insertion de l'agrafe et enclencher la bavette garde-boue.
7. Reposer la fixation à l'emplacement (A). Voir la Fig. 2.
8. Refaire la même chose de l'autre côté.
9. Les bavettes garde-boue peuvent être nettoyées avec n'importe quel produit de nettoyage vendu dans le commerce.

FIGURE 1

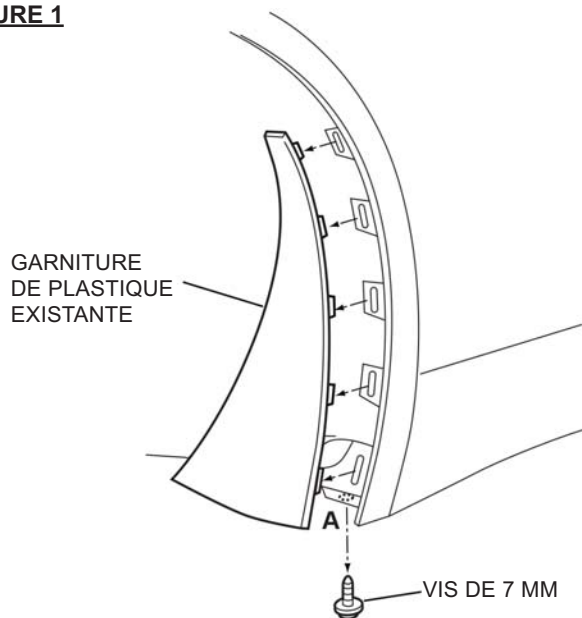
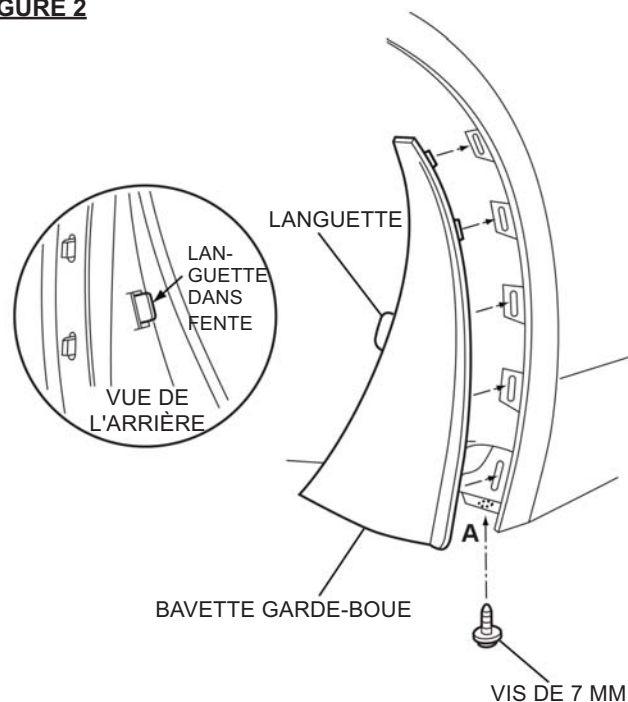

FIGURE 2



Salpicadera de Corvette—Frontal

Por favor lea las instrucciones minuciosamente antes de comenzar.

Tiempo de instalación

Aproximadamente 30 minutos.

Herramientas Requeridas

- Llave de casquillo
- Casquillo de 7 mm
- Herramienta de remoción de revestimiento de plástico
- Tela/Estopa Limpia

Contenido del paquete

Descripción	Cantidad
Salpicadera izquierda	1
Salpicadera derecha	1
Hoja de instrucciones	1

Procedimiento de instalación

1. Gire la llanta frontal para tener espacio libre.
2. Limpie y desengrase el tablero de la carrocería donde se van a ubicar los guardabarros.
3. Use el casquillo de 7 mm para quitar el tornillo en la ubicación (A). Retenga el sujetador. Vea la Fig. 1.
4. Use la herramienta de remoción de revestimiento de plástico para desacoplar los broches del panel existente de la defensa. Quite el revestimiento de plástico existente.
5. Guíe la pestaña de la salpicadera en la ranura del forro de la rueda. Vea la Fig. 2.
6. Alinee los broches de la salpicadera con los orificios de inserción de los broches y enganche la salpicadera.
7. Reinstale el sujetador en la ubicación (A). Vea la figura 2.
8. Repita el procedimiento para el otro lado.
9. Las protecciones se pueden limpiar con cualquier limpiador disponible comercialmente.

FIGURA 1

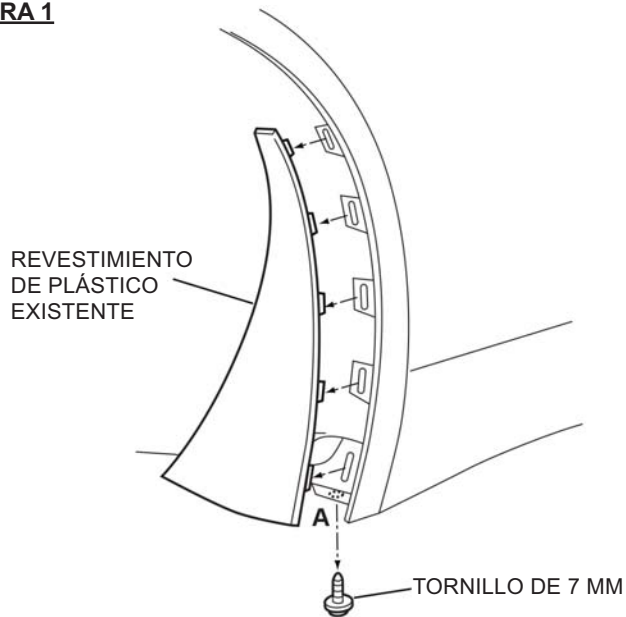

FIGURA 2

