

Chevy/GMC/Cadillac Splash Guard - Front

Please read instructions thoroughly before starting.

Installation Time:

Approximately 30 minutes

Tools Required

- T15 Torx Screw Driver
- Drill
- 1/8" (3.0 mm) Drill Bit
- Clean Cloth/Rag

Package Contents

Description	Quantity
Left-Hand Splash Guard	1
Right-Hand Splash Guard	1
M4.2 x 20 Self-tapping Screw	2
Alcohol Wipes	2
Instruction Sheet	1

Installation Procedure

1. Turn tire to provide access.
2. Clean and degrease body panel where splash guards are to be located.
3. Clean area where tape will contact body parts with Alcohol Prep-Wipe.
4. Remove three screws (A), (B) and (C). Discard the stone protector (grey). **See Fig. 1**
5. Hold the splash guard in position against the fender and reinstall the screws. Make sure the splash guard sits flush to the vehicle. **See Fig. 2**
6. Drill a 1/8" (3.0 mm) hole at location (D). **See Fig. 2**
7. Install supplied M4.2 x 20 screw at location (D). **See Fig. 2**
NOTE: Max torque is 3.0 Nm (2.2 ft lb).
8. Remove the tape liner from the inside edge of the splash guard and apply firm hand pressure for at least 60 seconds. **See Fig. 3**
9. Repeat procedure for the other side.
10. Guards can be cleaned with any commercially available cleaner.

FIGURE 1

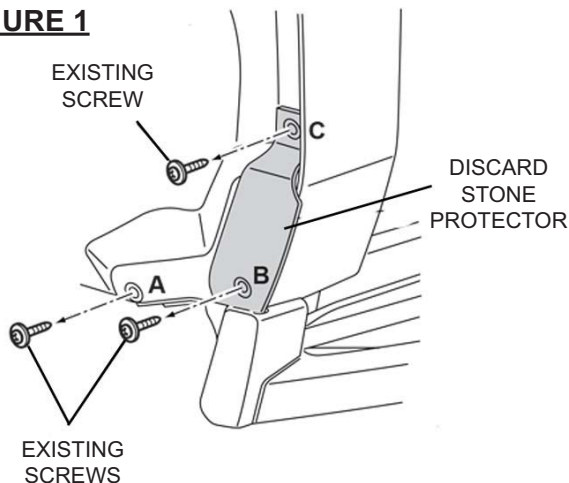

FIGURE 2

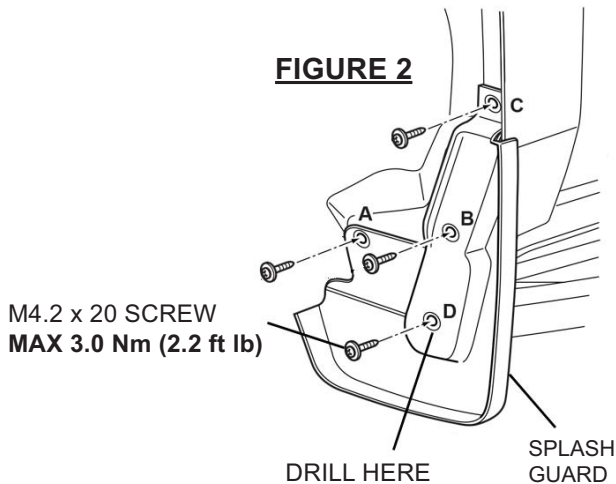
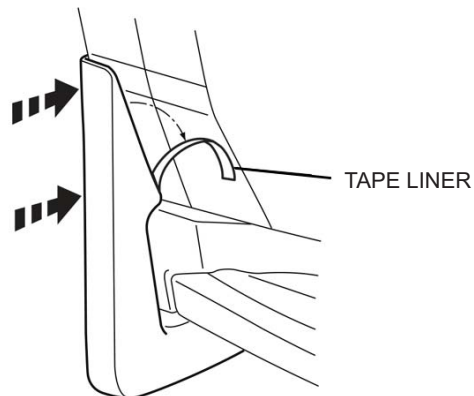

FIGURE 3



Bavette garde-boue Chevy/GMC/Cadillac – Avant

Lire attentivement les directives avant de commencer.

Temps de pose :

Environ 30 minutes

Outils nécessaires

Tournevis Torx T15
Perceuse
Mèche de 1/8 po (3,0 mm)
Chiffon propre

Contenu de l'ensemble

Désignation	Quantité
Bavette garde-boue gauche	1
Bavette garde-boue droite	1
Vis autotaraudeuse M4,2 x 20	2
Tampons d'alcool	2
Feuille de directives	1

Procédure d'installation

1. Tourner la roue pour avoir un meilleur accès.
2. Nettoyer et dégraisser le panneau de carrosserie où seront posées les bavettes garde-boue.
3. Utiliser un tampon alcoolisé pour nettoyer la zone où le ruban adhésif est en contact avec les pièces de carrosserie.
4. Retirer trois vis (A), (B) et (C). Jeter le pare-pierres (gris).
Voir la Fig. 1
5. Tenir la bavette garde-boue en position contre l'aile et reposer les vis. S'assurer que la bavette garde-boue est placée de niveau sur le véhicule. **Voir la Fig. 2**
6. Percer un trou de 1/8 po (3,0 mm) à l'emplacement (D).
Voir la Fig. 2.
7. Poser la vis M4,2 x 20 fournie à l'emplacement (D).
Voir la Fig. 2.
REMARQUE : Le couple de serrage maximal est 3,0 N.m (2,2 pi-lb).
8. Retirer le papier protecteur de ruban adhésif du bord intérieur de la bavette garde-boue et appliquer une pression ferme de la main pendant au moins 60 secondes.
Voir la Fig. 3
9. Refaire la même chose de l'autre côté.
10. Les bavettes garde-boue peuvent être nettoyées avec n'importe quel produit de nettoyage vendu dans le commerce.

FIGURE 1

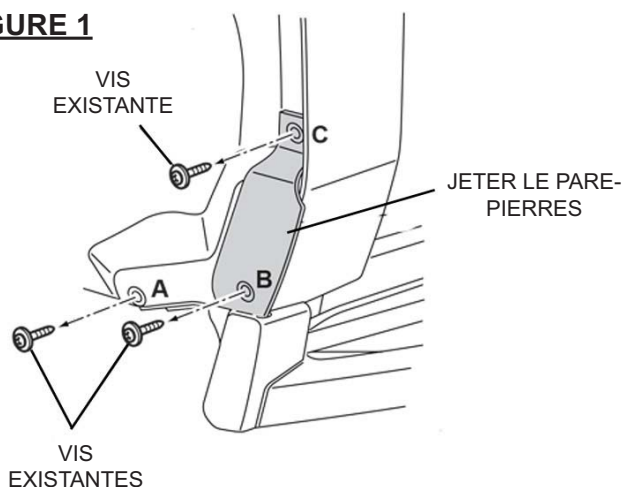

FIGURE 2

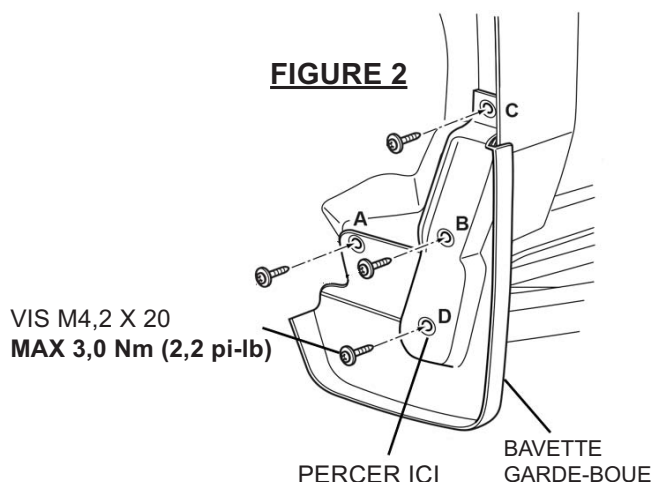
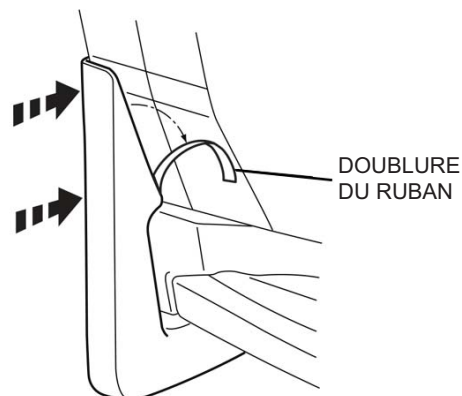

FIGURE 3



Salpicadera Chevy/GMC/Cadillac - Delantera

Por favor lea las instrucciones minuciosamente antes de comenzar.

Tiempo de instalación:

Aproximadamente 30 minutos

Herramientas Requeridas

Destornillador Torx T15
Taladro
Broca de 1/8" (3.0 mm)
Tela/Estopa Limpia

Contenido del paquete

Descripción	Cantidad
Salpicadera izquierda	1
Salpicadera derecha	1
Tornillo autorroscante M4.2 x 20	2
Toallas con Alcohol	2
Hoja de Instrucciones	1

Procedimiento de instalación

1. Gire la llanta para proporcionar acceso.
2. Limpie y desengrase el tablero de la carrocería donde se van a ubicar los guardabarros.
3. Limpie el área donde la cinta haga contacto con partes del cuerpo con Toallas preparadas con alcohol.
4. Retire los tres tornillos (A), (B) y (C). Deseche el protector contra piedras (gris). **Vea la Fig. 1**
5. Sostenga la salpicadera en la posición contra la defensa y vuelva a instalar los tornillos. Asegúrese que la salpicadera se asiente al ras en el vehículo. **Vea la Fig. 2**
6. Perfore un orificio de 1/8" (3.0 mm) en la ubicación (D). **Vea la Fig. 2**
7. Instale el tornillo M4.2 x 20 incluido en la ubicación (D). **Vea la Fig. 2**
NOTA: El apriete máximo es de 3.0 Nm (2.2 pies lb).
8. Retire el revestimiento de la cinta del borde interior de la salpicadera y aplique presión firme con a mano durante por lo menos 60 segundos. **Vea la Fig. 3**
9. Repita el procedimiento para el otro lado.
10. Las protecciones se pueden limpiar con cualquier limpiador disponible comercialmente.

FIGURA 1



FIGURA 2



FIGURA 3

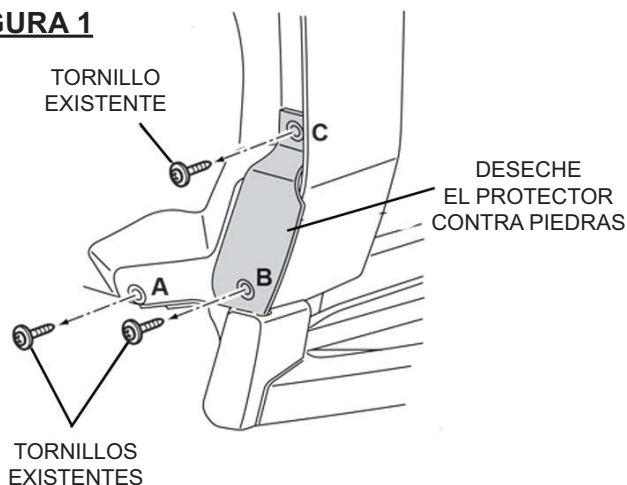
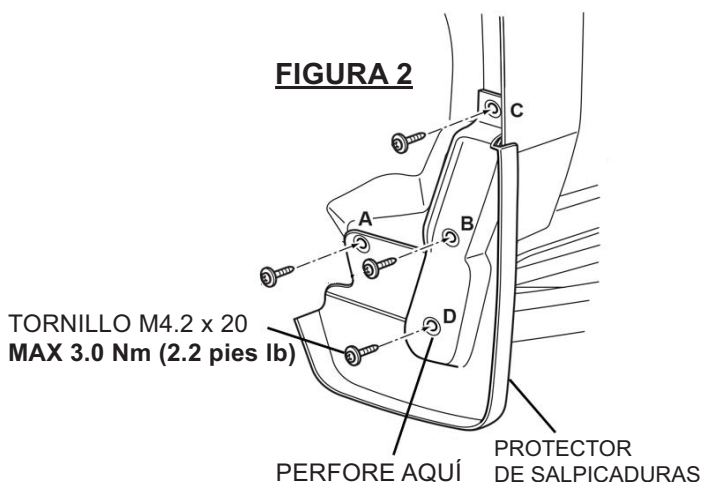