

**CARGO NET:**

1. A convenience net is provided inside the trunk to secure loose items. The upper and lower hooks (1 & 3) on each side of the trunk opening are provided to attach the net. Ensure the net opening is to the top when installing. Refer to Figure 1.
2. Open the net and loop the top cord over the two middle hooks (2). Refer to Figure 2.

**Français**

**FILET D'ARRIMAGE :**

1. Un filet d'arrimage est situé dans le coffre pour retenir les articles non assujettis. Les crochets supérieur et inférieur (1 et 3) de chaque côté de l'ouverture du coffre servent à fixer le filet. S'assurer que l'ouverture du filet est orientée vers le haut lors de l'installation. Se reporter à la Figure 1.
2. Ouvrir le filet et enrouler le cordon supérieur par-dessus les deux crochets centraux (2). Se reporter à la Figure 2.

**Español**

**RED DE CARGA:**

1. Se proporciona una red de conveniencia dentro de la cajuela para asegurar los artículos sueltos. Los ganchos superior e inferior (1 y 3) de cada lado de la abertura de la cajuela se proporcionan para sujetar la red. Asegúrese de que la abertura de la red esté orientada hacia la parte superior cuando la instale. Consulte la Figura 1.
2. Abra la red y haga un bucle en el cordón superior sobre los dos ganchos centrales (2). Consulte la Figura 2.

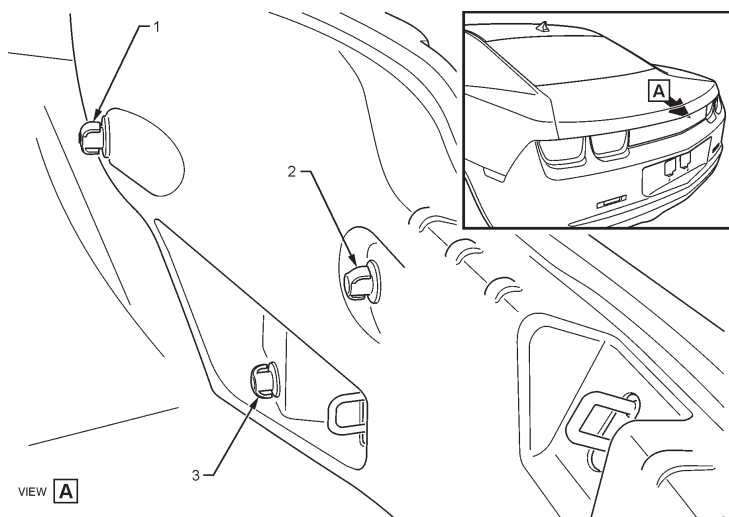

FIGURE 1  
FIGURE 1  
FIGURA 1

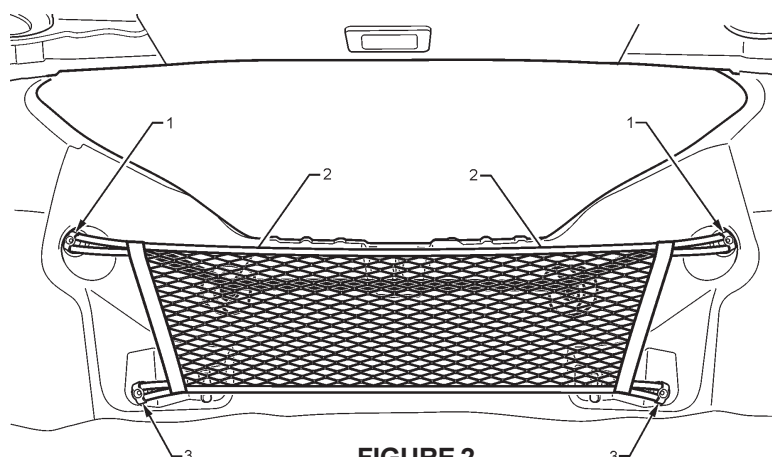

FIGURE 2  
FIGURE 2  
FIGURA 2

Cargo Net

IR 11JL08

Part No. 92223803

SHEET 1 OF 1

ALL INFORMATION WITHIN ABOVE BORDER TO BE PRINTED EXACTLY AS SHOWN ON 8.5x11 WHITE 16 POUND BOND PAPER. PRINT ON BOTH SIDES, EXCLUDING TEMPLATES. TO BE UTILIZED IN ACCORDANCE WITH GMSPO SPECIFICATIONS

DATE	REVISION	AUTH	DR	CK	TITLE
17AU08		DSSDV	DC	KB	<b>INSTALLATION INSTRUCTIONS</b>  <b>Cargo Net</b>

PART NO. 92223803

SHEET **1** OF **1**