

## Racing Stripes

# WARNING

Desired Results Require  
Careful Attention  
To This Installation Manual.

Note: Individual Graphics are not serviceable.

- PLEASE READ AND UNDERSTAND ENTIRE INSTRUCTIONS PRIOR TO INSTALLATION, DOING SO WILL ALLOW FOR DESIRED RESULTS.
- ALL dirt, lint, and paint defects MUST be removed BEFORE Decal installation.
- Decal material highlights ANY surface imperfections.
- Having BOTH film and vehicle surface WELL SATURATED IS CRITICAL during installation and alignment.
- Once masking is removed, decals should NEVER be RE-POSITIONED!!! It will become distorted in shape and suffer surface finish damage.
- IMPORTANT/NOTE: USE DISH DETERGENT. DO NOT USE DISH "SOAP". USING "SOAP" vs. "DETERGENT" WILL ADVERSELY AFFECT THE STRIPE ADHESIVE AND COULD RESULT IN FIELD FAILURE.

## Racing Stripes

### Kit Contents

Description (Convertible / Coupe)	Quantity
Racing Stripe (Fascia / Fascia)	1
Racing Stripe (Hood / Hood)	1
Racing Stripe (Tonneau / Roof)	1
Racing Stripe (Mid section / B-pillar)	1
Racing Stripe (Rear deck lid / Rear deck lid)	1
Installation Instructions	1

### Tools Required

- Spray bottle
- Dish Detergent
- Measuring Tape
- Soft Cloth (will not scratch painted surfaces)
- China Marker (or equivalent grease pencil)
- Application Squeegee



### Vehicle Preparation

1. Temperature must be between 61°F-86°F (16°C-31°C)
2. For best results, vehicle should be free of damage (dents, scuffs, creases, fractures, etc).

### RACING STRIPES INSTALLATION - CONVERTIBLE

**NOTE:** Using an experienced installer of similar products is HIGHLY recommended.

1. Only apply Racing Stripes to cool surfaces where the room temperature is between 61°F-86°F (16°C-31°C). Using a wax and grease remover, clean vehicle where racing stripes are to be applied, completely remove any road film or polish.
2. Measure across the tonneau and hood, as per Figure 1A and Figure 1B, and mark with China marker (or equivalent grease pencil) the center where the hood meets the windshield and where the tonneau meets the mid section.  
**NOTE:** For best racing stripe alignment, step back and visually check to make sure the marks look like they are centered and that they line up with each other.
3. Saturate vehicle surfaces, in order of suggested sequence, with spray bottle.

**NOTE:** Mix 2-3 drops of detergent with 12oz of water. Use an additional 12oz of water mixed with detergent if necessary.

4. Peel off the 3M liner from the Racing Stripe Graphic carefully, See Figure 1E. Spray adhesive side of the Racing Stripe with the spray bottle and bring it into the correct position on the vehicle. Align the center lines on the racing stripe masking with the marks from step 2. Ensure the stripes are aligned with the features of the vehicle as shown in Figure 1A and 1B.
5. Remove water from under the Racing Stripe Graphic by gently working the surface with the application squeegee. Starting from the center of graphic, work upwards and downwards away from the center of the Racing Stripe Graphic. Then, from the center of the wet-out areas in Step 4, work to the sides of the Graphics ensuring no air bubbles remain under the Graphics. See Figure 1D.
6. Allow graphic to set approximately 10 minutes prior to removing Masking.  
**NOTE:** Remove masking by pulling it onto itself 180°. **NEVER pull straight up off graphic.**
7. Once Racing Stripes are applied, cover the squeegee with a soft cloth (comparable to 3M SA-1) and gently press any bubbles out to the nearest edge of the Graphic.  
**NOTE: BE CAREFUL NOT TO SCRATCH OR MAR THE GRAPHIC.**

Allow 3 hours minimum at room temperature, 61°F-86°F (16°C-31°C). for drying. Do not use the car wash for 48 hours. If after application, bubbles of air are left in the decal/graphic, pierce bubbles with safety pin on outer edge and force air out with the squeegee. **USE EXTREME CAUTION!**

### RACING STRIPES INSTALLATION - COUPE

1. Only apply Racing Stripes to cool surfaces where the room temperature is between 61°F-86°F (16°C-31°C). Using a wax and grease remover, clean vehicle where racing stripes are to be applied, completely remove any road film or polish.
2. Measure across the roof, hood, and deck lid, as per Figure 1A and Figure 1C, and mark with China marker (or equivalent grease pencil) the center where the hood meets the windshield and where the tonneau meets the mid section.  
**NOTE:** For best racing stripe alignment, step back and visually check to make sure the marks look like they are centered and that they line up with each other.
3. Saturate vehicle surfaces, in order of suggested sequence, with spray bottle.

**NOTE:** Mix Detergent with 12oz of water. Use an additional 12oz of water mixed with detergent if necessary.

4. Peel off the 3M liner from the Racing Stripe Graphic carefully, See Figure 1E. Spray adhesive side of the Racing Stripe with the spray bottle and bring it into the correct position on the vehicle. Align the center lines on the racing stripe masking with the marks from Step 2. Ensure the stripes are aligned with the features of the vehicle as shown in Figure 1A and Figure 1C.
5. Remove water from under the Racing Stripe Graphic by gently working the surface with the application squeegee. Starting from the center of graphic, work upwards and downwards away from the center of the Racing Stripe Graphic. Then, from the center of the wet-out areas in step 4, work to the sides of the Graphics ensuring no air bubbles remain under the Graphics. See Figure 1D.
6. Allow graphic to set approximately 10 minutes prior to removing Masking.  
**NOTE:** Remove masking by pulling it onto itself 180°. **NEVER pull straight up off graphic.**

7. Once Racing Stripes are applied, cover the squeegee with a soft cloth (comparable to 3M SA-1) and gently press any bubbles out to the nearest edge of the Graphic.

**NOTE: BE CAREFUL NOT TO SCRATCH OR MAR THE GRAPHIC.**

Allow 3 hours minimum at room temperature, 61°F-86°F (16°C-31°C). for drying. Do not use the car wash for 48 hours.

If after application, bubbles of air are left in the decal/graphic, pierce bubbles with safety pin on outer edge and force air out with the squeegee. **USE EXTREME CAUTION!**

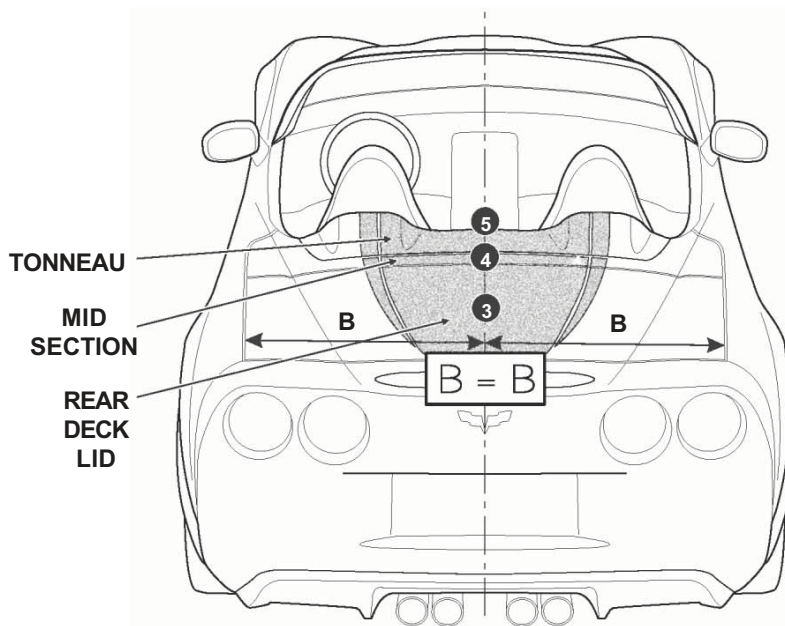
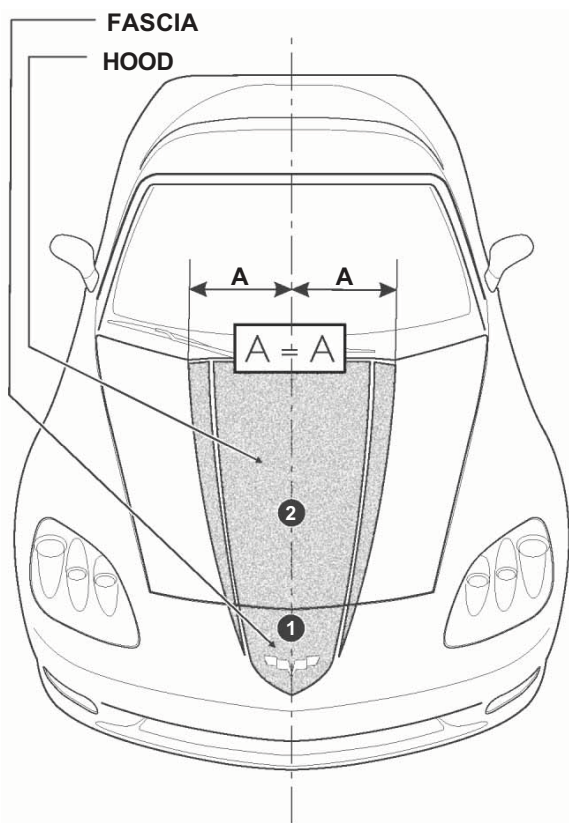
**RACING STRIPES INSTALLATION SPECIAL NOTE**

After being applied and pressed out, the edges of the film can be peeled back, re-wet, and adjusted slightly, IF the water below the graphic has not completely dried and the graphic adhered to the vehicle.

**THIS PROCESS IS VERY SENSITIVE - BE CAREFUL.**

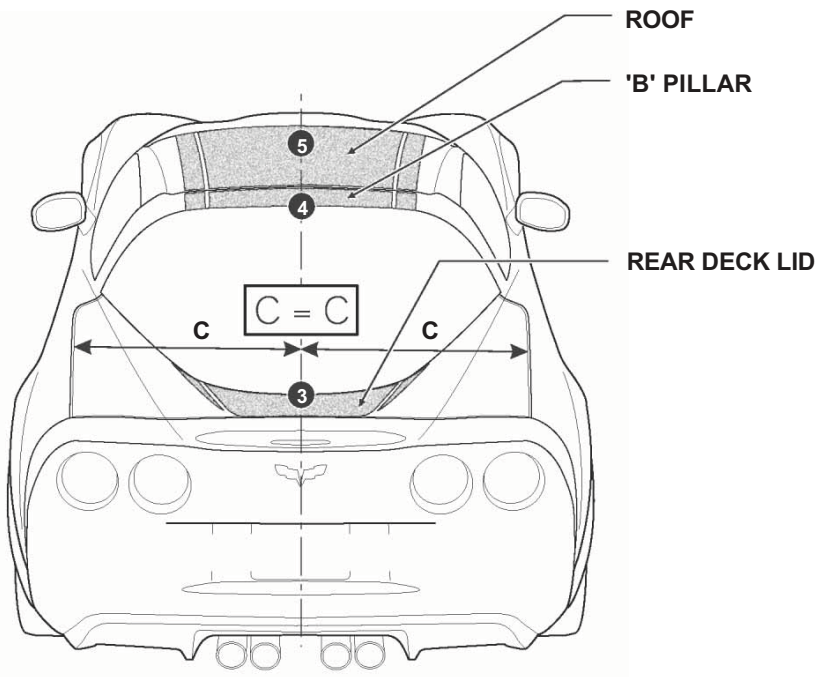
**FIGURE 1A  
FRONT PLACEMENT-COUPÉ & CONVERTIBLE**

**FIGURE 1B  
REAR PLACEMENT-CONVERTIBLE**



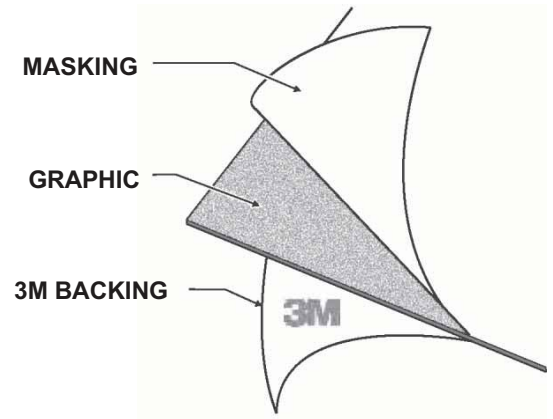
**# = SUGGESTED SEQUENCE OF INSTALLATION**

**FIGURE 1C**  
**REAR PLACEMENT-COUPÉ**

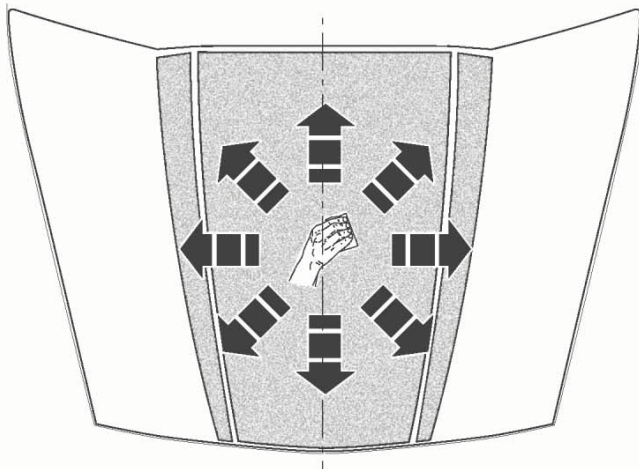


**#** = SUGGESTED SEQUENCE OF INSTALLATION

**FIGURE 1E**



**FIGURE 1D**



## Bandes décoratrices

# AVERTISSEMENT

Une attention toute particulière  
au présent guide d'installation est requise  
pour obtenir les résultats voulus.

Nota : Les graphiques individuels ne sont pas réparables.

- PRIÈRE DE LIRE ET DE COMPRENDRE TOUTES LES CONSIGNES AVANT L'INSTALLATION, AFIN DE POUVOIR OBTENIR LES RÉSULTATS VOULUS.
- On doit faire disparaître TOUT défaut de peinture, saleté et charpies AVANT d'installer les décalcomanies.
- Le matériau de la décalcomanie fait ressortir TOUTE imperfection de la surface.
- Il est ESSENTIEL que la pellicule et la surface du véhicule SOIENT BIEN SATURÉES pendant l'installation et l'alignement.
- Une fois le marouflage enlevé, les décalcomanies ne doivent JAMAIS être REPOSITIONNÉES!!! La forme de celles-ci deviendra déformée et elles subiront un dommage de la finition de la surface.
- IMPORTANT/NOTA : UTILISER DU DÉTERGENT À VAISSELLE. NE PAS UTILISER DU «SAVON» À VAISSELLE. L'UTILISATION DU «SAVON» PLUTÔT QUE DU «DÉTERGENT» AURA UNE INCIDENCE DÉFAVORABLE SUR L'ADHÉRENCE DE LA BANDE ET POURRAIT DONNER LIEU À UN DÉFAUT.



## Bandes décoratrices

### Contenu de la trousse

Description (décapotable / coupé)	Quantité
Bande décoratrice (carénage / carénage)	1
Bande décoratrice (capot / capot)	1
Bande décoratrice (bâche / toit)	1
Bande décoratrice (section médiane / pied milieu)	1
Bande décoratrice (couvercle de coffre / couvercle de coffre)	1
Consignes d'installation	1

### Outils nécessaires

- Pulvérisateur
- Détergent à vaisselle
- Mètre-ruban
- Linge doux (n'égratignera pas les surfaces peintes)
- Crayon de laboratoire (ou crayon gras équivalent)
- Racloir pour l'application



### Préparation du véhicule

1. La température doit se situer entre 16 °C et 31 °C (61 °F et 86 °F)
2. Pour des résultats optimaux, le véhicule ne doit comporter aucun dommage (bosselures, éraflures, éraillage, cassures, etc.).

### INSTALLATION DES BANDES DÉCORATRICES - DÉCAPOTABLE

**NOTA :** Il est **FORTEMENT** suggéré qu'un installateur possédant de l'expérience en matière d'installation de produits similaires effectue ces manœuvres.

1. Appliquer les bandes décoratrices sur des surfaces froides seulement, lorsque la température ambiante se situe entre 16 °C et 31 °C (61 °F et 86 °F)]. À l'aide d'une cire et d'un dégraissant, nettoyer le véhicule aux endroits où les bandes décoratrices seront appliquées et enlever tout poli et tout dépôt provenant de la route.
2. Mesurer en travers de la bâche et du capot, selon la Figure 1A et la Figure 1B, et marquer à l'aide du crayon de laboratoire (ou du crayon gras équivalent) le centre où le capot rencontre le pare-brise et où la bâche rencontre la section médiane.  
**NOTA :** Pour obtenir un alignement optimal de la bande décoratrice, se reculer du véhicule et effectuer une inspection visuelle pour s'assurer que les marques semblent bien centrées et alignées les unes par rapport aux autres.
3. Saturer les surfaces du véhicule à l'aide du vaporisateur, en respectant la séquence suggérée.

**NOTA :** Mélanger le détergent dans 12 oz d'eau. Selon le besoin, utiliser 12 oz d'eau de plus mélangée avec du détergent.

4. Décoller soigneusement la bande protectrice 3M du graphique décoratif; se reporter à la Figure 1E. Vaporiser le côté adhésif de la bande décoratrice à l'aide du vaporisateur et placer celle-ci en position appropriée sur le véhicule. Aligner les axes centraux de la bande décoratrice avec les marques effectuées à l'étape 2. S'assurer que les bandes sont alignées avec les caractéristiques du véhicule, tel qu'illustré aux Figures 1A et 1B.
5. Enlever l'eau du dessous du graphique de la bande décoratrice en frottant doucement la surface à l'aide du racloir d'application. Depuis le centre du graphique, frotter vers le haut et vers le bas, en s'éloignant du centre du graphique de la bande décoratrice. Puis, depuis le centre des surfaces mouillées à l'étape 4, frotter vers les côtés des graphiques, en s'assurant qu'aucune bulle d'air ne demeure en dessous des graphiques. Se reporter à la Figure 1D.
6. Laisser le graphique sécher pendant environ 10 minutes avant de retirer le ruban.

**NOTA :** Retirer le ruban en le tirant sur lui-même à 180 °.

**Ne JAMAIS retirer du graphique droit vers le haut.**

7. Une fois les bandes décoratrices appliquées, recouvrir le racloir d'un linge doux (comparable à 3M SA-1) et appuyer doucement de manière à éliminer toute bulle jusqu'au rebord le plus près du graphique.

**NOTA : PRENDRE GARDE DE NE PAS ÉTIRER OU ENDOMMAGER LE GRAPHIQUE.**

Laisser sécher à la température ambiante (16 °C à 31 °C [61 °F à 86 °F]) pendant un minimum de trois (3) heures. Ne pas faire passer le véhicule dans un lave-auto avant 48 h. Si, après l'application, il reste des bulles d'air dans la décalcomanie/le graphique, les percer à l'aide d'une épingle de sûreté sur le rebord extérieur et chasser l'air à l'aide du racloir. **FAIRE PREUVE D'UNE EXTRÊME PRUDENCE!**

### INSTALLATION DES BANDES DÉCORATRICES - COUPÉ

1. Appliquer les bandes décoratrices sur des surfaces froides seulement, lorsque la température ambiante se situe entre 16 °C et 31 °C (61 °F et 86 °F)]. À l'aide d'une cire et d'un dégraissant, nettoyer le véhicule aux endroits où les bandes décoratrices seront appliquées et enlever tout poli et tout dépôt provenant de la route.
2. Mesurer en travers du toit, du capot et du couvercle de coffre, selon la Figure 1A et la Figure 1C, et marquer à l'aide du crayon de laboratoire (ou du crayon gras équivalent) le centre où le capot rencontre le pare-brise et où la bâche rencontre la section médiane. **NOTA :** Pour obtenir un alignement optimal de la bande décoratrice, se reculer du véhicule et effectuer une inspection visuelle pour s'assurer que les marques semblent bien centrées et alignées les unes par rapport aux autres.
3. Saturer les surfaces du véhicule à l'aide du vaporisateur, en respectant la séquence suggérée.

**NOTA :** Mélanger le détergent dans 12 oz d'eau. Selon le besoin, utiliser 12 oz d'eau de plus mélangée avec du détergent.

4. Décoller soigneusement la bande protectrice 3M du graphique décoratif; se reporter à la Figure 1E. Vaporiser le côté adhésif de la bande décorative à l'aide du vaporisateur et placer celle-ci en position appropriée sur le véhicule. Aligner les axes centraux de la bande décorative avec les marques effectuées à l'étape 2. S'assurer que les bandes sont alignées avec les caractéristiques du véhicule, tel qu'illustré à la Figure 1A et à la Figure 1C.
5. Enlever l'eau du dessous du graphique de la bande décorative en frottant doucement la surface à l'aide du racloir d'application. Depuis le centre du graphique, frotter vers le haut et vers le bas, en s'éloignant du centre du graphique de la bande décorative. Puis, depuis le centre des surfaces mouillées à l'étape 4, frotter vers les côtés des graphiques, en s'assurant qu'aucune bulle d'air ne demeure en dessous des graphiques. Se reporter à la Figure 1D.
6. Laisser le graphique sécher pendant environ 10 minutes avant de retirer le ruban.  
**NOTA :** Retirer le ruban en le tirant sur lui-même à 180 °.  
**Ne JAMAIS retirer du graphique droit vers le haut.**

7. Une fois les bandes décoratives appliquées, recouvrir le racloir d'un linge doux (comparable à 3M SA-1) et appuyer doucement de manière à éliminer toute bulle jusqu'au rebord le plus près du graphique.

**NOTA : PRENDRE GARDE DE NE PAS ÉTIRER OU ENDOMMAGER LE GRAPHIQUE.**

Laisser sécher à la température ambiante (16 °C à 31 °C [61 °F à 86 °F]) pendant un minimum de trois (3) heures. Ne pas faire passer le véhicule dans un lave-auto avant 48 h.

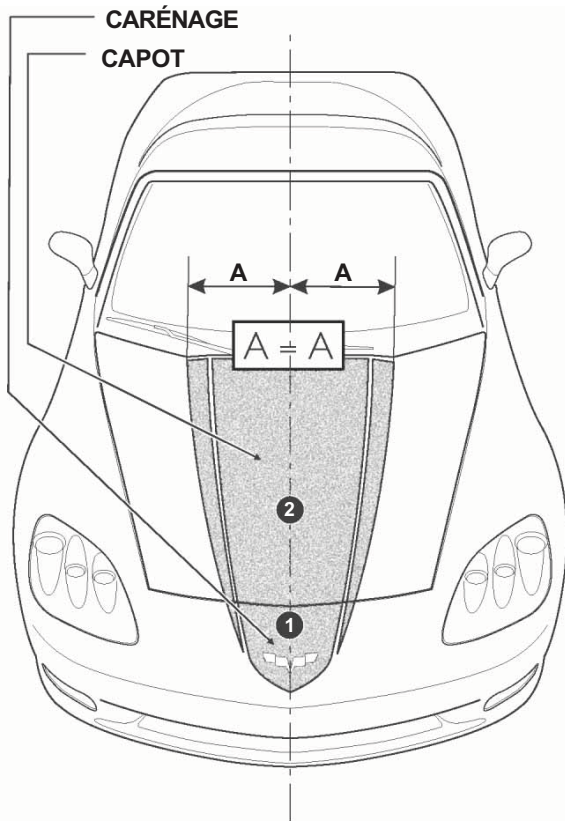
Si, après l'application, il reste des bulles d'air dans la décalcomanie/le graphique, les percer à l'aide d'une épingle de sûreté sur le rebord extérieur et chasser l'air à l'aide du racloir. **FAIRE PREUVE D'UNE EXTRÊME PRUDENCE!**

**REMARQUE SPÉCIALE CONCERNANT L'INSTALLATION DES BANDES DÉCORATIVES**

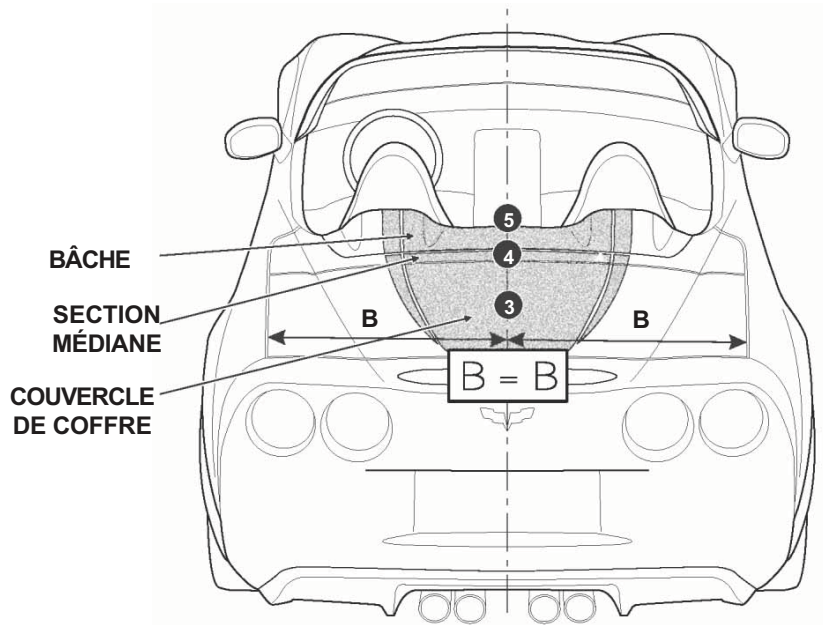
Une fois que les bandes décoratives ont été appliquées et que les bulles d'air auront été éliminées, les rebords de la pellicule peuvent être retirés, mouillés à nouveau et ajustés légèrement, Si l'eau en dessous du graphique n'est pas complètement séchée et que le graphique n'est pas entièrement collé sur le véhicule.

**CE PROCESSUS EST TRÈS DÉLICAT – FAIRE PREUVE DE PRUDENCE.**

**FIGURE 1A**  
**MISE EN PLACE À L'AVANT – COUPÉ ET DÉCAPOTABLE**

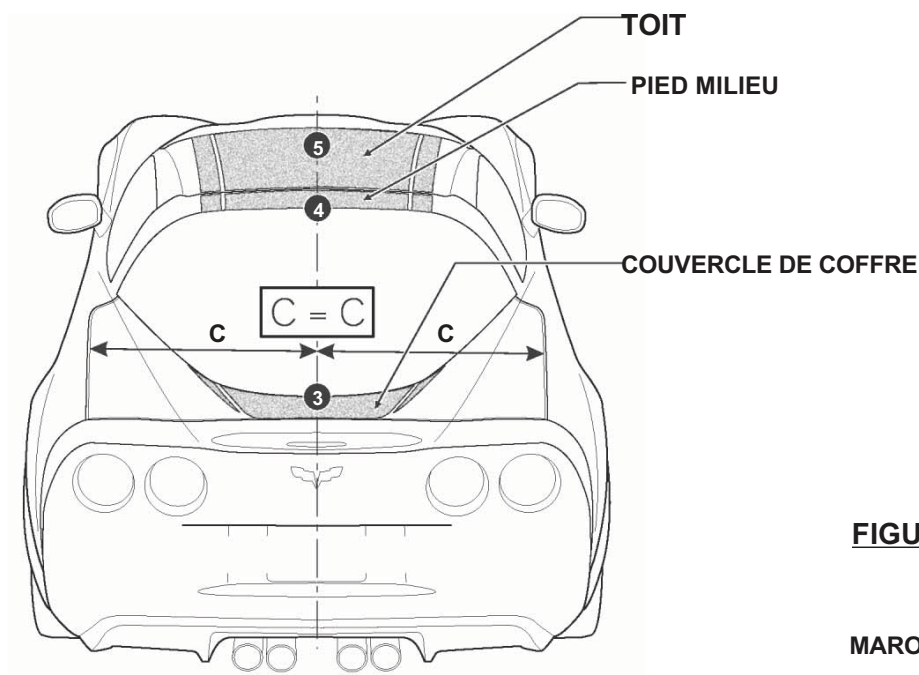


**FIGURE 1B**  
**MISE EN PLACE À L'ARRIÈRE - DÉCAPOTABLE**



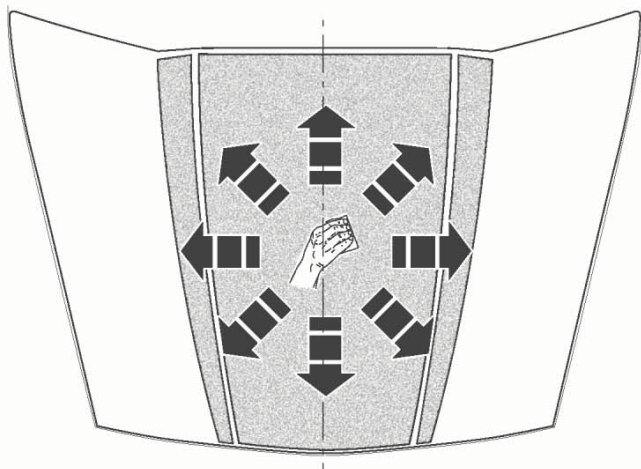
**# = SÉQUENCE D'INSTALLATION SUGGÉRÉE**

**FIGURE 1C**  
**MISE EN PLACE À L'ARRIÈRE - COUPÉ**

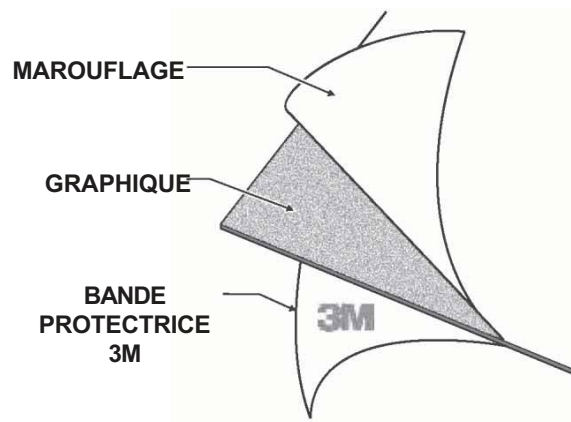


# = SÉQUENCE D'INSTALLATION SUGGÉRÉE

**FIGURE 1D**



**FIGURE 1E**





## Cintas de carreras

# ADVERTENCIA

Los resultados deseados requieren  
de mucha atención  
a este manual de instalación.

Nota: A las gráficas individuales no se les puede  
dar servicio.

- LEA Y COMPRENDA TODAS LAS INSTRUCCIONES ANTES DE REALIZAR LA INSTALACIÓN, SI LO HACE ASÍ PODRÁ LOGRAR LOS RESULTADOS DESEADOS.
- TODA la suciedad, pelusas y defectos de pintura DEBEN eliminarse ANTES de realizar la instalación de las etiquetas.
- El material de las etiquetas resalta CUALQUIER imperfección en la superficie.
- El tener TANTO la superficie del vehículo como la película BIEN HUMEDECIDAS ES MUY IMPORTANTE durante la instalación y alineación.
- Una vez retira la película protectora, las etiquetas ¡NUNCA se pueden VOLVER A COLOCAR! Se deformará en tamaño y sufrirá daños en el acabado de la superficie.
- IMPORTANTE/NOTA: UTILICE DETERGENTE PARA PLATOS. NO UTILICE “JABÓN” PARA PLATOS. EL USO DE “JABÓN” en lugar de “DETERGENTE” AFECTARÁ DE MANERA ADVERSA EL ADHESIVO DE LA CINTA Y PODRÍA TENER COMO RESULTADO UNA FALLA EN EL CAMPO.

## Cintas de carreras

### Contenido del kit

Descripción (Convertible/Coupé)	Cantidad
Cinta de carreras (Salpicadero/salpicadero)	1
Cinta de carreras (Cofre/cofre)	1
Cinta de carreras (Cubierta/techo)	1
Cinta de carreras (sección media/pilar B)	1
Cinta de carreras (tapa de la cajuela trasera/tapa de la cajuela trasera)	1
Instrucciones de instalación	1

### Herramientas necesarias

- Botella rociadora
- Detergente para platos
- Metro
- Paño suave (que no rayará las superficies pintadas)
- Crayón pastel (o un lápiz graso)
- Rodillo de goma para la aplicación



### Preparación del vehículo

- La temperatura debe estar entre 61°F - 86°F (16°C - 31°C)
- Para obtener mejores resultados, el vehículo no debe estar dañado (abolladuras, partes desgastadas, partes dobladas, fracturas, etc.).

### INSTALACIÓN DE LAS CINTAS DE CARRERAS - CONVERTIBLE

**NOTA:** Es MUY recomendable que utilice un instalador con experiencia de productos similares.

- Aplique únicamente las Cintas de carreras a las superficies frescas donde la temperatura ambiente se encuentre entre 61°F-86°F (16°C-31°C). Utilice un limpiador de grasa y cera, limpie el vehículo en donde va a aplicar las cintas de carreras y elimine completamente cualquier pasta o película de carretera.
- Mida a través de la cubierta y el cofre, según se muestra en la Figura 1A y la Figura 1B, y marque con un crayón pastel (o lápiz graso equivalente) el centro donde el cofre se une con el limpiaparabrisas y donde la cubierta se une con la sección media.  
**NOTA:** Para lograr una mejor alineación de la cinta de carreras, hágase para atrás y revise visualmente para asegurarse de que las marcas se vean centradas y alineadas entre sí.
- Humedezca las superficies del vehículo, en el orden de la secuencia requerida, con una botella rociadora.

**NOTA:** Mezcle el detergente con 12 oz de agua. Utilice 12 oz adicionales de agua mezclada con detergente si fuera necesario.

- Levante con mucho cuidado la película protectora 3M de la Gráfica de cinta de carreras, consulte la Figura 1E. Rocíe el lado del adhesivo de la Cinta de carreras con la botella rociadora y colóquela en la posición correcta en el vehículo. Alinee las líneas centrales en la capa protectora de la cinta de carreras con las marcas en que se realizaron en el paso 2. Asegúrese de que las cintas estén alineadas con las características del vehículo, de la manera que se muestra en la Figura 1A y 1B.
- Elimine el agua de la parte que se encuentra debajo de la Gráfica de la cinta de carreras al trabajar con cuidado la superficie con el rodillo de goma de aplicación. Empezando desde la parte central de la gráfica, trabaje hacia arriba y hacia abajo a partir del centro de la Gráfica de la cinta de carreras. Luego, desde la parte central de las áreas secas en el Paso 4, trabaje hacia los lados de las Gráficas asegurándose de que no queden burbujas de aire debajo de las Gráficas. Consulte la figura 1D.
- Permita que la gráfica se fije aproximadamente 10 minutos antes de retirar la película protectora.  
**NOTA:** Retire la película protectora al jalar hacia usted a 180°.  
**NUNCA jale verticalmente con relación a la gráfica.**
- Una vez aplica las Cintas de carreras, cubra el rodillo de goma con un paño suave (similar a 3M SA-1) y presione suavemente cualquier burbuja hacia el borde más cercano de la Gráfica.

### NOTA: TENGA CUIDADO DE NO RAYAR O ESTROPEAR LA GRÁFICA.

Deje que pasen por lo menos 3 horas a temperatura ambiente, 61°F-86°F (16°C-31°C) para que se seque. No lave el vehículo en un lavado automático durante 48 horas. Si después de la aplicación, quedan burbujas de aire en la etiqueta/gráfica, pinche las burbujas con un gancho de ropa sobre el borde exterior y saque el aire con un rodillo de goma. ¡TENGA MUCHO CUIDADO!

### INSTALACIÓN DE LAS CINTAS DE CARRERAS - COUPÉ

- Aplique únicamente las Cintas de carreras a las superficies frescas donde la temperatura ambiente se encuentre entre 61°F-86°F (16°C-31°C). Utilice un limpiador de grasa y cera, limpie el vehículo en donde va a aplicar las cintas de carreras y elimine completamente cualquier pasta o película de carretera.
- Mida a través del techo, el cofre y la tapa de la cajuela, según se muestra en la Figura 1A y la Figura 1C, y marque con un crayón pastel (o un lápiz graso equivalente) el centro donde el cofre se une con el limpiaparabrisas y donde la cubierta se une con la sección media. **NOTA:** Para lograr una mejor alineación de la cinta de carreras, hágase para atrás y revise visualmente para asegurarse de que las marcas se vean centradas y alineadas entre sí.
- Humedezca las superficies del vehículo, en el orden de la secuencia requerida, con una botella rociadora.

**NOTA:** Mezcle el detergente con 12 oz de agua. Utilice 12 oz adicionales de agua mezclada con detergente si fuera necesario.

4. Levante con mucho cuidado la película protectora 3M de la Gráfica de cinta de carreras, consulte la Figura 1E. Rocíe el lado del adhesivo de la Cinta de carreras con la botella rociadora y colóquela en la posición correcta en el vehículo. Alinee las líneas centrales en las protecciones de la cinta de carreras con las marcas en que se realizaron en el paso 2. Asegúrese de que las cintas estén alineadas con las características del vehículo, de la manera que se muestra en la Figura 1A y 1C.
5. Elimine el agua de la parte que se encuentra debajo de la Gráfica de la cinta de carreras al trabajar con cuidado la superficie con el rodillo de goma de aplicación. Empezando desde la parte central de la gráfica, trabaje hacia arriba y hacia abajo a partir del centro de la Gráfica de la cinta de carreras. Luego, desde la parte central de las áreas secas en el Paso 4, trabaje hacia los lados de las Gráficas asegurándose que no queden burbujas de aire debajo de las Gráficas. Consulte la figura 1D.
6. Permita que la gráfica se fije aproximadamente 10 minutos antes de retirar la película protectora.  
**NOTA:** Retire la película protectora al jalar hacia usted a 180°. **NUNCA jale verticalmente con relación a la gráfica.**

7. Una vez aplica las Cintas de carreras, cubra el rodillo de goma con un paño suave (similar a 3M SA-1) y presione suavemente cualquier burbuja hacia el borde más cercano de la Gráfica.

**NOTA: TENGA CUIDADO DE NO RAYAR O ESTROPEAR LA GRÁFICA.**

Deje que pasen por lo menos 3 horas a temperatura ambiente, 61°F-86°F (16°C-31°C) para que se seque. No lave el vehículo en un lavado automático durante 48 horas.

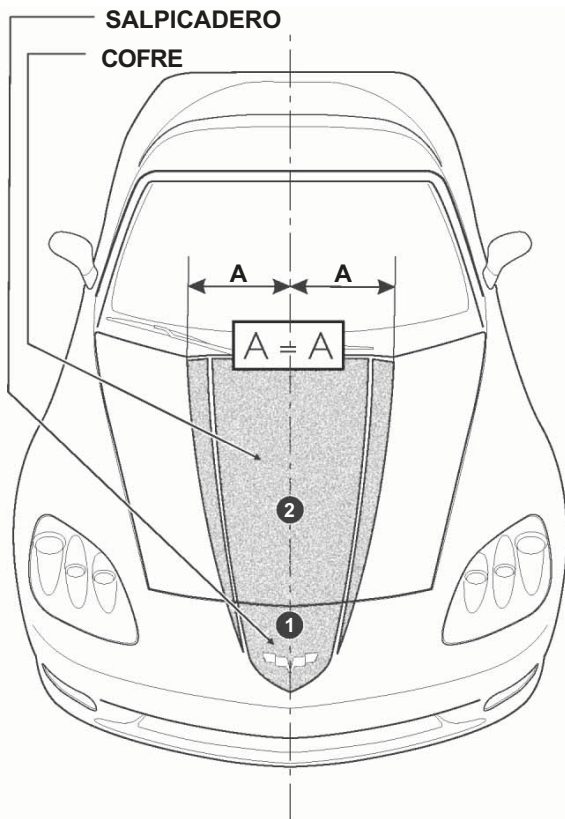
Si después de la aplicación, quedan burbujas de aire en la etiqueta/gráfica, pinche las burbujas con un gancho de ropa sobre el borde exterior y saque el aire con un rodillo de goma. **¡TENGA MUCHO CUIDADO!**

**NOTA ESPECIAL SOBRE LA INSTALACIÓN DE LA CINTA DE CARRERAS**

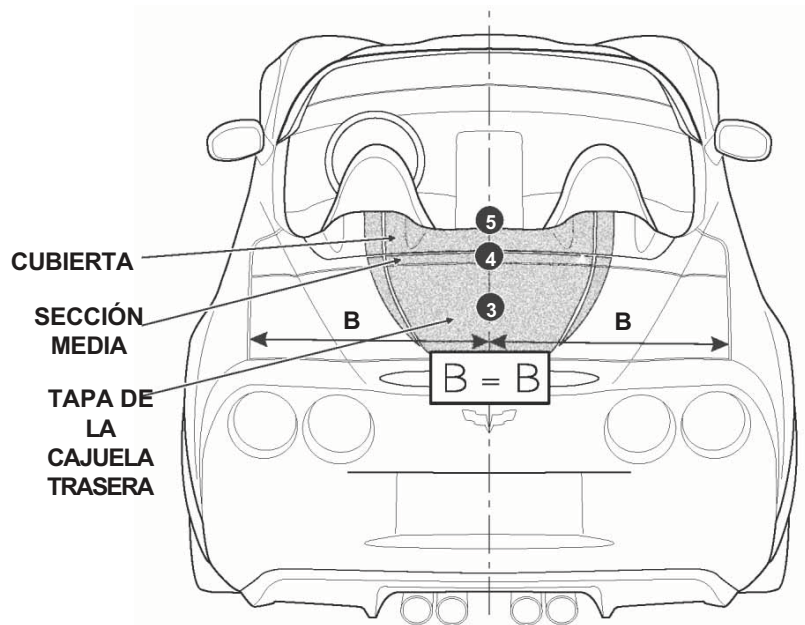
Después de haber aplicado y presionado, los bordes de la película se pueden desprender, vuelva a humedecer y ajuste levemente, Si el agua debajo de la gráfica no se secó completamente y la gráfica no se adhirió al vehículo.

**ESTE PROCESO ES MUY DELICADO, TENGA CUIDADO.**

**FIGURA 1A**  
**COLOCACIÓN DELANTERA DEL COUPÉ Y CONVERTIBLE**

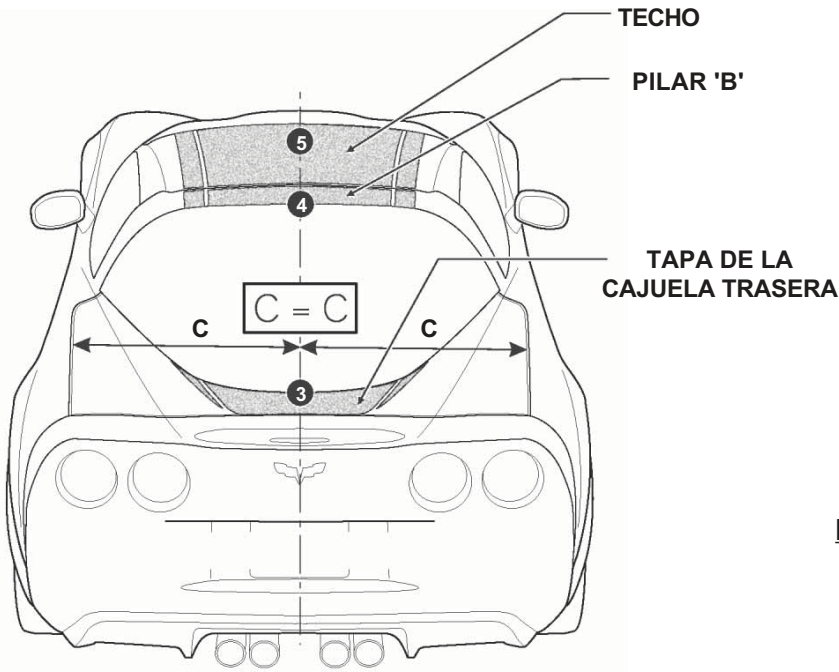


**FIGURA 1B**  
**COLOCACIÓN TRASERA-CONVERTIBLE**



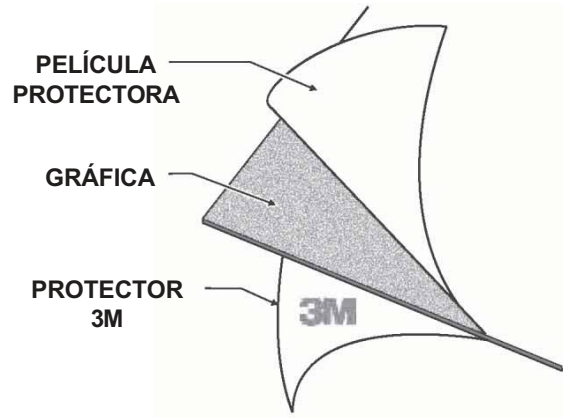
**# = SECUENCIA SUGERIDA DE INSTALACIÓN**

**FIGURA 1C**  
**COLOCACIÓN TRASERA-COUPÉ**



**#** = SECUENCIA SUGERIDA DE INSTALACIÓN

**FIGURA 1E**



**FIGURA 1D**

