

Splash Guard Rear

Please read instructions thoroughly before starting.

Installation time: 30 minutes

Package Contents:

Description	Quantity
Left Hand Splash Guard	1
Right Hand Splash Guard	1
#10 x 3/4" Screw	4
#10 Spring Clip	2
#14 x 3/4" Screw	2
#14 Spring Clip	2
Instruction Sheet	1

Tools Required:

#2 Phillips Screwdriver	Center Punch
3/32" (2.5mm) Drill Bit	Drill
1/4" (6.3mm) Drill Bit	Clean Cloth/Rag
Hammer	

Installation Procedure

1. Clean and degrease body panel where splash guards are to be located.
2. Identify panel edge bolt, location **A**, and push pin location **C**. Remove bolt and push pin, do not discard. **See figure 1.**
3. Pull liner forward and install supplied spring clip over hole **C**. **See figure 1 and 2.**
4. Position splash guard so liner passes through slot and lock tab is clipped over bumper panel edge. **See figures 1 and 3.**
5. While holding splash guard firmly against panel, install existing bolt, location **A** and supplied screw location **C**. **See figure 1.**
6. While holding splash guard firmly against panel, mark and drill 3/32" center pilot hole in location **B**, and 1/4" hole in location **D**, using part as a template. **See figure 1.**
7. While holding splash guard firmly against panel, install supplied screw in location **B**. **Do not overtighten.**
8. Install supplied #10 spring clip over bumper panel edge, then install supplied #10 screw while holding splash guard firmly against panel. **See figures 1 and 2.**
9. Repeat procedure for other side.
10. Guards can be cleaned with any commercially available cleaner.

FIGURE 1

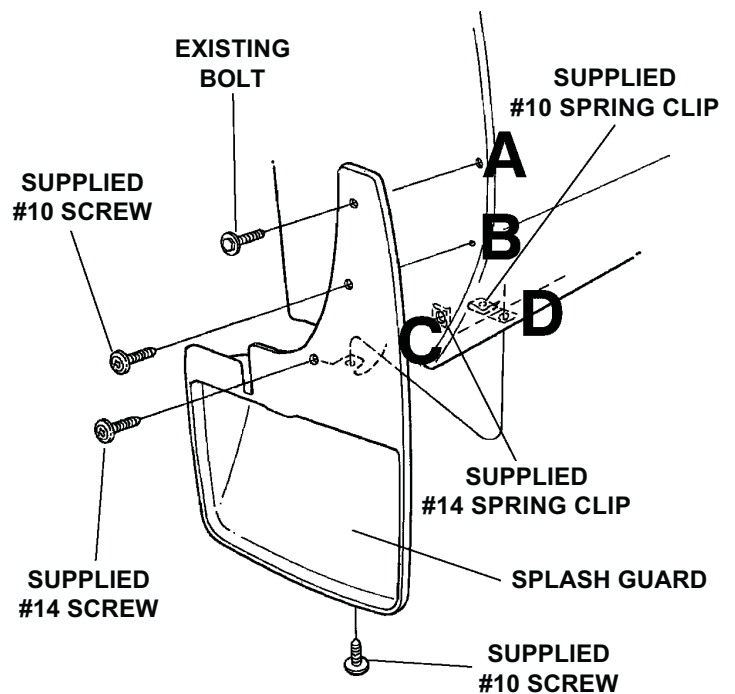
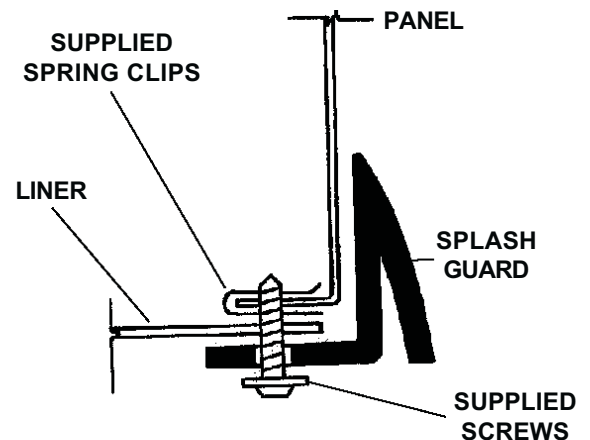

FIGURE 2



NOTE: INSTALL SUPPLIED SPRING CLIPS WITH TURNED UP EDGE ON INSIDE OF PANEL EDGE.

Bavette garde-boue arrière

Prière de lire les toutes les consignes avant de commencer.

Durée d'installation : 30 minutes

Contenu de l'emballage :

Description	Quantité
Bavette garde-boue de gauche	1
Bavette garde-boue de droite	1
Vis n° 10 x 19 mm (3/4 po)	4
Agrafe élastique n° 10	2
Vis n° 14 x 19 mm (3/4 po)	2
Agrafe élastique n° 14	2
Fiche de consignes	1

Outils nécessaires :

Tournevis à pointe cruciforme n° 2	Pointeau
Foret de 2,5 mm (3/32 po)	Perceuse
Foret de 6,3 mm (1/4 po)	Linge propre
Marteau	

Procédure d'installation

1. Nettoyer le panneau de carrosserie et le dégraisser aux endroits où les bavettes garde-boue seront situées.
2. Identifier l'emplacement **A** du boulon du bord de panneau, et l'emplacement **C** de l'agrafe. Enlever le boulon et l'agrafe, mais ne pas les mettre au rebut. **Se reporter à la Figure 1.**
3. Tirer la doublure vers l'avant et mettre l'agrafe élastique fournie en place par-dessus le trou **C**. **Se reporter aux Figures 1 et 2.**
4. Mettre la bavette garde-boue en place de manière à ce que la doublure passe dans l'encoche et que la patte de verrouillage soit accrochée au rebord du panneau du pare-chocs. **Se reporter aux Figures 1 et 3.**
5. Tout en tenant la bavette garde-boue solidement contre le panneau, installer le boulon existant à l'emplacement **A** et la vis fournie à l'emplacement **C**. **Se reporter à la Figure 1.**
6. Tout en retenant la bavette garde-boue solidement contre le panneau, marquer un trou pilote central de 2,5 mm (3/32 po) et le percer à l'emplacement **B**, puis percer un trou de 6,3 mm (1/4 po) à l'emplacement **D**, en utilisant la pièce comme gabarit. **Se reporter à la Figure 1.**
7. Tout en tenant la bavette garde-boue solidement contre le panneau, installer la vis fournie à l'emplacement **B**. **Ne pas trop serrer.**
8. Installer l'agrafe élastique n° 10 fournie sur le rebord du panneau de pare-chocs, puis installer la vis n° 10 fournie tout en tenant la bavette garde-boue solidement contre le panneau. **Se reporter aux Figures 1 et 2.**
9. Reprendre la procédure sur l'autre côté.
10. Les bavettes garde-boue peuvent être nettoyées au moyen de tout produit nettoyant commercial.

FIGURE 1

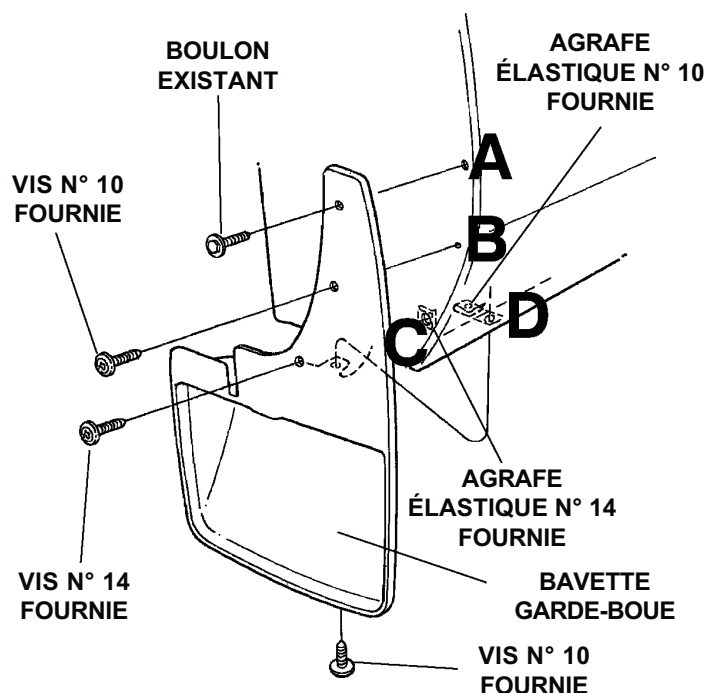
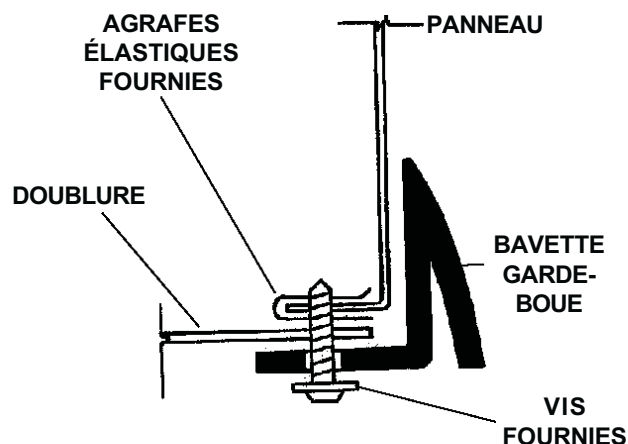

FIGURE 2



NOTA : INSTALLER À L'INTÉRIEUR DU BORD DU PANNEAU LES AGRAFES ÉLASTIQUES FOURNIES DONT LE BORD EST TOURNÉ VERS LE HAUT.

Protector de salpicaduras trasero

Lea las instrucciones cuidadosamente antes de comenzar.

Tiempo de instalación: 30 minutos

Contenido del paquete:

Descripción	Cantidad
Protector de salpicaduras izquierdo	1
Protector de salpicaduras derecho	1
Tornillos de 19 mm (3/4") núm. 10	4
Sujetador de resorte No. 10	2
Tornillos de 19 mm (3/4") núm. 14	2
Sujetador de resorte No. 14	2
Hoja de instrucciones	1

Herramientas necesarias:

Destornillador Phillips No. 2	Perforadora de centros
Broca de 3/32" (2.5mm)	Taladro
Broca de 1/4" (6.3mm)	Paño/trapo limpio
Martillo	

Procedimiento de instalación

1. Limpie y desengrase el panel de carrocería en donde se colocarán los protectores de salpicaduras.
2. Identifique el perno del borde del panel, ubicación **A** y el pasador de empuje **C**. Retire el perno y pasador de empuje, no los deseche. **Consulte la Figura 1.**
3. Jale el recubrimiento hacia adelante e instale el sujetador de resorte incluido en el agujero **C**. **Consulte la Figura 1 y 2.**
4. Coloque el protector de salpicaduras de manera que el recubrimiento pase a través de la ranura y la lengüeta de bloqueo esté sujeta en el borde del panel de la defensa. **Consulte las Figuras 1 y 3.**
5. Mientras sostiene el protector de salpicaduras firmemente contra el panel, instale el perno existente, ubicación **A** y el tornillo incluido, ubicación **C**. **Consulte la Figura 1.**
6. Mientras sostiene firmemente el protector de salpicaduras contra el panel, marque y perfore un agujero piloto central de 3/32" en la ubicación **B** y un agujero de 1/4" en la ubicación **D**, utilizando la parte como plantilla. **Consulte la Figura 1.**
7. Mientras sostiene el protector de salpicaduras firmemente contra el panel, instale el tornillo suministrado en la ubicación **B**. **No apriete excesivamente.**
8. Instale el sujetador de resorte No. 10 que se suministra sobre el borde del panel de la defensa, a continuación instale el tornillo No. 10 que se suministra mientras sostiene el protector contra salpicaduras firmemente contra el panel. **Consulte las Figuras 1 y 2.**
9. Repita el procedimiento para el otro lado.
10. Los protectores se pueden limpiar con un limpiador que encuentre en el mercado.

FIGURA 1

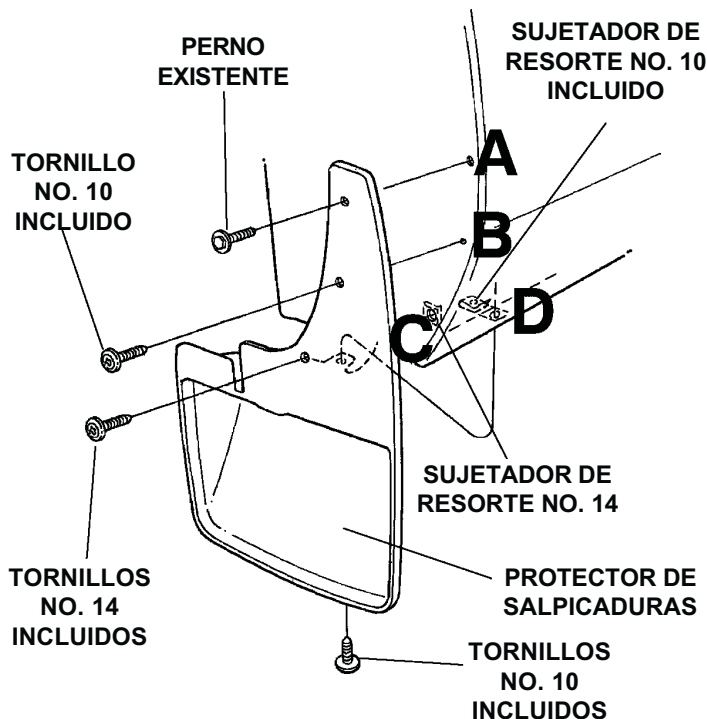

FIGURA 2

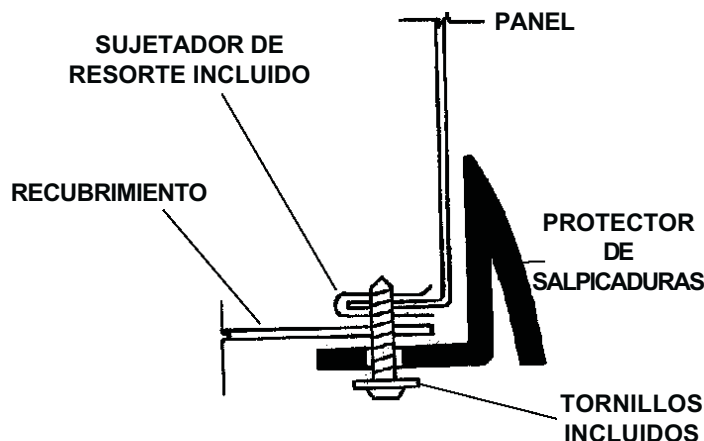

NOTA: INSTALE LOS SUJETADORES DE RESORTE INCLUIDOS CON EL BORDE DOBLADO HACIA ARRIBA EN EL INTERIOR DEL BORDE DEL PANEL.