

Side Window Deflector

Contents

Item	Description	Quantity
A	Front Side Window Deflectors	2
B	Rear Side Window Deflectors	2
C	Instruction Sheet	1
D	Alcohol Pads	2
E	Primer	2

Important

Read all instructions carefully before beginning the installation. A trial fit is recommended before installation.

Caution

- A** Do not install side window deflector below 10° C (50°F). Ideal installation temperature is between 20°-40°C (70°-105°F). Full tape strength is achieved after 72 hours.
- B** Read instructions thoroughly before commencing fitment. Do not use abrasive, spirit- or solvent-based cleaners.

Installation Instructions

1. Clean and dry upper door frame. Trial fit side window deflector onto door frame. Align the edges of the part 2mm from the edges of the door frame. Note tape attachment areas. **DO NOT REMOVE TAPE LINER.** (Figure 1).

FIGURE 1

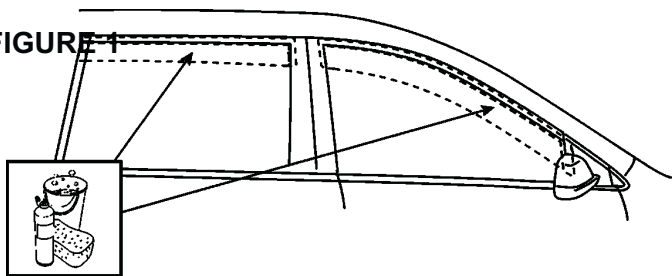

2. Clean tape attachment areas thoroughly on door frame with alcohol wipe provided. Wipe dry with a clean cloth. (Figure 2).

FIGURE 2

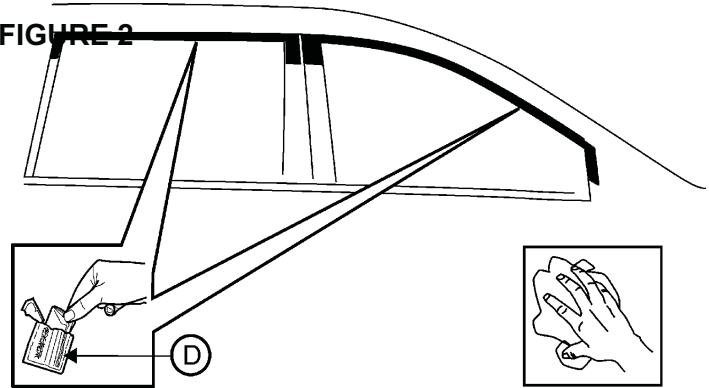

3. Apply adhesion primer to installation areas. Carefully read the instructions on the primer before use. (Figure 3).

Important notes:

1. Allow 5 minutes drying time of the primer.
2. Keep out of contact with skin and eyes.
3. Do NOT inhale or swallow.

FIGURE 3

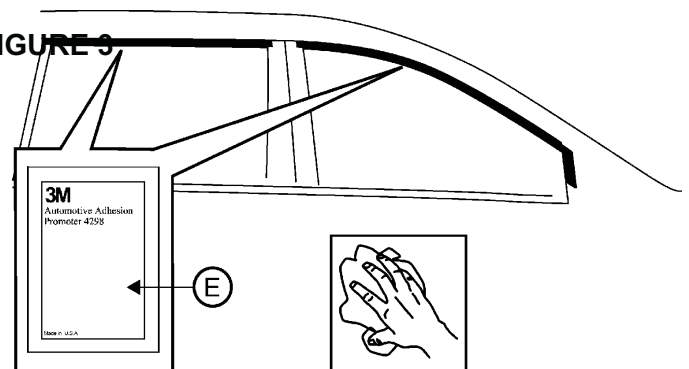

4. Peel back approx. 50mm (2") of tape liner from EACH of the tape sections and fold at 45° to outside of side window deflector. **DO NOT TOUCH EXPOSED SURFACE OF TAPE.** (Figure 4).

FIGURE 4

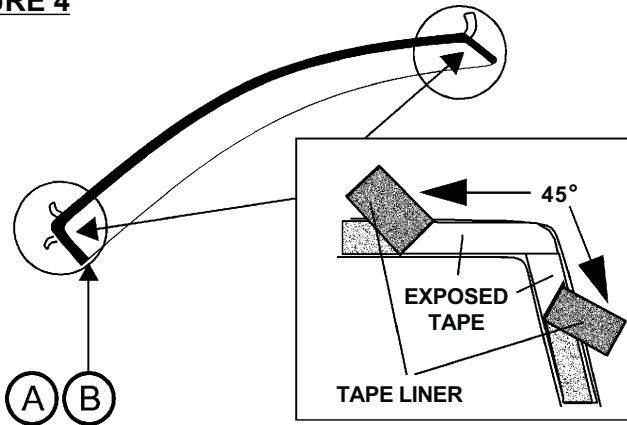

5. Position the side window deflector on the door frame. Double check positioning of side window deflector as per step 1, then apply light pressure to exposed tape areas.

FIGURE 5

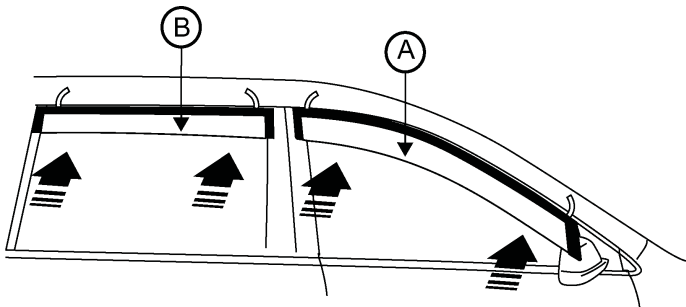

6. Peel remaining tape liner by pulling on exposed ends of liner, and apply firm pressure around attachment areas.

FIGURE 6

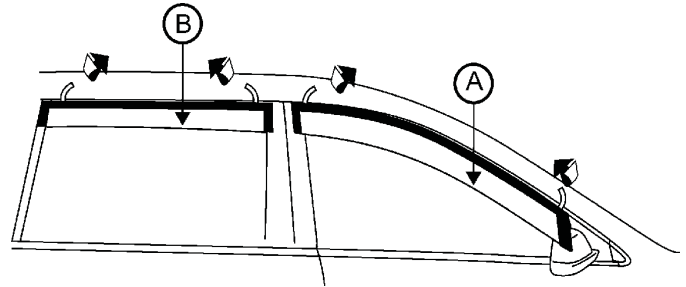

7. Using a clean, soft cloth rub down firmly around attachment areas 4 times to ensure maximum adhesion.

FIGURE 7

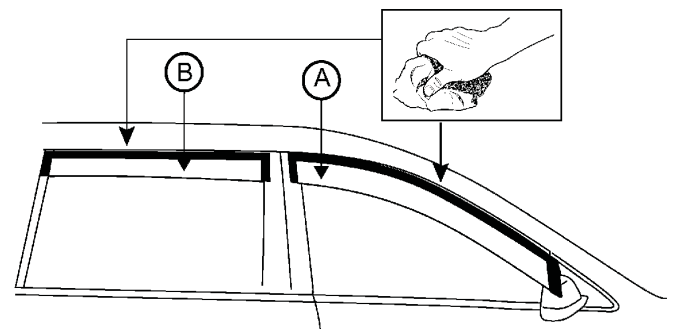

Défecteur de glace latérale

Contenu

Article	Description	Quantité
A	Défecteurs de glaces latérales avant	2
B	Défecteurs de glaces latérales arrière	2
C	Fiche de consignes	1
D	Tampons alcoolisés	2
E	Apprêt	2

Important

Prière de lire attentivement toutes les consignes avant d'entamer le processus de pose. Un ajustement d'essai est recommandé avant d'effectuer la pose.

Attention

A Ne pas installer le déflecteur de glace latérale si la température est inférieure à 10 °C (50 °F). La température idéale d'installation se situe entre 20 ° et 40 °C (70 ° et 105 °F). La résistance maximale du ruban est atteinte après 72 heures.

B Lire les consignes attentivement avant de procéder à l'ajustement. Ne pas utiliser de produits nettoyants abrasifs ou à base d'alcool ou de solvant.

Consignes d'installation

1. Nettoyer et sécher l'encadrement supérieur d'entrée de porte. Effectuer un ajustement d'essai du déflecteur de glace latérale sur l'encadrement d'entrée de porte. Aligner les rebords de la pièce à 2 mm des rebords de l'encadrement d'entrée de porte. Prendre note des emplacements de fixation du ruban. **NE PAS ENLEVER LA PELLICULE PROTECTRICE DU RUBAN.** (Figure 1).

FIGURE 1

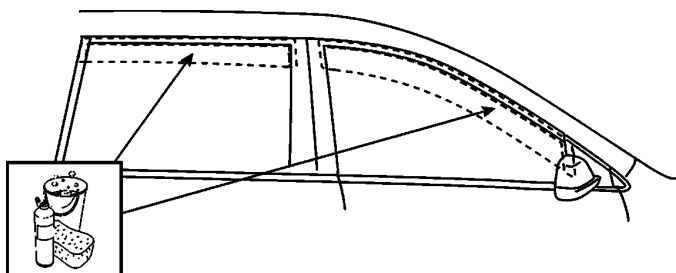

2. Nettoyer complètement les points de fixation du ruban sur l'encadrement d'entrée de porte à l'aide des tampons alcoolisés fournis. Sécher en essuyant à l'aide d'un linge propre. (Figure 2).

FIGURE 2

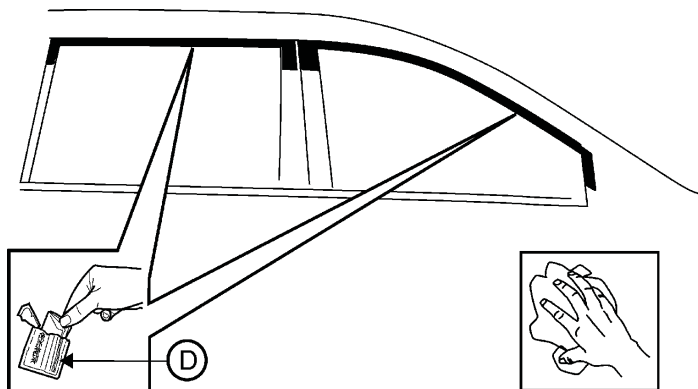

3. Appliquer un apprêt d'adhérence sur les surfaces d'installation. Prière de lire les consignes afférentes à l'apprêt avant d'utiliser ce dernier. (Figure 3).

Remarques importantes :

1. Prévoir 5 minutes avant que l'apprêt soit sec.
2. Éviter tout contact avec la peau et les yeux.
3. Ne PAS inhaler ou avaler.

FIGURE 3

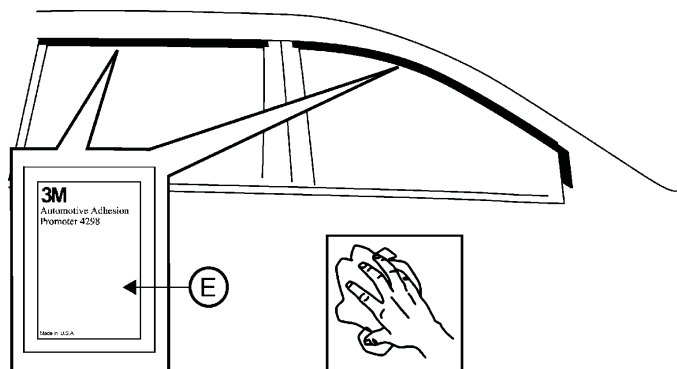

4. Décoller environ 50 mm (2 po) de la pellicule protectrice de CHAQUE section de ruban et replier à 45 ° vers l'extérieur du déflecteur de glace latérale. **NE PAS TOUCHER À LA SURFACE EXPOSÉE DU RUBAN.** (Figure 4).

FIGURE 4

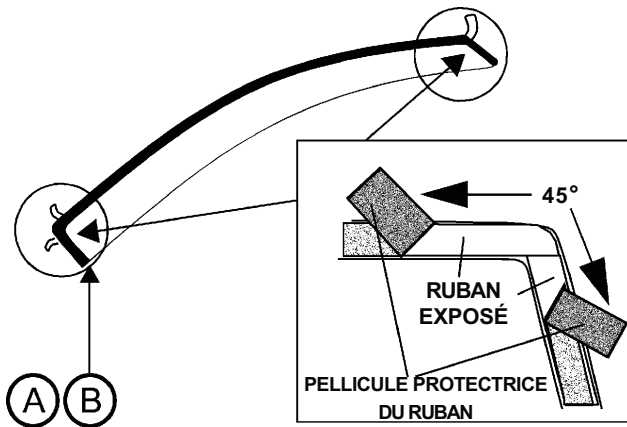

5. Mettre le déflecteur de glace latérale en position sur l'encadrement d'entrée de porte. Vérifier le positionnement du déflecteur de glace latérale selon l'étape 1, puis exercer une faible pression sur les surfaces exposées du ruban.

FIGURE 5

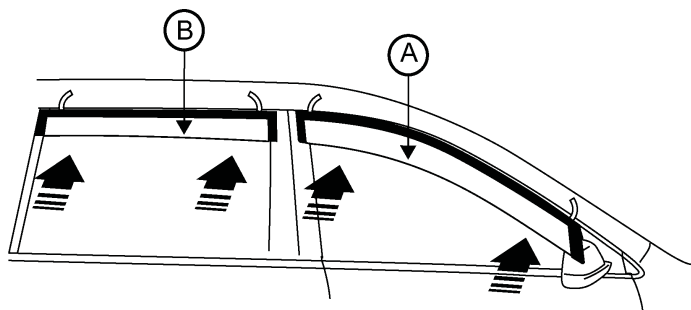

6. Décoller le reste de la pellicule en tirant sur les extrémités exposées de la pellicule, puis exercer une pression ferme sur les surfaces de fixation.

FIGURE 6

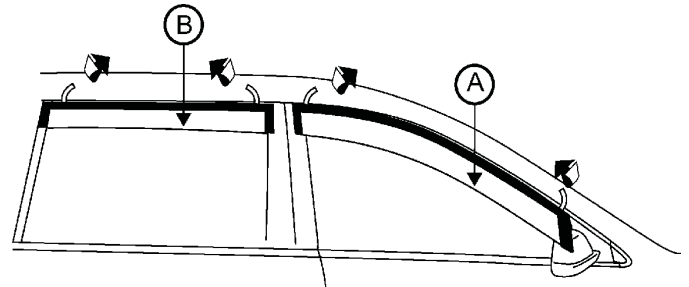

7. À l'aide d'un linge propre et doux, frotter solidement la surface autour des emplacements de fixation et ce, à quatre (4) reprises pour s'assurer d'une adhérence maximale.

FIGURE 7

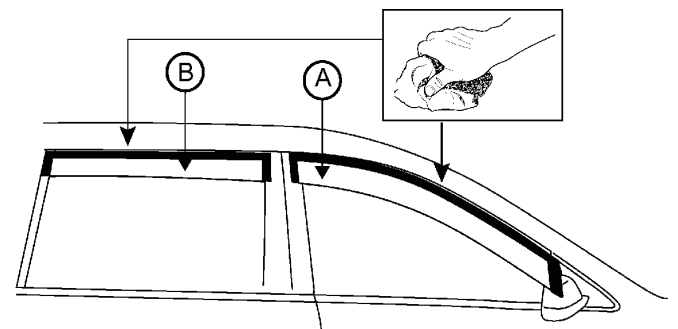

Deflector de ventana lateral

Contenido

Artículo	Descripción	Cantidad
A	Deflectores de ventana laterales delanteros	2
B	Deflectores de ventana laterales traseros	2
C	Hoja de instrucciones	1
D	Toallitas con alcohol	2
E	Capa base	2

Importante

Lea todas las instrucciones cuidadosamente antes de comenzar la instalación. Se recomienda un ajuste de prueba antes de la instalación.

Precaución

A No instale el deflector de la ventana lateral bajo 10° C (50°F). La temperatura de instalación ideal es entre 20°-40°C (70°-105°F). La fuerza de adhesión de la cinta se logra después de 72 horas.

B Lea las instrucciones por completo antes de iniciar el ajuste. No utilice limpiadores abrasivos, a base de alcohol o solvente.

Instrucciones de instalación

1. Limpie y seque el marco superior de la puerta. Intente ajustar el deflector de la ventana lateral sobre el marco de la puerta. Alinee los bordes de la parte a 2mm de los bordes del marco de la puerta. Observe las áreas de adhesión de la cinta. **NO RETIRE EL PROTECTOR DE LA CINTA.** (Figura 1).

FIGURA 1

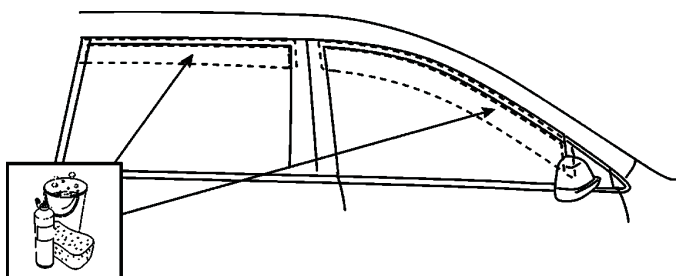

2. Limpie completamente las áreas de adhesión de la cinta en el marco de la puerta con una toallita con alcohol proporcionada. Seque con un paño limpio. (Figura 2).

FIGURA 2

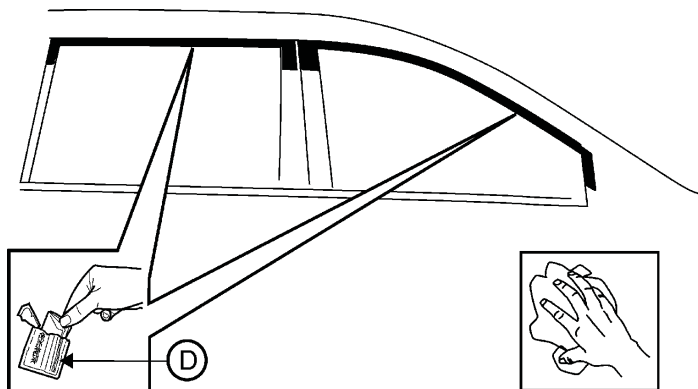

3. Aplique la capa base de adhesión en las áreas de instalación. Lea cuidadosamente las instrucciones de la capa base antes de utilizarla. (Figura 3).

Avisos importantes:

1. **Deje que la capa base seque durante 5 minutos.**
2. **Evite el contacto con la piel y los ojos.**
3. **NO inhale o ingiera.**

FIGURA 3

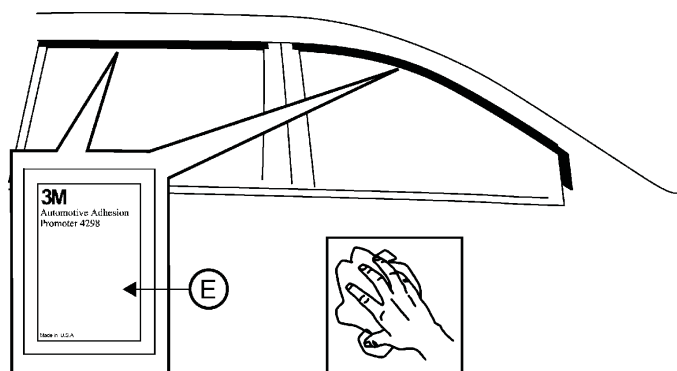

- Levante aproximadamente 50mm (2") del protector de la cinta de CADA UNA de las secciones de la cinta y doble a 45° hacia afuera del deflector de la ventana lateral. **NO TOQUE LA SUPERFICIE EXPUESTA DE LA CINTA.** (Figura 4).

FIGURA 4

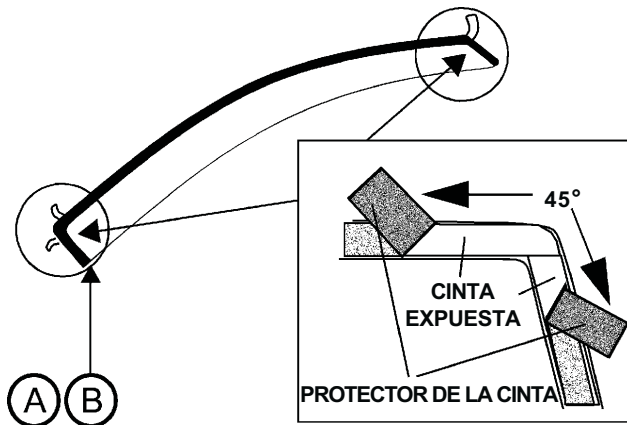

- Coloque el deflector de la ventana lateral en el marco de la puerta. Revise dos veces la colocación del deflector de la ventana lateral conforme al paso 1, después aplique presión suavemente en las áreas expuestas de la cinta.

FIGURA 5

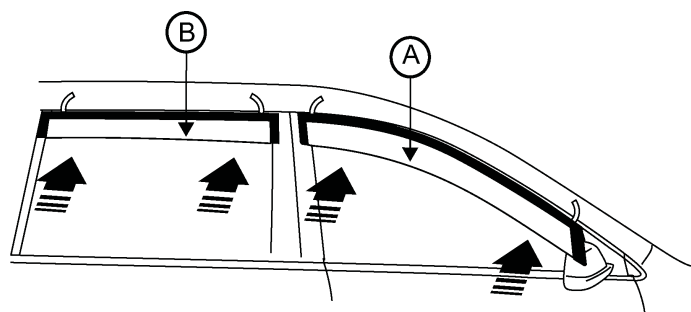

- Levante el protector restante de la cinta al jalar los extremos expuestos del protector y aplique presión firmemente alrededor de las áreas de adhesión.

FIGURA 6

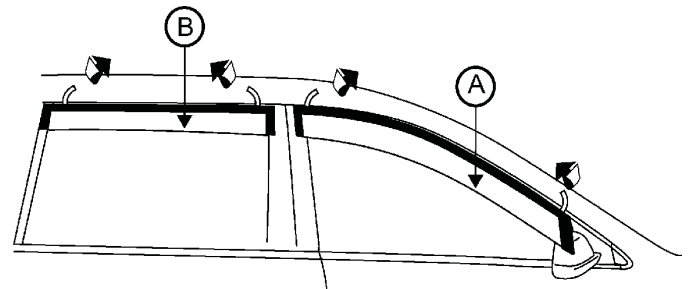

- Con un paño suave y limpio frote firmemente alrededor de las áreas de adhesión 4 veces para asegurar la máxima adhesión.

FIGURA 7

