

## Silverado 1500/Sierra 1500 Regular Cab, Extended Cab and Crew Cab with standard box

Specifications Part Numbers 88968547; 17802230; 17802231; 17802232; 19158642; 19158656

Thank you for choosing GM Performance Parts as your high performance source. GM Performance Parts is committed to providing proven, innovative performance technology that is truly...more than just power. GM Performance Parts are engineered, developed and tested by the factory to exceed your expectations for fit and function. To contact us call 1-800-GMUSEUS for the GM Performance Parts Authorized Center nearest you or visit our website at [www.gmgoodwrench.com](http://www.gmgoodwrench.com).

This publication provides general information on components and procedures that may be useful when installing a Silverado 1500/Sierra 1500 dual exhaust system. Please read the entire publication before starting work.

Observe all safety precautions and warnings in the service manuals when installing the Silverado 1500/Sieraa 1500 dual exhaust system in your vehicle. Wear eye protection and appropriate protective clothing. When working under or around the vehicle support it securely with jack stands. Use only the proper tools. Exercise extreme caution when working with flammable, corrosive and hazardous liquids and materials. Some procedures require special equipment or skills. If you do not have the appropriate training, expertise and tools to perform any part of the installation safely, this work should be done by a professional.

The information contained in this publication is presented without any warranty. All the risk for its use is entirely assumed by the user. Specific component design, mechanical procedures and the qualifications of the individual readers are beyond the control of the publisher, and therefore the publisher disclaims all liability incurred in connection with the use of the information provided in this publication.

Chevrolet, the Chevrolet Bow Tie Emblem, the GMC Emblem, General Motors, and GM are all registered trademarks of the General Motors Corporation. Chevy is a trademark of the General Motors Corporation.

**ATTENTION: The installation of these exhaust systems requires the removal of the spare tire. Once this exhaust has been installed, the spare tire must not be reinstalled in its original mounting position!**

### Minimum Required Tool List

**Tools:**

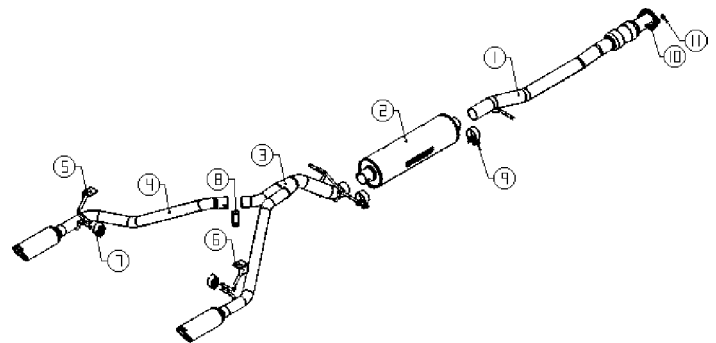
- 3/8" Drive Ratchet
- 3/8" Drive Extension 3"
- 15mm Socket
- 15mm combination wrench
- 21mm Socket
- Pry Bar

**Shop Supplies:**

- Spray Lubricant

### GM Performance Parts GMC Crew Cab Exhaust System Components - Part Number 88968547

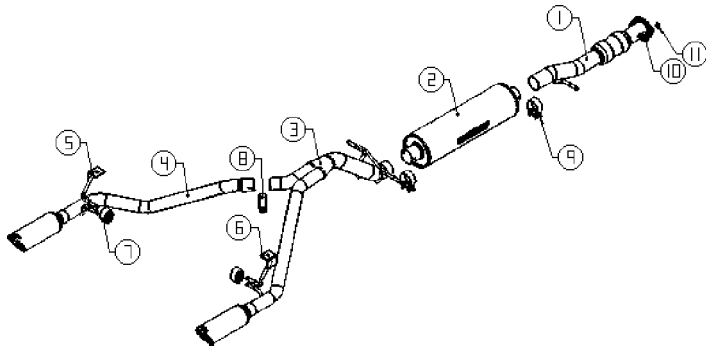
Description	Part Number	Quantity
1 Exhaust catalyst pipe	19158655	1
2 Muffler assembly (Performance)	19131347	1
3 Right tail pipe/y-pipe assembly	19158647	1
4 Left tail pipe assembly	19158646	1
5 Left bracket/hanger assembly	19158648	1
6 Right bracket/hanger assembly	19158649	1
7 Rubber isolater	19155743	2
8 2.25" clamp	19131642	2
9 2.75" clamp	19131345	2
10 Bolt, catalyst flange	11515767	2
11 Nut, catalyst flange	11514597	2
12 Instruction manual (not shown)	19158650	1



### GM Performance Parts Chevrolet Regular cab Exhaust System Components - Part Number 17802230

Description	Part Number	Quantity
1 Exhaust catalyst pipe	88968552	1
2 Muffler assembly (Performance)	19131347	1
3 Right tail pipe/y-pipe assembly	19158645	1
4 Left tail pipe	19158644	1
5 Left bracket/hanger assembly	19158648	1
6 Right bracket/hanger assembly	19158649	1
7 Rubber isolater	19155743	2
8 2.25" clamp	19131642	1
9 2.75" clamp	19131345	2
10 Bolt, catalyst flange	11515767	2
11 Nut, catalyst flange	11514597	2
12 Instruction manual (not shown)	19158650	1

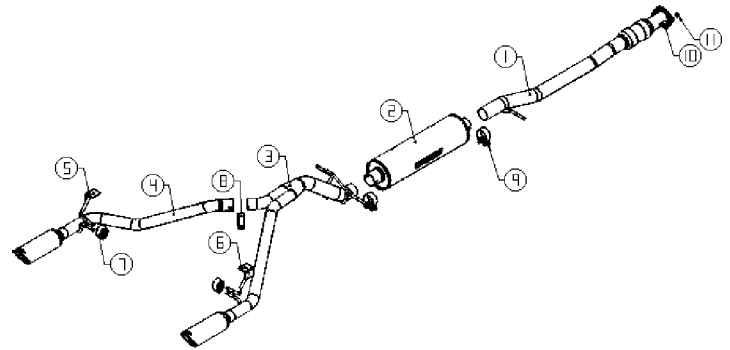
**GM Performance Parts Chevrolet Crew Cab Exhaust System Components - Part Number 17802232**



Description	Part Number	Quantity
1 Exhaust catalyst pipe	19158655	1
2 Muffler assembly (Performance)	19131347	1
3 Right tail pipe/y-pipe assembly	19158645	1
4 Left tail pipe	19158644	1
5 Left bracket/hanger assembly	19158648	1
6 Right bracket/hanger assembly	19158649	1
7 Rubberisolater	19155743	2
8 2.25" clamp	19131642	1
9 2.75" clamp	19131345	2
10 Bolt, catalyst flange	11515767	2
11 Nut, catalyst flange	11514597	2
12 Instruction manual (not shown)	19158650	1

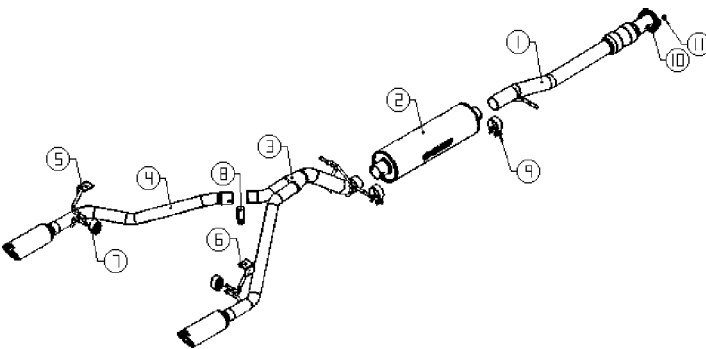
**GM Performance Parts Chevrolet Extended Cab Exhaust System Components - Part Number 17802231**

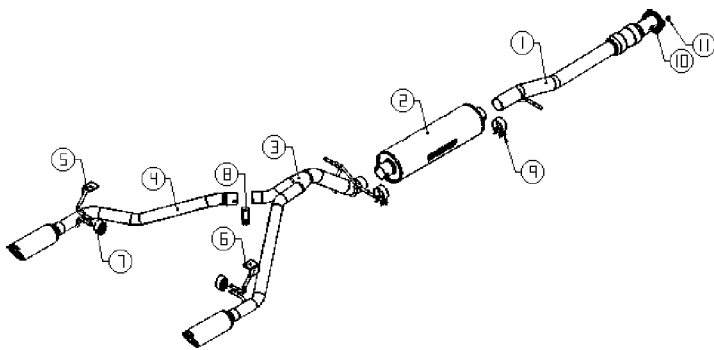
Description	Part Number	Quantity
1 Exhaust catalyst pipe	19158638	1
2 Muffler assembly (Performance)	19131347	1
3 Right tail pipe/y-pipe assembly	19158645	1
4 Left tail pipe	19158644	1
5 Left bracket/hanger assembly	19158648	1
6 Right bracket/hanger assembly	19158649	1
7 Rubberisolater	19155743	2
8 2.25" clamp	19131642	1
9 2.75" clamp	19131345	2
10 Bolt, catalyst flange	11515767	2
11 Nut, catalyst flange	11514597	2
12 Instruction manual (not shown)	19158650	1



**GM Performance Parts GMC Extended cab Exhaust System Components - Part Number 19158642**

Description	Part Number	Quantity
1 Exhaust catalyst pipe	19158638	1
2 Muffler assembly (Performance)	19131347	1
3 Right tail pipe/y-pipe assembly	19158647	1
4 Left tail pipe	19158646	1
5 Left bracket/hanger assembly	19158648	1
6 Right bracket/hanger assembly	19158649	1
7 Rubberisolater	19155743	2
8 2.25" clamp	19131642	1
9 2.75" clamp	19131345	2
10 Bolt, catalyst flange	11515767	2
11 Nut, catalyst flange	11514597	2
12 Instruction manual (not shown)	19158650	1





**CAUTION!!!** Never work on a hot exhaust system. Serious injury in the form of burns can result. If the vehicle has been in use and the exhaust system is hot, allow vehicle to cool for at least 1 hour. Always wear eye protection when working under any vehicle.

**Note:** It is our recommendation that you use a hoist or hydraulic lift to facilitate the installation of your new GM Performance Parts Exhaust System.

Taking all under car safety precautions, lift the vehicle using a hoist or hydraulic lift. Once this has been done, you may begin the removal of your old exhaust system from your vehicle.

**Note:** Before removing the original exhaust system from your vehicle, please compare the parts you have received with the bill of materials provided to assure that you have all the parts necessary for the installation of your new GM Performance Parts Exhaust System.

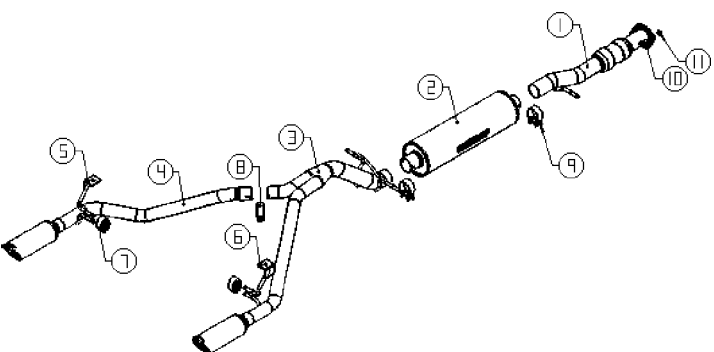
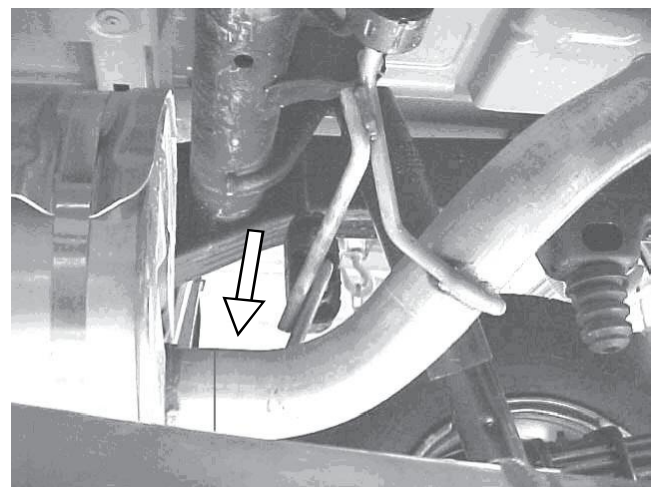
**GM Performance Parts GMC Regular Cab Exhaust System Components - Part Number 19158656**

Description	Part Number	Quantity
1 Exhaust catalyst pipe	88968552	1
2 Muffler assembly (Performance)	19131347	1
3 Right tail pipe/y-pipe assembly	19158647	1
4 Left tail pipe	19158646	1
5 Left bracket/hanger assembly	19158648	1
6 Right bracket/hanger assembly	19158649	1
7 Rubber isolater	19155743	2
8 2.25" clamp	19131642	1
9 2.75" clamp	19131345	2
10 Bolt, catalyst flange	11515767	2
11 Nut, catalyst flange	11514597	2
12 Instruction manual (not shown)	19158650	1

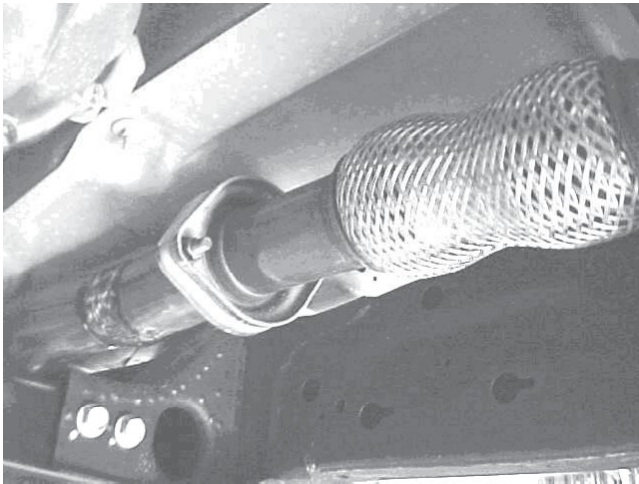
**Original Exhaust System Removal**

1. On some applications it may be required to cut the exhaust just behind the muffler as pointed out in figure 1 for removal of the exhaust.
2. Lubricate all hangers and rubber isolators.
3. Using a muffler stand or an additional person to hold the tail pipe up into position, remove the hangers from the rubber isolators and remove the tail pipe from the vehicle.
4. Using a 15mm socket, unbolt the flange shown in figure 2

**FIGURE 1**



**FIGURE 2**



- Using a muffler stand or an additional person to hold the remaining exhaust up into position, remove the hangers from the rubber isolators and carefully remove the entire exhaust from the vehicle.

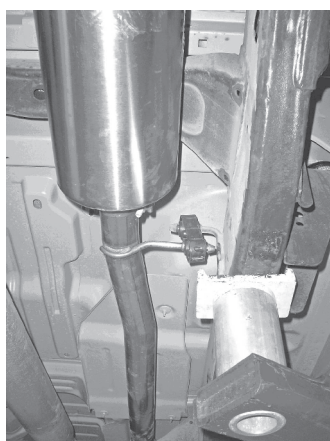
**Exhaust System Installation**

- Place the exhaust catalyst pipe into position as shown in figure 3 making sure to install the hanger into the rubber isolator.
- Using the hardware supplied with your GMPP exhaust system, hand tighten the flange for now.
- Place a clamp over the expanded inlet of the muffler assembly and set it into position as shown in figure 4. Do Not tighten the clamp.

**FIGURE 3**

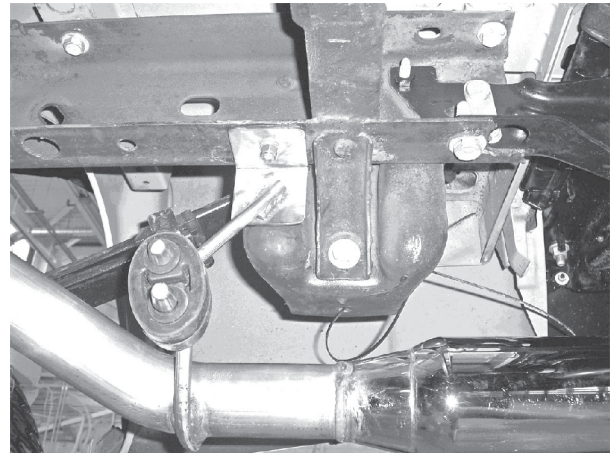


**FIGURE 4**



- Using the hardware supplied, install the left (passenger side) hanger/bracket assembly on the frame rail of the vehicle just before the final cross bar as shown in figure 5. Repeat this step for the installation of the left (driver side) hanger/bracket assembly.

**FIGURE 5**



- Place a rubber isolator included with your exhaust system onto each hanger/bracket assembly.
- Place a clamp over the expanded end of the right tail pipe/y-pipe assembly and set it into position sliding into the muffler as shown in figure 6 making sure to install the hanger into the rubber isolator.

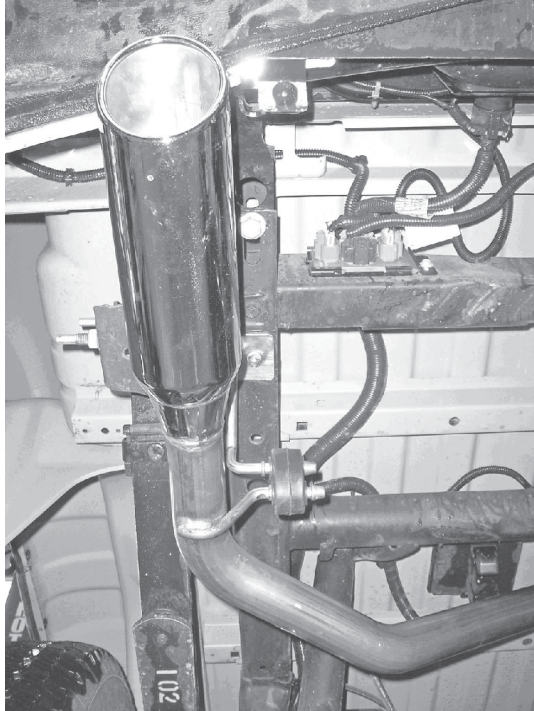
**FIGURE 6**





7. Place a clamp over the expanded end of the left tail pipe assembly and set it into position sliding it into the right tail pipe/y-pipe assembly as shown in figure 7 making sure to install the hanger into the rubber isolator.

**FIGURE 7**



8. Check your exhaust system for proper clearance under the vehicle.
9. Once position has been determined to be correct, tighten all the clamps to 32-35 ft. lbs. Tighten the flange to 18-22 ft. lbs.
10. Before starting your vehicle, make sure to check all wires, hoses, brake lines, body parts and tires for safe clearance from the exhaust system.
11. Start vehicle and check for any leaks. If any leaks are found, determine cause (such as loose or incorrectly positioned flange or gasket) and repair as necessary.

**Note:** When you first start your vehicle after the installation of your new GM Performance Parts Exhaust System, there may be some smoke and fumes coming from the system. This is a protective oil based coating used in the manufacturing of mandrel bent performance exhaust tubing. This is not a problem and will disappear within a very short period of time after the exhaust has reached normal operating temperatures.

**Modèles Silverado 1500 et Sierra 1500 à cabine classique, à cabine allongée et à cabine multiplace munis d'une caisse standard**

**Numéros de pièce de spécifications techniques 88968547; 17802230; 17802231; 17802232; 19158642; 19158656**

Merci d'avoir choisi les pièces de GM Performance Parts. GM Performance Parts s'est engagée à offrir une technologie de rendement éprouvée et novatrice qui est réellement... beaucoup plus que de la puissance. Les pièces de GM Performance Parts ont été conçues, élaborées et mises à l'essai à l'usine de manière à dépasser vos attentes d'ajustage précis et de fonction. Pour obtenir des renseignements sur le centre GM Performance Parts agréé le plus près, prière de nous appeler au 1 800 GMUSEUS ou d'aller sur notre site Web à [www.gmgoodwrench.com](http://www.gmgoodwrench.com).

La présente publication offre de l'information d'ordre général sur les composants et les procédures pouvant s'avérer utile lors de l'installation du système d'échappement double des modèles Silverado 1500 et Sierra 1500. Prière de lire la publication tout entière avant d'entamer le travail.

Observer toutes les mises en garde des manuels d'atelier relatives à la sécurité lors de l'installation du système d'échappement double des modèles Silverado 1500 et Sierra 1500. Porter des lunettes de sécurité et des vêtements de protection appropriés. Soutenir le véhicule sur des chandelles lors des manœuvres en dessous ou à proximité du véhicule. N'utiliser que les outils appropriés. Faire preuve d'une extrême prudence lors de la manipulation de liquides et de matières inflammables, corrosifs et dangereux. Certaines procédures exigent de l'équipement ou des compétences spéciaux. Si l'on ne possède pas la formation, l'expérience ou les outils appropriés pour effectuer quelque manœuvre d'installation que ce soit en toute sécurité, prière de faire effectuer le travail par un professionnel.

L'information contenue dans la présente publication est présentée sans garantie. L'utilisateur assume tout le risque de son utilisation. La conception des composants particuliers, les procédures mécaniques et les compétences des lecteurs individuels sont indépendantes de la volonté de l'éditeur et, ainsi, ce dernier se décharge de toute responsabilité liée à l'utilisation de l'information fournie dans la présente publication.

Chevrolet, l'emblème du nœud papillon Chevrolet, l'emblème GMC, General Motors et GM sont tous des marques déposées de la société General Motors. Chevy est une marque de commerce de la société General Motors.

**ATTENTION : L'installation de ces systèmes d'échappement nécessite la dépose de la roue de secours. Une fois que le système d'échappement a été installé, la roue de secours ne doit pas être réinstallée dans sa position de montage initiale!**

**Liste du minimum d'outils requis**

**Outils :**

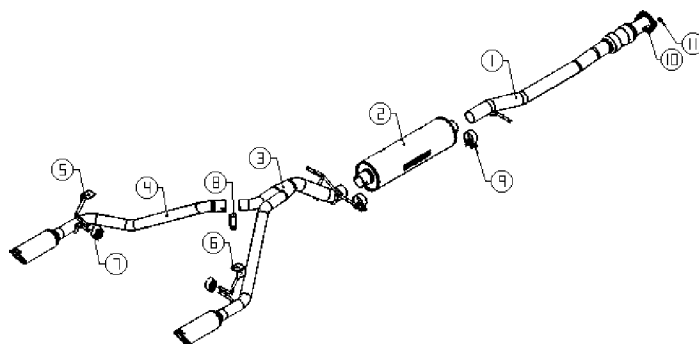
- Rochet de 9,5 mm (3/8 po)
- Rallonge de 9,5 mm (3/8 po), 76 mm (3 po)
- Douille de 15 mm
- Clé mixte de 15 mm
- Douille de 21 mm
- Levier

**Fournitures de l'atelier :**

- Vaporisateur de lubrifiant

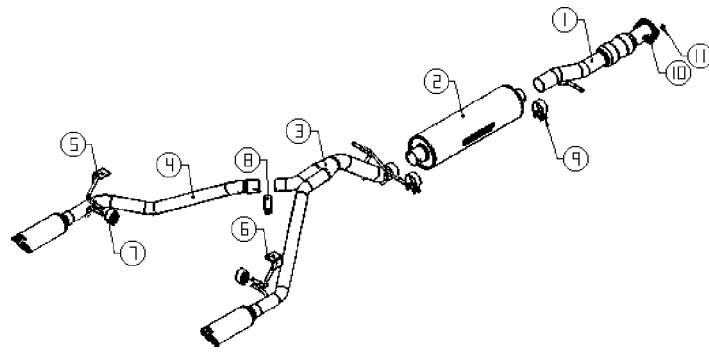
**Système d'échappement GM Performance Parts pour modèles à cabine multiplace GMC - Numéro de pièce de composant 88968547**

Description	Numéro de pièce	Quantité
1 Tuyau de catalyseur d'échappement	19158655	1
2 Ensemble de silencieux (Performance)	19131347	1
3 Ensemble de tuyau arrière/tube en Y droit	19158647	1
4 Tuyau arrière gauche	19158646	1
5 Ensemble de support gauche	19158648	1
6 Ensemble de support droit	19158649	1
7 Isolateur en caoutchouc	19155743	2
8 Collier de serrage de 57,2 mm (2,25 po)	19131642	2
9 Collier de serrage de 69,9 mm (2,75 po)	19131345	2
10 Boulon à épaulement de catalyseur	11515767	2
11 Écrou à épaulement de catalyseur	11514597	2
12 Guide de consignes (non illustré)	19158650	1



**Système d'échappement GM Performance Parts pour modèles à cabine classique Chevrolet - Numéro de pièce de composant 17802230**

Description	Numéro de pièce	Quantité
1 Tuyau de catalyseur d'échappement	88968552	1
2 Ensemble de silencieux (Performance)	19131347	1
3 Ensemble de tuyau arrière/tube en Y droit	19158645	1
4 Tuyau arrière gauche	19158644	1
5 Ensemble de support gauche	19158648	1
6 Ensemble de support droit	19158649	1
7 Isolateur en caoutchouc	19155743	2
8 Collier de serrage de 57,2 mm (2,25 po)	19131642	1
9 Collier de serrage de 69,9 mm (2,75 po)	19131345	2
10 Boulon à épaulement de catalyseur	11515767	2
11 Écrou à épaulement de catalyseur	11514597	2
12 Guide de consignes (non illustré)	19158650	1

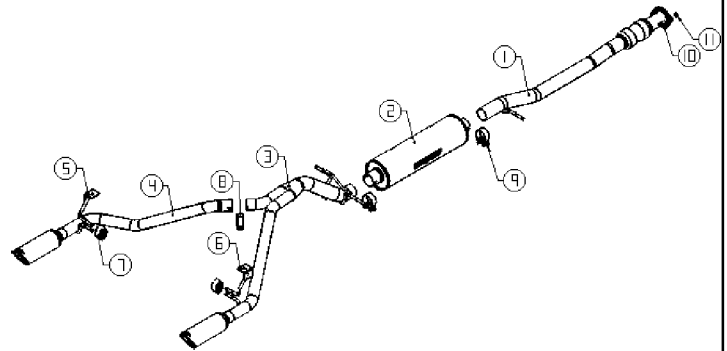


**Système d'échappement GM Performance Parts pour modèles à cabine multiplace Chevrolet - Numéro de pièce de composant 17802232**

Description	Numéro de pièce	Quantité
1 Tuyau de catalyseur d'échappement	19158655	1
2 Ensemble de silencieux (Performance)	19131347	1
3 Ensemble de tuyau arrière/tube en Y droit	19158645	1
4 Tuyau arrière gauche	19158644	1
5 Ensemble de support gauche	19158648	1
6 Ensemble de support droit	19158649	1
7 Isolateur en caoutchouc	19155743	2
8 Collier de serrage de 57,2 mm (2,25 po)	19131642	1
9 Collier de serrage de 69,9 mm (2,75 po)	19131345	2
10 Boulon à épaulement de catalyseur	11515767	2
11 Écrou à épaulement de catalyseur	11514597	2
12 Guide de consignes (non illustré)	19158650	1

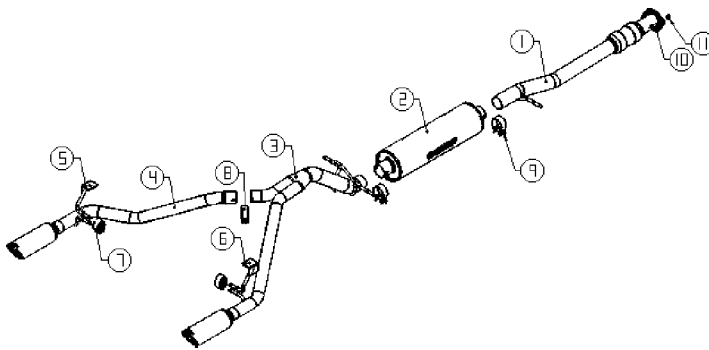
**Système d'échappement GM Performance Parts pour modèles à cabine allongée Chevrolet - Numéro de pièce de composant 17802231**

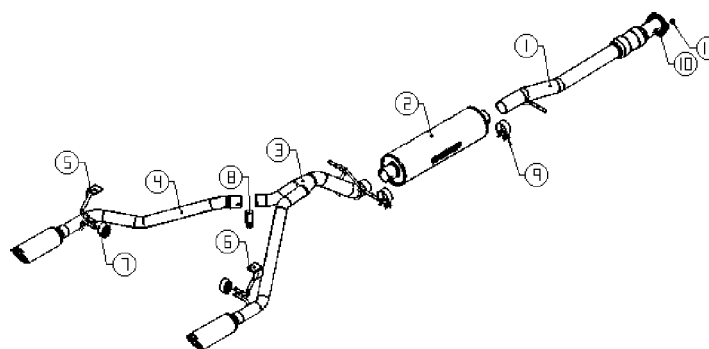
Description	Numéro de pièce	Quantité
1 Tuyau de catalyseur d'échappement	19158638	1
2 Ensemble de silencieux (Performance)	19131347	1
3 Ensemble de tuyau arrière/tube en Y droit	19158645	1
4 Tuyau arrière gauche	19158644	1
5 Ensemble de support gauche	19158648	1
6 Ensemble de support droit	19158649	1
7 Isolateur en caoutchouc	19155743	2
8 Collier de serrage de 57,2 mm (2,25 po)	19131642	1
9 Collier de serrage de 69,9 mm (2,75 po)	19131345	2
10 Boulon à épaulement de catalyseur	11515767	2
11 Écrou à épaulement de catalyseur	11514597	2
12 Guide de consignes (non illustré)	19158650	1



**Système d'échappement GM Performance Parts pour modèles à cabine allongée GMC - Numéro de pièce de composant 19158642**

Description	Numéro de pièce	Quantité
1 Tuyau de catalyseur d'échappement	19158638	1
2 Ensemble de silencieux (Performance)	19131347	1
3 Ensemble de tuyau arrière/tube en Y droit	19158647	1
4 Tuyau arrière gauche	19158646	1
5 Ensemble de support gauche	19158648	1
6 Ensemble de support droit	19158649	1
7 Isolateur en caoutchouc	19155743	2
8 Collier de serrage de 57,2 mm (2,25 po)	19131642	1
9 Collier de serrage de 69,9 mm (2,75 po)	19131345	2
10 Boulon à épaulement de catalyseur	11515767	2
11 Écrou à épaulement de catalyseur	11514597	2
12 Guide de consignes (non illustré)	19158650	1





**ATTENTION!!!** Ne jamais effectuer de manœuvres sur un système d'échappement chaud. Des brûlures graves peuvent en découler. Si le véhicule a été utilisé et que le système d'échappement est chaud, prévoir un délai de refroidissement d'au moins une heure pour le véhicule. Toujours porter des lunettes de sécurité lors des manœuvres en dessous de tout véhicule.

**Nota :** Nous recommandons l'utilisation d'un treuil ou d'un élévateur hydraulique pour faciliter la pose du nouveau système d'échappement de GM Performance Parts.

Tout en observant toutes les précautions qui s'imposent, soulever le véhicule à l'aide d'un treuil ou d'un élévateur hydraulique. Par la suite, on peut entamer la procédure de dépose de l'ancien système d'échappement du véhicule.

**Nota :** Avant de déposer le système d'échappement d'origine du véhicule, prière de comparer les pièces reçues avec celles qui figurent sur la nomenclature fournie afin de s'assurer de disposer de toutes les pièces nécessaires à la pose du nouveau système d'échappement de GM Performance Parts.

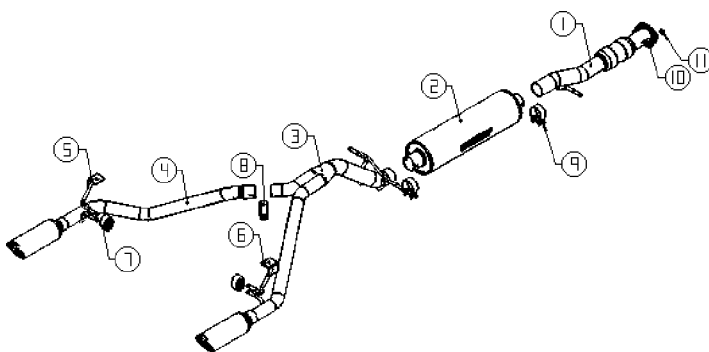
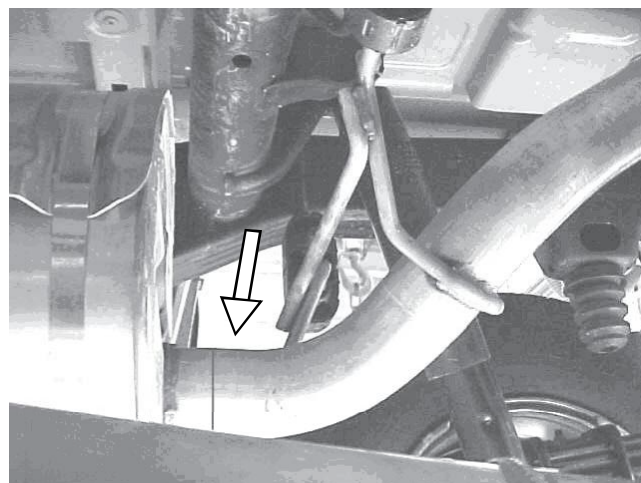
**Système d'échappement GM Performance Parts pour modèles à cabine classique GMC - Numéro de pièce de composant 19158656**

Description	Numéro de pièce	Quantité
1 Tuyau de catalyseur d'échappement	88968552	1
2 Ensemble de silencieux (Performance)	19131347	1
3 Ensemble de tuyau arrière/tube en Y droit	19158647	1
4 Tuyau arrière gauche	19158646	1
5 Ensemble de support gauche	19158648	1
6 Ensemble de support droit	19158649	1
7 Isolateur en caoutchouc	19155743	2
8 Collier de serrage de 57,2 mm (2,25 po)	19131642	1
9 Collier de serrage de 69,9 mm (2,75 po)	19131345	2
10 Boulon à épaulement de catalyseur	11515767	2
11 Écrou à épaulement de catalyseur	11514597	2
12 Guide de consignes (non illustré)	19158650	1

**Dépose du système d'échappement d'origine**

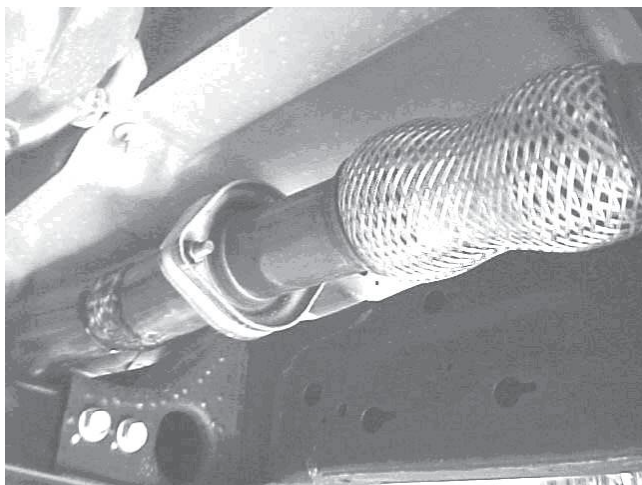
1. Sur certaines applications, il peut s'avérer nécessaire de couper le tuyau d'échappement immédiatement à l'arrière du silencieux, tel qu'illustré à la Figure 1, afin de pouvoir déposer le tuyau d'échappement.
2. Lubrifier tous les supports et les isolateurs en caoutchouc.
3. Au moyen d'un support de silencieux ou à l'aide d'une autre personne qui tiendra le tuyau arrière en position relevée, retirer les supports des isolateurs en caoutchouc et déposer du véhicule le tuyau arrière.
4. À l'aide d'une douille de 15 mm, déboulonner la bride illustrée à la Figure 2.

**FIGURE 1**





**FIGURE 2**



5. Au moyen d'un support de silencieux ou à l'aide d'une autre personne qui tiendra la dernière section de tuyau d'échappement en position relevée, retirer les supports des isolateurs en caoutchouc et déposer prudemment du véhicule le tuyau d'échappement tout entier.

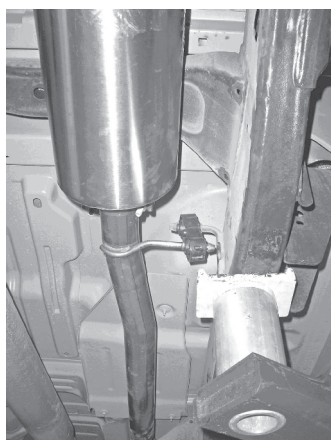
**Pose du système d'échappement**

1. Mettre le tuyau du catalyseur d'échappement en position, tel qu'illustré à la Figure 3, tout en s'assurant d'installer le support dans l'isolateur en caoutchouc.
2. À l'aide de la quincaillerie fournie avec le système d'échappement de GMPP, serrer la bride à la main pour le moment.
3. Installer un collier de serrage par-dessus l'admission élargie de l'ensemble de silencieux et mettre celui-ci en position tel qu'illustré à la Figure 4. Ne pas serrer le collier de serrage.

**FIGURE 3**

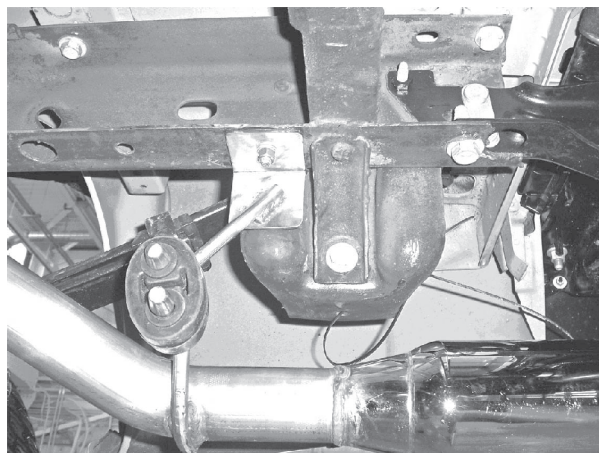


**FIGURE 4**



4. À l'aide de la quincaillerie fournie, installer le support d'échappement gauche (côté passager) sur le cadre de châssis du véhicule, immédiatement avant la barre transversale d'extrémité, tel qu'illustré à la Figure 5. Reprendre cette procédure pour l'installation du support d'échappement gauche (côté conducteur).

**FIGURE 5**



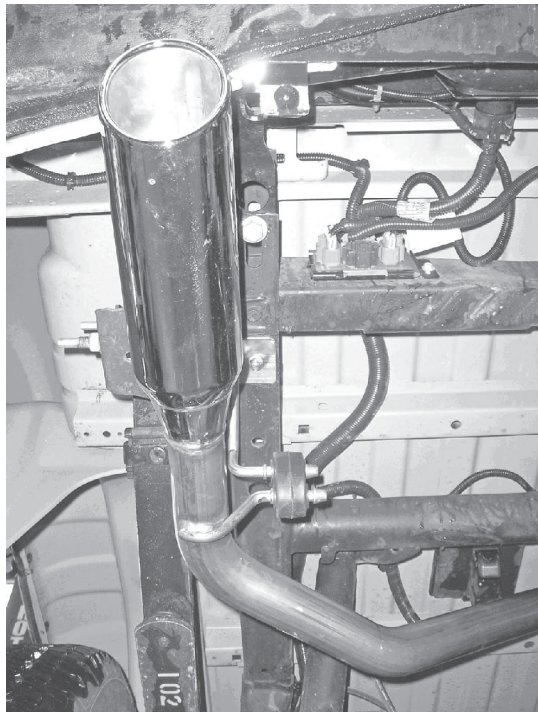
5. Placer un isolateur en caoutchouc, inclus avec le système d'échappement, sur chaque support d'échappement.
6. Placer un collier de serrage par-dessus l'embout élargi de l'ensemble de tuyau arrière droit/tube en «Y» et mettre celui-ci en position en le faisant glisser dans le silencieux, tel qu'illustré à la Figure 6, en s'assurant d'installer le support dans l'isolateur en caoutchouc.

**FIGURE 6**



7. Placer un collier de serrage par-dessus l'embout expansé de l'ensemble de tuyau arrière gauche/tube en «Y» et mettre celui-ci en position en le faisant glisser dans l'ensemble de tuyau arrière droit/tube en «Y», tel qu'illustré à la Figure 7, en s'assurant d'installer le support dans l'isolateur en caoutchouc.

**FIGURE 7**



8. Vérifier le système d'échappement pour s'assurer d'un dégagement adéquat en dessous du véhicule.
9. Une fois qu'il aura été déterminé que la position est appropriée, serrer toutes les attaches à un couple de 32 à 35 pi-lb. Serrer la bride à un couple de 18 à 22 pi-lb.
10. Avant de faire démarrer le véhicule, s'assurer du dégagement sécuritaire du système d'échappement de tous les câbles, flexibles, canalisations de frein, pièces de carrosserie et pneus.
11. Faire démarrer le véhicule et vérifier s'il y a des fuites. Si une fuite est constatée, en déterminer la cause (telle qu'une bride ou un joint d'étanchéité desserré ou mal positionné) et réparer selon le besoin.

**Nota :** Il se peut que de la fumée s'échappe du système au premier démarrage du véhicule suite à la pose du nouveau système d'échappement de GM Performance Parts. Cela est dû au revêtement à l'huile protectrice utilisé dans la fabrication de la tubulure d'échappement ayant fait l'objet d'essais de flexion par dispositif de serrage. Cela ne constitue pas une anomalie et cet état disparaîtra dans un très court laps de temps une fois que le système d'échappement aura atteint la température de fonctionnement normale.

**Silverado 1500/Sierra 1500 con cabina "Regular", cabina "Extended" y cabina "Crew" con caja de carga estándar**

**Especificaciones de los números de parte 88968547; 17802230; 17802231; 17802232; 19158642; 19158656**

Gracias por elegir GM Performance Parts como su proveedor de alto rendimiento. GM Performance Parts tiene el compromiso de brindar tecnología de alto desempeño innovadora comprobada que sea verdaderamente... más que únicamente rendimiento. GM Performance Parts están diseñadas, desarrolladas y probadas por la fábrica para superar sus expectativas en cuanto a adaptación y funcionalidad. Para comunicarse con nosotros llame al 1-800-GMUSEUS para conocer el Centro autorizado de GM Performance Parts más cercano a usted o visite nuestro sitio Web [www.gmgoodwrench.com](http://www.gmgoodwrench.com).

Esta publicación brinda información general sobre los componentes y procedimientos que pueden ser útiles al instalar el sistema de escape doble de Silverado1500/Sierra 1500. Lea toda la documentación antes de empezar a trabajar.

Observe todas las advertencias y precauciones de seguridad que se encuentran en los manuales de servicio cuando instale el sistema de escape doble Silverado 1500/Sierra 1500 en su vehículo. Utilice protección para los ojos y ropa protectora apropiada. Cuando trabaje debajo o alrededor del vehículo, brinde soporte de manera segura con soportes de gato. Utilice únicamente las herramientas adecuadas. Tenga mucha precaución cuando trabaje con materiales y líquidos inflamables, corrosivos y peligrosos. Algunos procedimientos necesitan de destrezas o equipo especial. Si no tiene las herramientas, experiencia y capacitación adecuadas para realizar alguna parte de la instalación de manera segura, este trabajo lo debe realizar un profesional.

La información que se encuentra en esta publicación se presenta sin ninguna garantía. El usuario asume en su totalidad los riesgos derivados del uso del mismo. Las calificaciones de los lectores individuales, los procedimientos mecánicos y el diseño de componentes específicos van más allá del control del editor y, por lo tanto, el editor renuncia a toda responsabilidad incurrida relacionada con el uso de la información que se proporciona en esta publicación.

Chevrolet, el emblema Bowtie (corbatín) de Chevrolet, el emblema de GMC, General Motors y GM son todas marcas comerciales registradas de General Motors Corporation. Chevy es una marca comercial de General Motors Corporation.

**ATENCIÓN: La instalación de estos sistemas de escape requiere la desinstalación de la llanta de refacción. Cuando este escape se ha instalado, ¡la llanta de refacción no se debe volver a instalar en su posición original de montaje!**

**Lista mínima de las herramientas necesarias**

**Herramientas:**

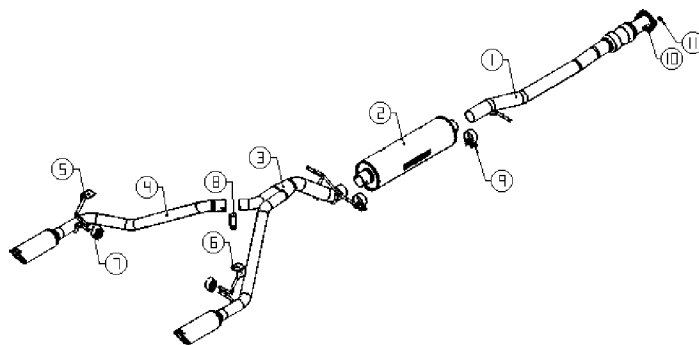
- Maneral de palanca de 3/8"
- Extensión de palanca de 3/8", 3"
- Copa de 15mm
- Llave de tuerca combinada de 15mm
- Copa de 21mm
- Barra para palanca

**Suministros de taller:**

- Lubricante en aerosol

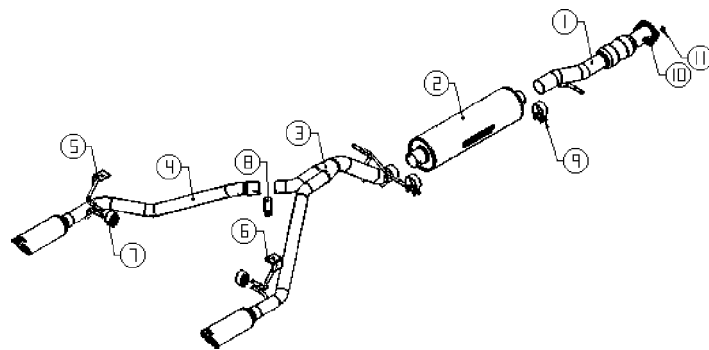
**Componentes del sistema de escape de los vehículos de cabina "Crew" de GMC Performance Parts con número de parte 88968547**

<u>Descripción</u>	<u>Número de parte</u>	<u>Cantidad</u>
1 Tubo catalizador del escape	19158655	1
2 Ensamble del silenciador (Performance)	19131347	1
3 Ensamble del tubo en y/tubo de cola derecho	19158647	1
4 Ensamble del tubo de cola izquierdo	19158646	1
5 Ensamble del soporte colgante/ soporte izquierdo	19158648	1
6 Ensamble del soporte colgante/ soporte derecho	19158649	1
7 Aislador de caucho	19155743	2
8 Abrazadera de 2.25"	19131642	2
9 Abrazadera de 2.75"	19131345	2
10 Perno, brida del catalizador	11515767	2
11 Tuerca, brida del catalizador	11514597	2
12 Manual de instrucciones (no se muestra)	19158650	1



**Componentes del sistema de escape de los vehículos de cabina "Regular" Chevrolet de GM Performance Parts con número de parte 17802230**

<u>Descripción</u>	<u>Número de parte</u>	<u>Cantidad</u>
1 Tubo catalizador del escape	88968552	1
2 Ensamble del silenciador (Performance)	19131347	1
3 Ensamble del tubo en y/tubo de cola derecho	19158645	1
4 Tubo de cola izquierdo	19158644	1
5 Ensamble del soporte colgante/ soporte izquierdo	19158648	1
6 Ensamble del soporte colgante/ soporte derecho	19158649	1
7 Aislador de caucho	19155743	2
8 Abrazadera de 2.25"	19131642	1
9 Abrazadera de 2.75"	19131345	2
10 Perno, brida del catalizador	11515767	2
11 Tuerca, brida del catalizador	11514597	2
12 Manual de instrucciones (no se muestra)	19158650	1

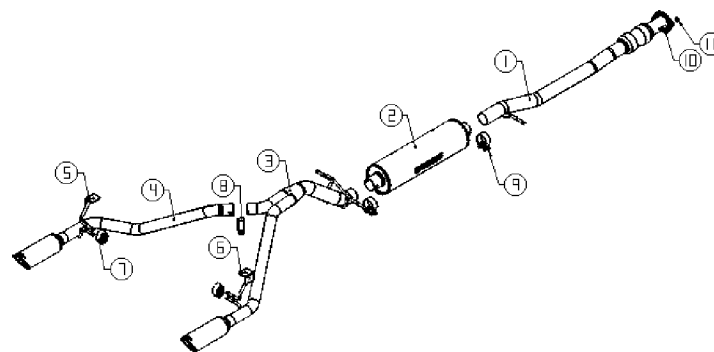


**Componentes del sistema de escape de los vehículos de cabina "Crew" Chevrolet de GMC Performance Parts con número de parte 17802232**

Descripción	Número de parte	Cantidad
1 Tubo catalizador del escape	19158655	1
2 Ensamble del silenciador (Performance)	19131347	1
3 Ensamble del tubo en y/tubo de cola derecho	19158645	1
4 Tubo de cola izquierdo	19158644	1
5 Ensamble del soporte colgante/ soporte izquierdo	19158648	1
6 Ensamble del soporte colgante/ soporte derecho	19158649	1
7 Aislador de caucho	19155743	2
8 Abrazadera de 2.25"	19131642	1
9 Abrazadera de 2.75"	19131345	2
10 Perno, brida del catalizador	11515767	2
11 Tuerca, brida del catalizador	11514597	2
12 Manual de instrucciones (no se muestra)	19158650	1

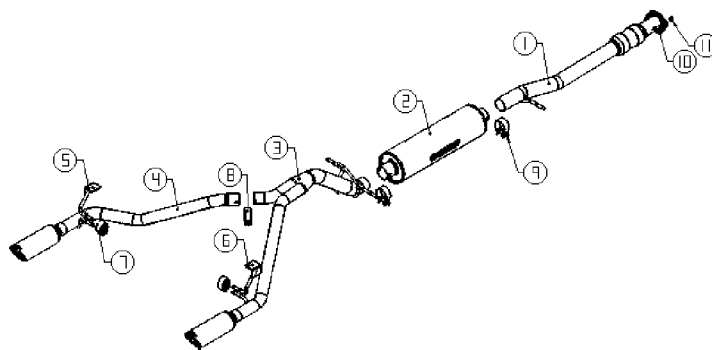
**Componentes del sistema de escape de los vehículos de cabina "Extended" Chevrolet de GM Performance Parts con número de parte 17802231**

Descripción	Número de parte	Cantidad
1 Tubo catalizador del escape	19158638	1
2 Ensamble del silenciador (Performance)	19131347	1
3 Ensamble del tubo en y/tubo de cola derecho	19158645	1
4 Tubo de cola izquierdo	19158644	1
5 Ensamble del soporte colgante/ soporte izquierdo	19158648	1
6 Ensamble del soporte colgante/ soporte derecho	19158649	1
7 Aislador de caucho	19155743	2
8 Abrazadera de 2.25"	19131642	1
9 Abrazadera de 2.75"	19131345	2
10 Perno, brida del catalizador	11515767	2
11 Tuerca, brida del catalizador	11514597	2
12 Manual de instrucciones (no se muestra)	19158650	1

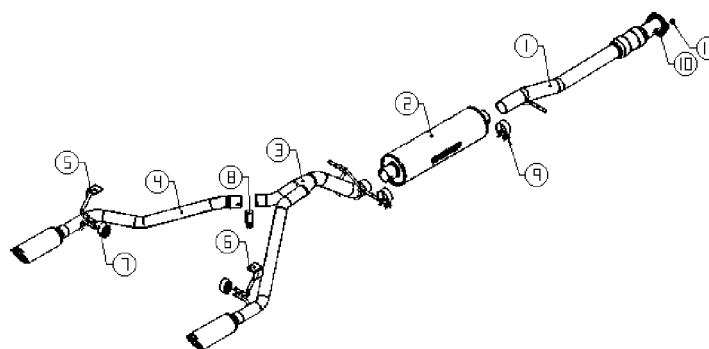


**Componentes del sistema de escape de los vehículos de cabina "Extended" de GM Performance Parts con número de parte 19158642**

Descripción	Número de parte	Cantidad
1 Tubo catalizador del escape	19158638	1
2 Ensamble del silenciador (Performance)	19131347	1
3 Ensamble del tubo en y/tubo de cola derecho	19158647	1
4 Tubo de cola izquierdo	19158646	1
5 Ensamble del soporte/ soporte colgante izquierdo	19158648	1
6 Ensamble del soporte/ soporte colgante derecho	19158649	1
7 Aislador de caucho	19155743	2
8 Abrazadera de 2.25"	19131642	1
9 Abrazadera de 2.75"	19131345	2
10 Perno, brida del catalizador	11515767	2
11 Tuerca, brida del catalizador	11514597	2
12 Manual de instrucciones (no se muestra)	19158650	1

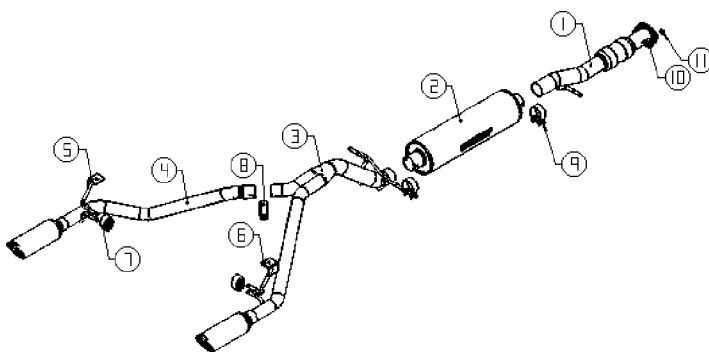






**Componentes del sistema de escape de los vehículos de cabina "Regular" de GMC Performance Parts con número de parte 19158656**

<u>Descripción</u>	<u>Número de parte</u>	<u>Cantidad</u>
1 Tubo catalizador del escape	88968552	1
2 Ensamble del silenciador (Performance)	19131347	1
3 Ensamble del tubo en y/tubo de cola derecho	19158647	1
4 Tubo de cola izquierdo	19158646	1
5 Ensamble del soporte/ soporte colgante izquierdo	19158648	1
6 Ensamble del soporte/ soporte colgante derecho	19158649	1
7 Aislador de caucho	19155743	2
8 Abrazadera de 2.25"	19131642	1
9 Abrazadera de 2.75"	19131345	2
10 Perno, brida del catalizador	11515767	2
11 Tuerca, brida del catalizador	11514597	2
12 Manual de instrucciones (no se muestra)	19158650	1



**¡PRECAUCIÓN!** Nunca trabaje cuando el sistema de escape está caliente. Puede resultar con quemaduras y lesiones graves. Si el vehículo ha estado en uso y el sistema de escape está caliente, deje que el vehículo se enfríe por lo menos 1 hora. Utilice siempre protección para los ojos cuando trabaje debajo de cualquier vehículo.

**Nota:** Le recomendamos que utilice un elevador o elevador hidráulico para facilitar la instalación de su nuevo Sistema de escape de GM Performance Parts.

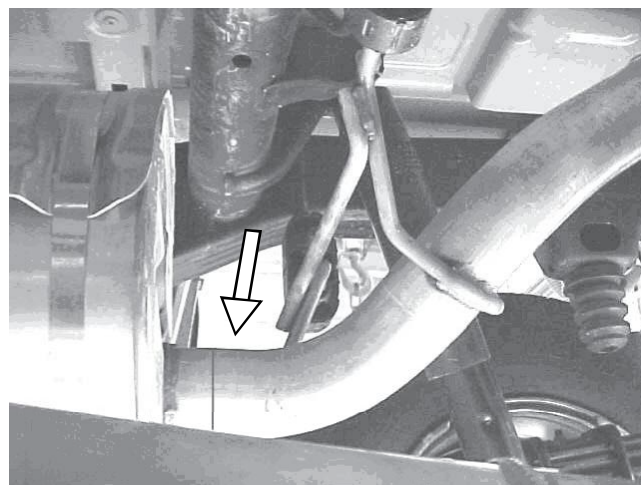
Tome en cuenta todas las precauciones de seguridad del vehículo, levántelo utilizando un elevador o un elevador hidráulico. Una vez haya realizado esto, puede empezar la desinstalación del sistema de escape usado de su vehículo.

**Nota:** Antes de desinstalar el sistema de escape original de su vehículo, compare las partes que recibió con la factura de materiales para asegurarse de que tenga todas las partes necesarias para la instalación de su nuevo Sistema de escape de GM Performance Parts.

**Desinstalación del sistema de escape original**

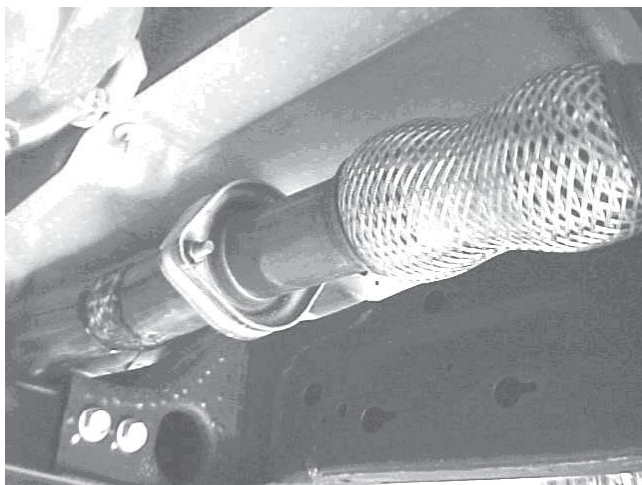
1. En algunas aplicaciones es posible que sea necesario cortar el escape justo detrás del silenciador como se indica en la figura 1 para la desinstalación del escape.
2. Lubrique todos los soportes colgantes y aisladores de caucho.
3. Utilice un soporte para silenciadores o una persona que le ayude para mantener el tubo de cola en su lugar mientras desinstala los soportes colgantes de los aisladores de caucho y retire el tubo de cola del vehículo.
4. Utilice una llave de tubo de 15 mm para destornillar la brida como se muestra en la figura 2

**FIGURA 1**





**FIGURA 2**



5. Utilice un soporte para silenciadores o una persona que le ayude para mantener el escape en su lugar mientras desinstala los soportes colgantes de los aisladores de caucho y retire cuidadosamente todo el escape del vehículo.

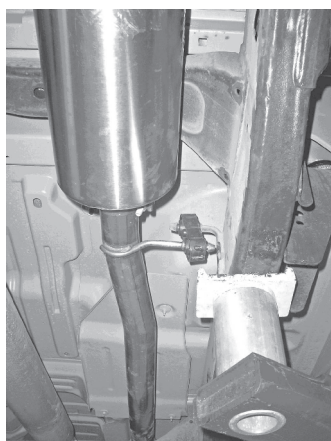
**Instalación del sistema de escape**

1. Coloque el tubo catalizador del escape en su lugar, como se muestra en la figura 3 y asegúrese de instalar el soporte colgante en el aislador de caucho.
2. Utilice los accesorios que se suministran con su sistema de escape GMPP para apretar manualmente la brida, en este momento.
3. Coloque una abrazadera sobre la entrada amplia del ensamble del silenciador y colóquela en su lugar, como se muestra en la figura 4. No apriete la abrazadera.

**FIGURA 3**

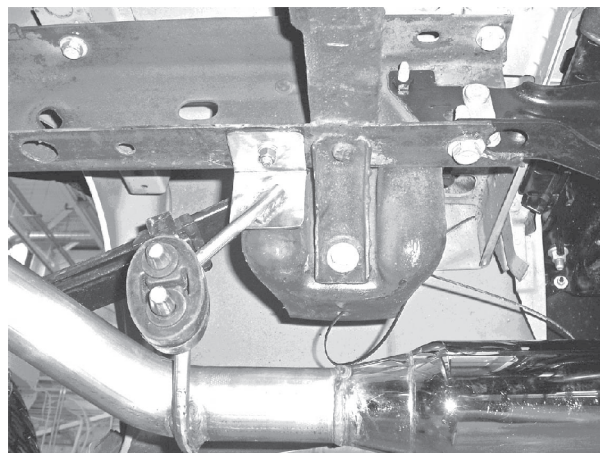


**FIGURA 4**



4. Utilice los accesorios que se proporcionan para instalar el ensamble del soporte colgante/soporte izquierdo (lado del pasajero) en el riel del marco del vehículo justo antes de la barra transversal final como se muestra en la figura 5. Repita este paso para la instalación del ensamble del soporte colgante/soporte izquierdo (lado del conductor).

**FIGURA 5**

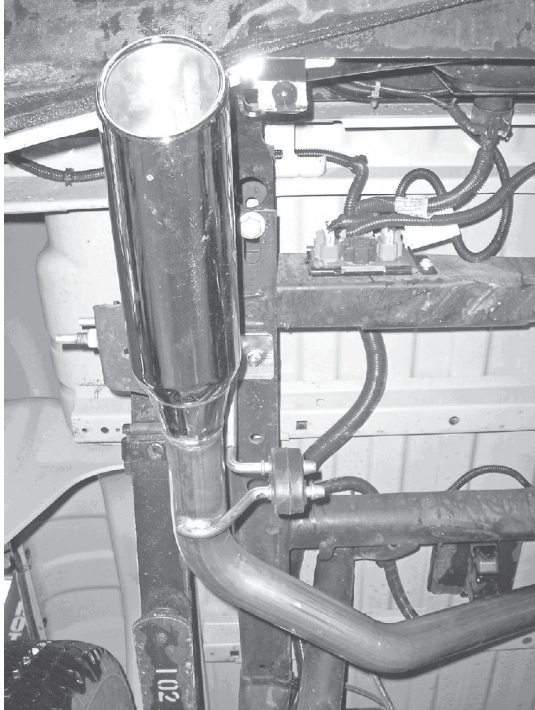


5. Coloque un aislador de caucho incluido con su sistema de escape en cada ensamble del soporte colgante/soporte.
6. Coloque una abrazadera sobre el extremo amplio del ensamble del tubo en y/tubo de cola derecho y colóquelo en su lugar, deslizándolo en el silenciador como se muestra en la figura 6, asegurándose de instalar el soporte colgante en el aislador de caucho.

**FIGURA 6**



7. Coloque una abrazadera sobre el extremo amplio del ensamble del tubo de cola izquierdo y colóquelo en su lugar, deslizándolo en el ensamble de tubo en y/tubo de cola derecho como se muestra en la figura 7, asegurándose de instalar el soporte colgante en el aislador de caucho.

**FIGURA 7**

8. Revise que su sistema de escape tenga el espacio adecuado debajo del vehículo.
9. Cuando se haya determinado la posición correcta, apriete todas las abrazaderas a 32-35 pies/lb. Apriete la brida a 18-22 pies/lb.
10. Antes de arrancar su vehículo, asegúrese de revisar que todos los cables, las mangueras, los conductos de los frenos, las partes de la carrocería y las llantas tengan la separación adecuada del sistema de escape.
11. Arranque el vehículo y revise si hay alguna fuga. Si hay alguna fuga, determine la causa (como por ejemplo un empaque o brida mal instalada) y repárela según sea necesario.

**Nota:** Cuando arranca por primera vez el vehículo después de realizar la instalación de su nuevo Sistema de escape de GM Performance Parts, es posible que salga humo y gases del sistema. Éste es un recubrimiento protector a base de aceite que se utiliza en la fabricación de la tubería del escape funcional que se dobla con prensa. Esto no se debe considerar un problema y desaparecerá dentro de un período muy corto después de que el escape llegue a las temperaturas normales de funcionamiento.