

Splash Guard HHR – Front

Please read instructions thoroughly before starting.

Installation time: 30 minutes

Tools Required:

- #2 Phillips Screwdriver
- 3/32" (2.5mm) Drill Bit
- Hammer
- Center Punch
- Drill
- Side cutters
- Clean Cloth/Rag

Package Contents:

Description	Quantity
Left Hand Splash Guard	1
Right Hand Splash Guard	1
#10 x 3/4" Screw	6
#10 Spring Clip	4
Instruction Sheet	1

Note: Turning of front wheels to the left or right will allow for additional clearance when installing the splash guards.

Painting Instructions (optional if desired)

1. Thoroughly clean all surfaces with lacquer thinner or acetone.
2. Apply a flexible primer and paint as directed by the paint manufacturer.

Installation Procedure

1. Clean and degrease body panel where splash guards are to be located.
2. Identify panel edge lower bolt, location (C) remove and do not discard. See figure 1.
3. Identify panel edge push pins, locations (A) and (B) remove and discard. See figure 1.
4. Pull liner forward and install supplied spring clips over hole locations (A) and (B). See figures 1 and 2.
5. Mount splash guard and reinstall bolt removed in step 2 in location (C) and supplied screws in locations (A) and (B). Tighten bolt/screws while holding splash guard firmly against panel. See figure 1.
6. While holding splash guard firmly against panel, mark and drill center pilot hole in location (D).
7. While holding splash guard firmly against panel, install supplied screw in location (D). **Do not over tighten.**

8. Repeat procedure for other side.
9. Guards can be cleaned with any commercially available cleaner.

Figure 1

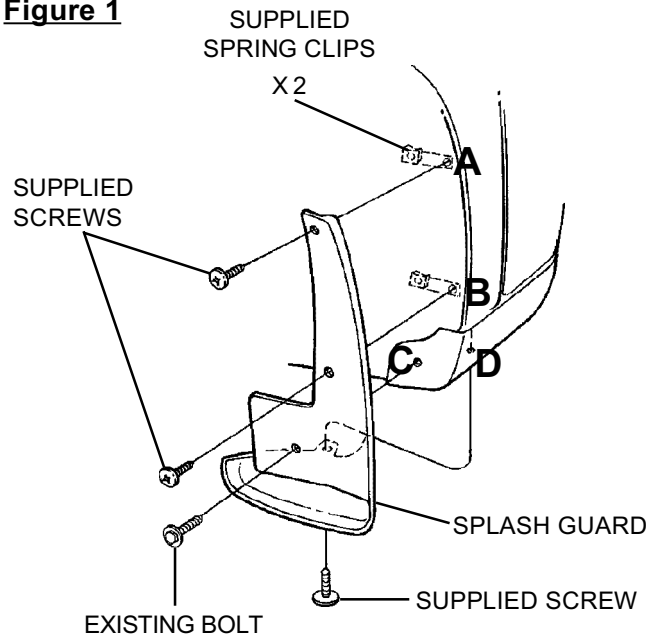
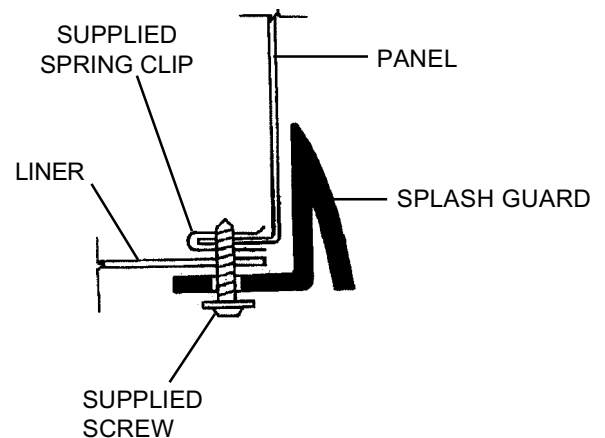

Figure 2



NOTE: INSTALL SUPPLIED SPRING CLIPS WITH TURNED UP EDGE ON INSIDE OF PANEL EDGE.

Splash Guard HHR – Rear

Please read instructions thoroughly before starting.

Installation time: 30 minutes

Tools Required:

- #2 Phillips Screwdriver
- 3/32" (2.5mm) Drill Bit
- Hammer
- Center Punch
- Drill
- Clean Cloth/Rag

Package Contents:

Description	Quantity
Left Hand Splash Guard	1
Right Hand Splash Guard	1
#10 x 3/4" Screw	8
#10 Spring Clip	6
Instruction Sheet	1

Painting Instructions (optional if desired)

1. Thoroughly clean all surfaces with lacquer thinner or acetone.
2. Apply a flexible primer and paint as directed by the paint manufacturer.

Installation Procedure

1. Clean and degrease body panel where splash guards are to be located.
2. Identify panel edge push pins, locations (A), (B) and (C) remove and discard. See figures 1 and 2.
3. Pull liner forward and install supplied spring clips over holes (A), (B) and (C). See figures 1 and 2.
4. Mount splash guard and install existing bolt and supplied screw in locations (A), (B) and (C). See figure 1.
5. While holding splash guard firmly against panel, mark and drill center pilot hole in location (D). See figure 1.
6. While holding splash guard firmly against panel, install supplied screw in location (D). **Do not over tighten.**
7. Repeat procedure for other side.
8. Guards can be cleaned with any commercially available cleaner.

Figure 1

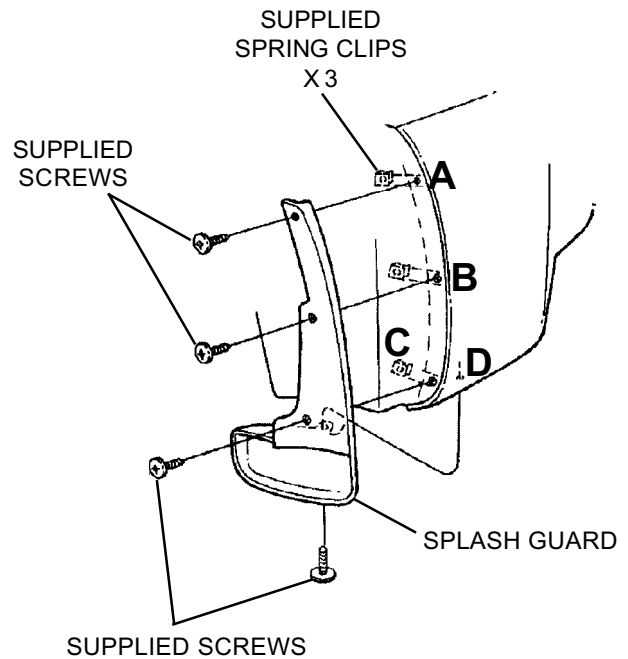
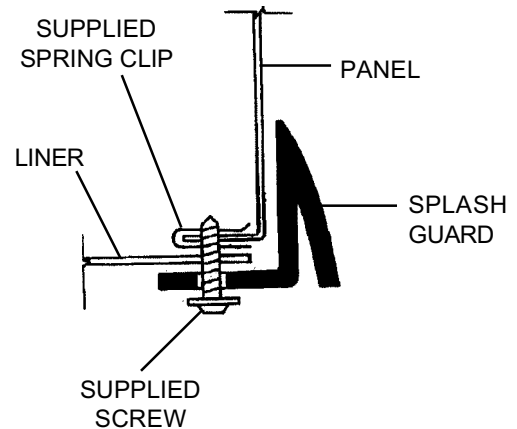

Figure 2



NOTE: INSTALL SUPPLIED SPRING CLIPS WITH TURNED UP EDGE ON INSIDE OF PANEL EDGE.

Bavette garde-boue de la HHR – Avant

Prière de lire les toutes les consignes avant de commencer.

Durée d'installation : 30 minutes

Outils nécessaires :

- Tournevis à pointe cruciforme n° 2
- Foret de 2,5 mm (3/32 po)
- Marteau
- Pointeau
- Perceuse
- Pince coupante de côté
- Linge propre

Contenu de l'emballage :

Description	Quantité
Bavette garde-boue de gauche	1
Bavette garde-boue de droite	1
Vis n° 10 x 18,7 mm (3/4 po)	6
Agrafe élastique n° 10	4
Fiche de consignes	1

Nota : Le fait de tourner les roues avant vers la gauche ou vers la droite procurera un jeu additionnel pour la pose des bavettes garde-boue.

Consignes de peinture (facultatif, le cas échéant)

1. Nettoyer toutes les surfaces à fond au moyen d'un diluant à peinture-lacque ou d'acétone.
2. Appliquer un apprêt souple et de la peinture, selon les consignes du fabricant de peinture.

Procédure d'installation

1. Nettoyer le panneau de carrosserie et le dégraisser aux endroits où les bavettes garde-boue seront situées.
2. Identifier l'emplacement (C) boulon du bord de panneau, retirer, mais ne pas mettre au rebut. Se reporter à la Figure 1.
3. Identifier les emplacements (A) et (B) des agrafes du bord de panneau, retirer et mettre au rebut. Se reporter à la Figure 1.
4. Tirer la doublure vers l'avant et mettre les agrafes élastiques fournies en place par-dessus les emplacements (A) et (B) des trous. Se reporter aux Figures 1 et 2.
5. Effectuer le montage de la bavette garde-boue, puis installer boulon à l'emplacement (C) et les vis fournies aux emplacements (A) et (B). Serrer les boulon et la vis, tout en retenant la bavette garde-boue solidement contre le panneau. Se reporter à la Figure 1.
6. Tout en tenant la bavette garde-boue solidement contre le panneau, marquer le trou pilote central et le percer à l'emplacement (D).
7. Tout en tenant la bavette garde-boue solidement contre le panneau, installer la vis fournie à l'emplacement (D). **Ne pas trop serrer.**

8. Répéter le procédé sur le côté opposé.
9. Les bavettes garde-boue peuvent être nettoyées au moyen de tout produit nettoyant commercial.

Figure 1

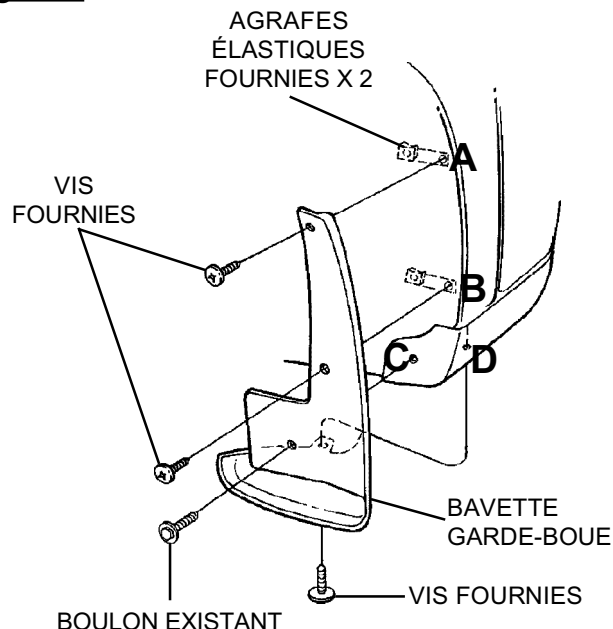
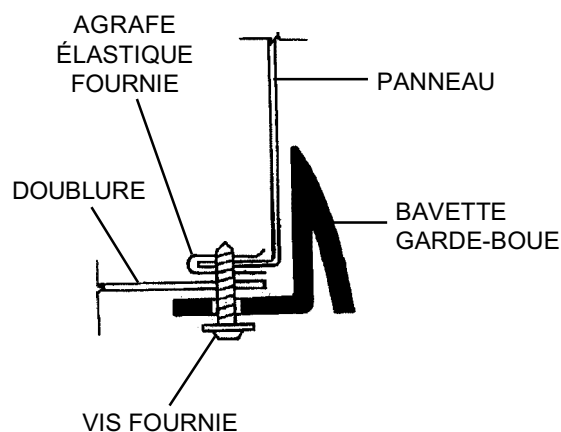

Figure 2



NOTA : INSTALLER À L'INTÉRIEUR DU BORD DU PANNEAU LES AGRAFES ÉLASTIQUES FOURNIES DONT LE BORD EST TOURNÉ VERS LE HAUT.

Bavette garde-boue de la HHR – Arrière

Prière de lire les toutes les consignes avant de commencer.

Durée d'installation : 30 minutes

Outils nécessaires :

Tournevis à pointe cruciforme n° 2

Foret de 2,5 mm (3/32 po)

Marteau

Pointeau

Perceuse

Linge propre

Contenu de l'emballage :

Description	Quantité
Bavette garde-boue de gauche	1
Bavette garde-boue de droite	1
Vis n° 10 x 18,7 mm (3/4 po)	8
Agrafe élastique n° 10	6
Fiche de consignes	1

Consignes de peinture (facultatif, le cas échéant)

- Nettoyer toutes les surfaces à fond au moyen d'un diluant à peinture-lacque ou d'acétone.
- Appliquer un apprêt souple et de la peinture, selon les consignes du fabricant de peinture.

Procédure d'installation

- Nettoyer le panneau de carrosserie et le dégraisser aux endroits où les bavettes garde-boue seront situées.
- Identifier les emplacements (A), (B) et (C) des agrafes du bord de panneau, retirer et mettre au rebut. Se reporter aux Figures 1 et 2.
- Tirer la doublure vers l'avant et mettre les agrafes élastiques fournies en place par-dessus les trous (A), (B) et (C). Se reporter aux Figures 1 et 2.
- Effectuer le montage de la bavette garde-boue, puis installer le boulon en place, ainsi que la vis fournie aux emplacements (A), (B) et (C). Se reporter à la Figure 1.
- Tout en tenant la bavette garde-boue solidement contre le panneau, marquer le trou pilote central et le percer à l'emplacement (D). Se reporter à la Figure 1.
- Tout en tenant la bavette garde-boue solidement contre le panneau, installer la vis fournie à l'emplacement (D). Ne pas trop serrer.
- Répéter le procédé sur le côté opposé.
- Les bavettes garde-boue peuvent être nettoyées au moyen de tout produit nettoyant commercial.

Figure 1

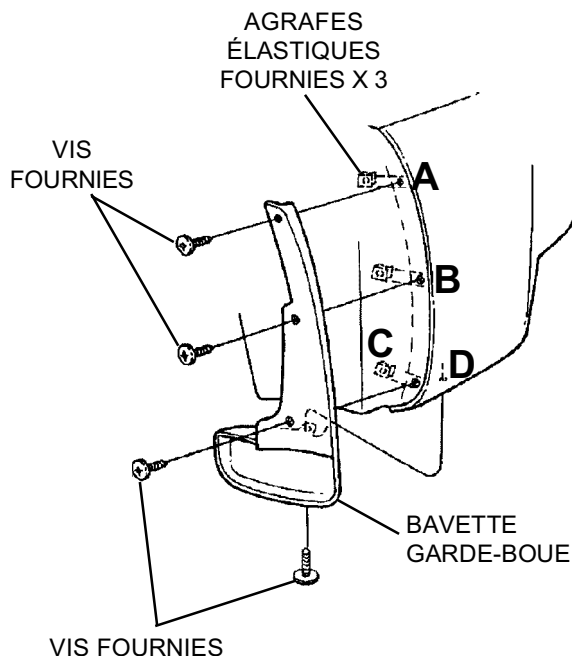
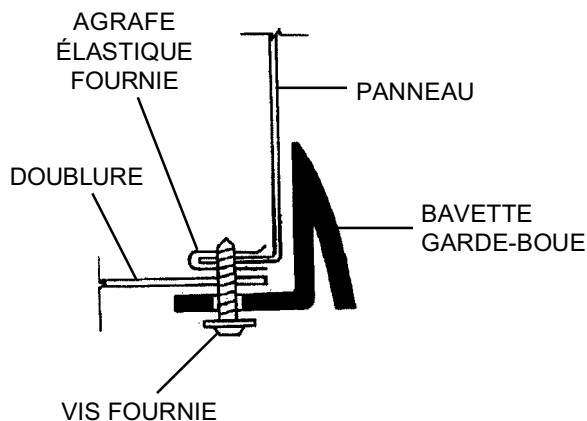

Figure 2



NOTA : INSTALLER À L'INTÉRIEUR DU BORD DU PANNEAU LES AGRAFES ÉLASTIQUES FOURNIES DONT LE BORD EST TOURNÉ VERS LE HAUT.

Protector de salpicaduras de HHR – delantero

Lea las instrucciones cuidadosamente antes de comenzar.

Tiempo de instalación: 30 minutos

Herramientas necesarias:

Destornillador Phillips núm. 2

Broca de 2.5mm (3/32")

Martillo

Perforadora de centros

Taladro

Tenazas de corte lateral

Paño/trapo limpio

Contenido del paquete:

Descripción	Cantidad
Protector de salpicaduras izquierdo	1
Protector de salpicaduras derecho	1
Tornillos de 3/4" núm. 10	6
Sujetadores de resorte núm. 10	4
Hoja de instrucciones	1

Nota: Gire las ruedas delanteras a la izquierda o derecha para dejar espacio adicional cuando instala los protectores de salpicaduras.

Instrucciones de pintado (opcional, si desea)

1. Limpie exhaustivamente todas las superficies con tiner laca o acetona.
2. Aplique una capa base flexible y pintura según las instrucciones del fabricante de la pintura.

Procedimiento de instalación

1. Limpie y desengrase el panel de carrocería en donde se colocarán los protectores de salpicaduras.
2. Identifique el perno en el borde del panel, ubicación (C) retírelo y no lo deseche. Consulte la figura 1.
3. Identifique los pernos de presión en el borde del panel, ubicación (A) y (B) retírelos y deséchelos. Consulte la figura 1.
4. Jale el recubrimiento hacia adelante e instale los sujetadores de resorte proporcionados en las ubicaciones de los agujeros (A) y (B). Consulte las figuras 1 y 2.
5. Monte el protector del chapoteo y reinstale el perno quitado en el paso 2 en la localización (C) y los tornillos proporcionados en las ubicaciones (A) y (B). Apriete el perno y los tornillos mientras sostiene el protector de salpicaduras firmemente contra el panel. Consulte la figura 1.
6. Mientras sostiene el protector de salpicaduras firmemente contra el panel, marque y perforo los agujeros de guía centrados en la ubicación (D).
7. Mientras sostiene el protector de salpicaduras firmemente contra el panel, instale el tornillo incluido en la ubicación (D). **No apriete en exceso.**

8. Repita el procedimiento para el otro lado.
9. Los protectores se pueden limpiar con un limpiador que encuentre en el mercado.

Figura 1



Figura 2



NOTA: INSTALE LOS SUJETADORES DE RESORTE PROPORCIONADOS CON EL BORDE DOBLADO HACIA ARRIBA EN EL INTERIOR DEL BORDE DEL PANEL.

Protector de salpicaduras de HHR – trasero

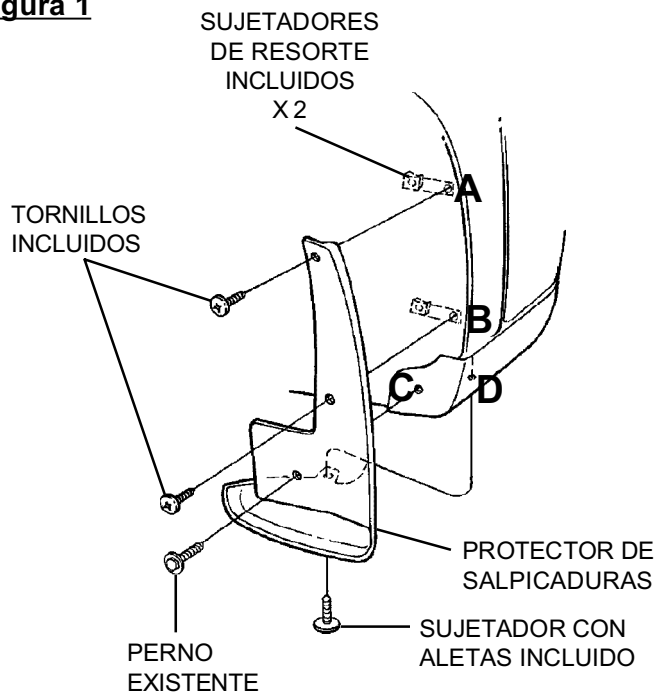
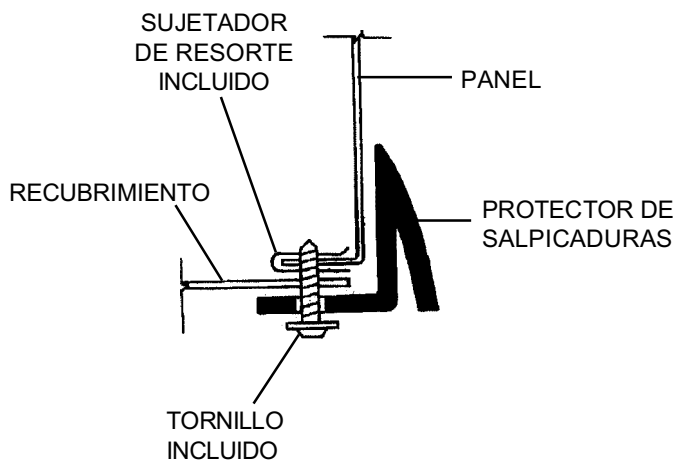
Lea las instrucciones cuidadosamente antes de comenzar.

Tiempo de instalación: 30 minutos

Herramientas necesarias:

- Destornillador Phillips núm. 2
- Broca de 2.5mm (3/32")
- Martillo
- Perforadora de centros
- Taladro
- Paño/trapo limpio

Contenido del paquete:

Descripción	Cantidad
Protector de salpicaduras izquierdo	1
Protector de salpicaduras derecho	1
Tornillos de 3/4" núm. 10	8
Sujetadores de resorte núm. 10	6
Hoja de instrucciones	1

Instrucciones de pintado (opcional, si desea)

1. Limpie exhaustivamente todas las superficies con tiner laca o acetona.
2. Aplique una capa base flexible y pintura según las instrucciones del fabricante de la pintura.

Procedimiento de instalación

1. Limpie y desengrase el panel de carrocería en donde se colocarán los protectores de salpicaduras.
2. Identifique los pernos de presión en el borde del panel, ubicación (A), (B) y (C), retirelos y deséchelos. Consulte las figuras 1 y 2.
3. Jale el recubrimiento hacia adelante e instale los sujetadores de resorte proporcionados en los agujeros (A), (B) y (C). Consulte las figuras 1 y 2.
4. Monte el protector de salpicaduras e instale el perno existente y tornillo proporcionado en las ubicaciones (A), (B) y (C). Consulte la figura 1.
5. Mientras sostiene el protector de salpicaduras firmemente contra el panel, marque y perfore los agujeros de guía centrados en la ubicación (D). Consulte la figura 1.
6. Mientras sostiene el protector de salpicaduras firmemente contra el panel, instale el tornillo incluido en la ubicación (D). **No apriete en exceso.**
7. Repita el procedimiento para el otro lado.
8. Los protectores se pueden limpiar con un limpiador que encuentre en el mercado.

Figura 1

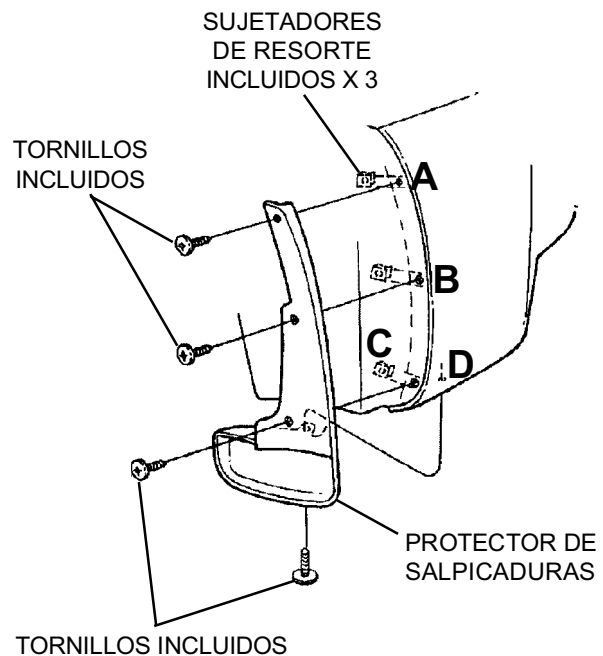

Figura 2

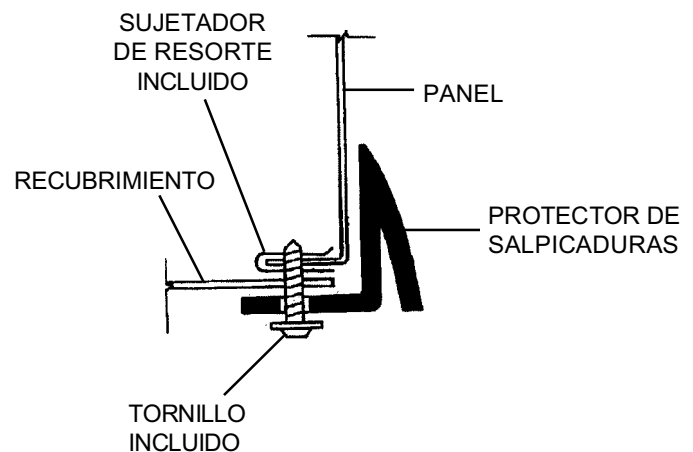

NOTA: INSTALE LOS SUJETADORES DE RESORTE PROPORCIONADOS CON EL BORDE DOBLADO HACIA ARRIBA EN EL INTERIOR DEL BORDE DEL PANEL.