

## Accessory Engine Cover Installation

Application	Kit Part Number
LT4 Cadillac CTS	12672524
LF4 Cadillac ATS	12672525

### LT4

1. Grasp the intake manifold cover and lift up disengaging the grommets from the studs
2. Install accessory cover by aligning the cover with the ball studs on the engine and pressing down until engagement is complete.
3. Inspect for any hoses or wires that are in close proximity to the lower edge of the cover and correct any close clearance conditions by tie wrapping or applying appropriate protective material.
4. Clean the surface of the new cover with mild soap and water solution to remove any dirt or fingerprints.

**Intake Manifold Cover Replacement - Front**

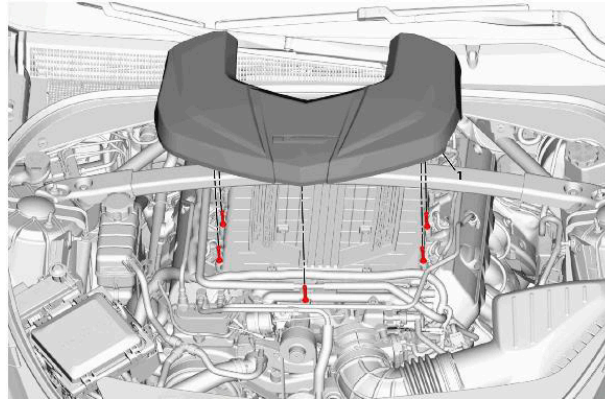

### LF4

1. Remove the oil fill cap and the front fastener as shown in the illustration.
2. Grasp the cover by the front and rotate upward to disengage the mounting grommets.
3. Align the new cover with the grommets at the rear of the cover and rotate downward to engage the two grommets on the underside of the cover with the ball studs on the engine. Press downward to engage the grommets to the ball studs.
4. Reinstall the oil fill cap and the front fasteners (torque to **9 Nm / 80 lb. in**).
5. Inspect for any hoses or wires that are in close proximity to the lower edge of the cover and correct any close clearance conditions by tie wrapping or applying appropriate protective material
6. Clean the surface of the new cover with mild soap and water solution to remove any dirt or fingerprints

**Intake Manifold Cover Replacement (LF4)**

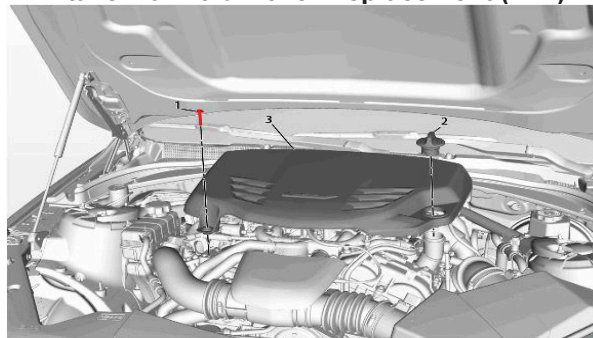

**Pose du couvercle accessoire de moteur**

Application	Numéro de pièce de trousse
LT4 Cadillac CTS	12672524
LF4 Cadillac ATS	12672525

**LT4**

1. Saisir le couvercle de tubulure d'admission et le soulever pour dégager les bagues isolantes des goujons.
2. Poser le couvercle accessoire en alignant le couvercle avec les goujons à rotule sur le moteur, puis en pressant vers le bas jusqu'à l'engagement complet.
3. Rechercher des flexibles et des câbles situés à proximité du bord inférieur du couvercle et corriger toute condition de proximité en posant des attaches de câbles ou en appliquant un matériau de protection approprié.
4. Nettoyer la surface du nouveau couvercle avec une solution d'eau savonneuse douce pour éliminer la saleté ou les empreintes digitales.

**Remplacement du couvercle de tubulure d'admission – Avant**

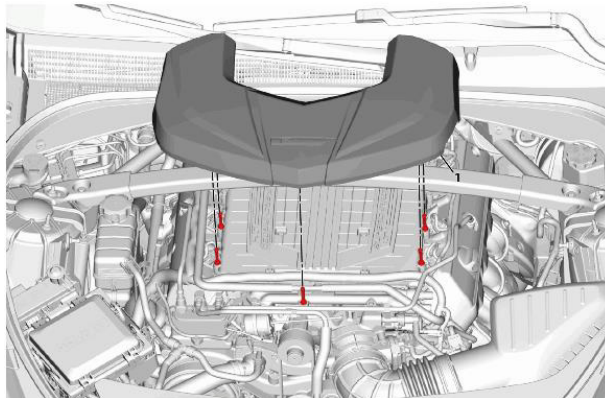

**LF4**

1. Retirer le bouchon de remplissage d'huile et la fixation avant, comme indiqué dans l'illustration.
2. Saisir le couvercle par l'avant et tourner vers le haut pour dégager les bagues isolantes de montage.
3. Aligner le nouveau couvercle avec les bagues isolantes à l'arrière du couvercle, puis tourner vers le bas pour engager les deux bagues isolantes du dessous du couvercle avec les goujons à rotule du moteur. Presser vers le bas pour engager les bagues isolantes sur les goujons à rotule.
4. Reposer le bouchon de remplissage d'huile et les fixations avant (serrer à **9 Nm / 80 lb po**).
5. Rechercher des flexibles et des câbles situés à proximité du bord inférieur du couvercle et corriger toute condition de proximité en posant des attaches de câbles ou en appliquant un matériau de protection approprié.
6. Nettoyer la surface du nouveau couvercle avec une solution d'eau savonneuse douce pour éliminer la saleté ou les empreintes digitales.

**Remplacement du couvercle de tubulure d'admission (FL4)**

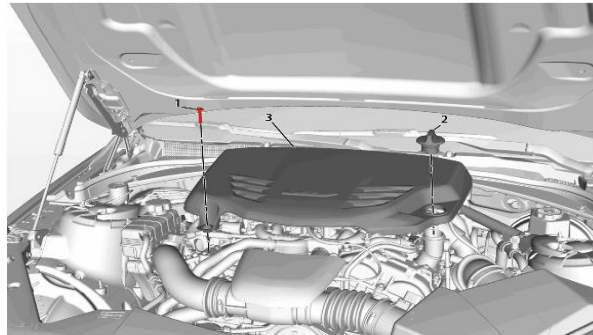

Instalación de cubierta del motor de accesorios

Aplicación	Número de parte del juego
Cadillac CTS LT4	12672524
Cadillac ATS LF4	12672525

LT4

1. Sujete la cubierta del múltiple de admisión y levante desconectando los pasacables de los pernos
2. Instale la cubierta de accesorios alineando la cubierta con los pernos de bola sobre el motor y presionando hacia abajo hasta que se complete la conexión.
3. Revise respecto a cualquier manguera o cables que estén demasiado cerca al borde inferior de la cubierta y corrija cualquier condición de poco espacio envolviendo con amarre o aplicando material de protección apropiado.
4. Limpie la superficie de la nueva cubierta con solución de jabón suave y agua para retirar cualquier suciedad o huellas dactilares.

Reemplazo de cubierta de múltiple de admisión - Delantera

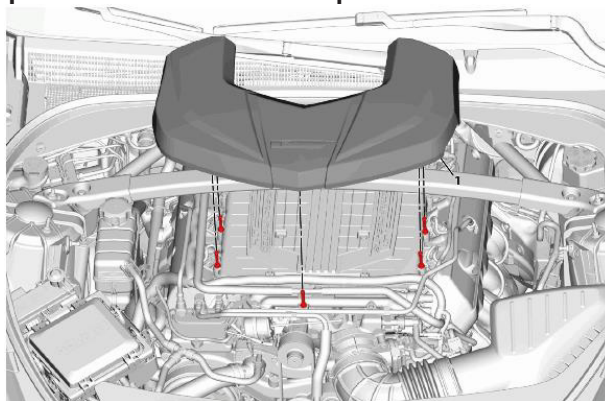

LF4

1. Retire la tapa de llenado de aceite y el sujetador delantero como se muestra en la ilustración.
2. Sujete la cubierta por el frente y gire hacia arriba para desconectar los pasacables de montaje.
3. Alinee la nueva cubierta con los pasacables en la parte trasera de la cubierta y gire hacia abajo para conectar los dos conectores en el lado inferior de la cubierta con los pernos de bola sobre el motor. Presione hacia abajo para conectar los pasacables a los pernos de bola.
4. Vuelva a instalar la tapa de relleno de aceite y los sujetadores delanteros (apriete a **9 Nm / 80 lbs pulg.**).
5. Revise respecto a cualquier manguera o cables que estén demasiado cerca al borde inferior de la cubierta y corrija cualquier condición de poco espacio envolviendo con amarre o aplicando material de protección apropiado
6. Limpie la superficie de la nueva cubierta con solución de jabón suave y agua para retirar cualquier suciedad o huellas dactilares

Reemplazo de cubierta de múltiple de admisión (LF4)

