

**DOOR DECAL - Bodyside Oval  
2009 Chevrolet Corvette Competition Sport**

**Contents:**

Description	Quantity
Decal - Bodyside "Oval"	2
Instruction Sheet	1
Alcohol Wipes	1
Plastic Squeegee	1

**Tools Required**

- Lint-free cloth
- Spray bottle that contains a mixture of 2 drops of liquid dishsoap with 20 oz. of water.
- Needle

**Surface Preparation:**

- The body surface should be between 70°F and 100°F.
- The surface should be thoroughly washed with warm soap and water.
- The surface should be cleaned with the alcohol wipe, followed by a dry wipe.

**Left Hand (LH) Decal Application Instructions:**

- Prepare the surface as indicated above.
- Place the decal face-down on a flat surface and slowly remove the release liner.
- Using the wetting agent, set the nozzle for fine mist and thoroughly saturate the exposed adhesive side of the stripe with the soap/water mixture (this will allow for repositioning).
- Use the wetting agent to saturate the body panel with the soap/water mixture.
- Align the horizontal edge **(A)** of the carrier paper of the decal to the door panel feature line and visually align the notch marked "LH" **(B)** to the rear of the Driver's side mirror stanchion.
- Saturate the surface paper of the decal to improve conformability to the door panel.
- Using the plastic squeegee, press the decal into place beginning at the center of the decal while working toward the ends of the stripe.
- Carefully remove the top paper carrier at 180 degrees to the surface of the vehicle.
- Inspect the decal for imperfections, bubbles and/or poor adhesion along the edges. If necessary, re-press the decal into place and remove any bubbles with a pin or needle.
- Avoid power-washing the decal until after 72 hours has elapsed.

**Right Hand (RH) Decal Application Instructions:**

- Follow the same steps as indicated above, but visually align the notch marked "RH" **(C)** to the rear of the passenger side mirror Stanchion.

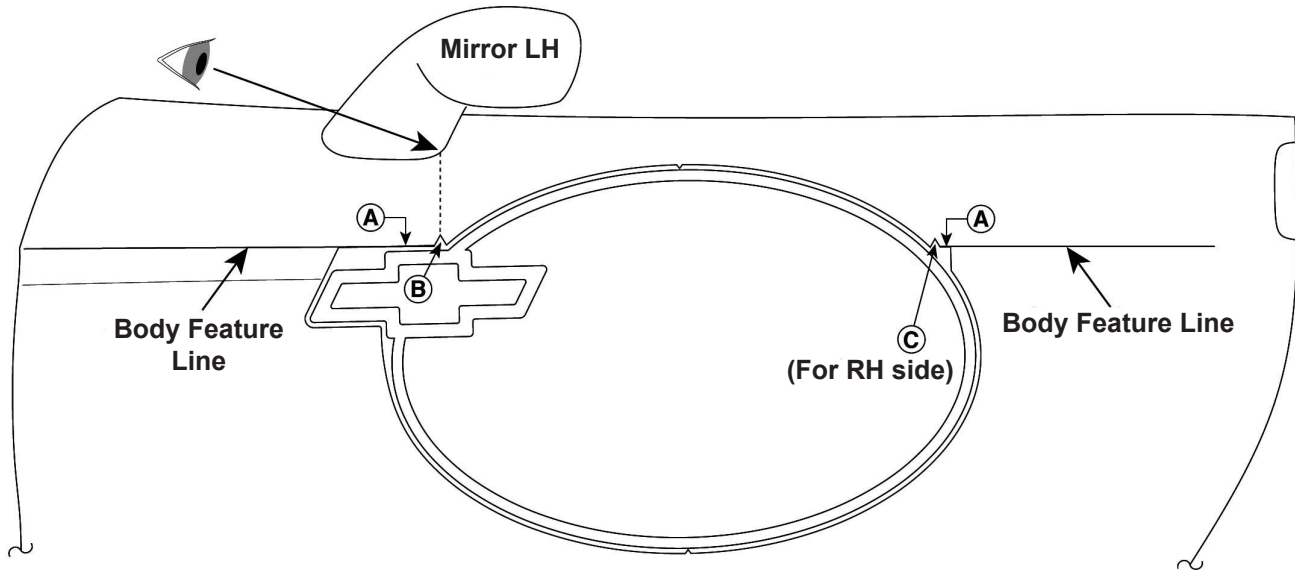

**Decal - Door**

**IR 03SE09**

PART NO.

**20907708**

SHEET **1**

OF **6**

ALL INFORMATION WITHIN ABOVE BORDER TO BE PRINTED EXACTLY AS SHOWN ON 8.5 x 11 WHITE 16 POUND NON-BOND RECYCLABLE PAPER. PRINT ON BOTH SIDES, EXCLUDING TEMPLATES.

TO BE UNITIZED IN ACCORDANCE WITH GMSPO SPECIFICATIONS.

DATE	REVISION	AUTH	DR
03SE09	Initial Release - Wayne Freeman	1137997	

TITLE			
<b>INSTALLATION INSTRUCTIONS Decal - Door</b>			
PART NO.	<b>20907708</b>	SHEET	<b>1</b> OF <b>6</b>

## DOOR DECAL - Bodyside Numerals 2009 Chevrolet Corvette Competition Sport

**Contents:**

Description	Quantity
Decal - Bodyside Numerals	2 each of 2
Instruction Sheet	1
Alcohol Wipes	1 (supplied with 20811198)
Plastic Squeegee	1 (supplied with 20811198)

**Tools Required**

- Lint-free cloth
- Spray bottle that contains a mixture of 2 drops of liquid dishsoap with 20 oz. of water.
- Needle

**Surface Preparation:**

- The body surface should be between 70°F and 100°F.
- The surface should be thoroughly washed with warm soap and water.
- The surface should be cleaned with the alcohol wipe, followed by a dry wipe.

**Decal Application:**

- Install the "Oval" decal, (20811199), first.
- Prepare the surface as indicated above.
- Place the first number face-down on a flat surface and slowly remove the release liner.

- Using the wetting agent, set the nozzle for fine mist and lightly saturate the exposed adhesive side of the decal with the soap/water mixture (this will allow for repositioning).
- Use the wetting agent to lightly saturate the installed oval/body panel with the soap/water mixture.
- Align the top horizontal edge (A) of the carrier paper of the decal to the door panel feature line while aligning the LH edge of the carrier paper (B) to the RH edge of the Oval bowtie.
- Using the plastic squeegee, press the decal into place beginning at the center of the decal while working toward the ends of the stripe.
- Carefully remove the top paper carrier at 180 degrees to the surface of the vehicle.
- Place the second number face-down on a flat surface and slowly remove the release liner.
- Using the wetting agent, set the nozzle for fine mist and lightly saturate the exposed adhesive side of the decal.
- Align the top horizontal edge of the carrier paper of the decal to the door panel feature line while aligning the LH edge of the carrier paper (C) to the RH edge of the previously installed number.
- Using the plastic squeegee, press the decal into place beginning at the center of the decal while working toward the ends of the stripe.
- Inspect the decals for imperfections, bubbles and/or poor adhesion along the edges. If necessary, re-press the decal into place and remove any bubbles with a pin or needle.
- Avoid power-washing the decal until after 72 hours has elapsed.

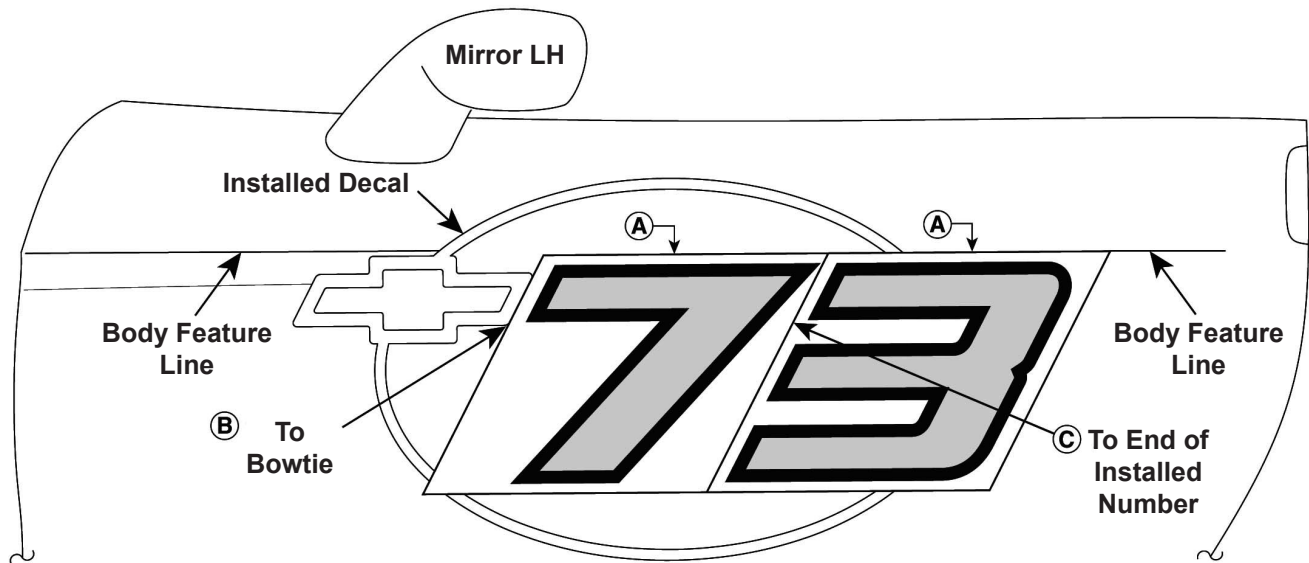

Decal - Door

IR 03SE09

PART NO.

**20907708**

SHEET **2**

OF **6**

ALL INFORMATION WITHIN ABOVE BORDER TO BE PRINTED EXACTLY AS SHOWN ON 8.5 x 11 WHITE 16 POUND NON-BOND RECYCLABLE PAPER. PRINT ON BOTH SIDES, EXCLUDING TEMPLATES.

TO BE UNITIZED IN ACCORDANCE WITH GMSPO SPECIFICATIONS.

DATE	REVISION	AUTH	DR

TITLE			
<b>INSTALLATION INSTRUCTIONS</b>			
<b>Decal - Door</b>			
PART NO.		SHEET	OF
<b>20907708</b>		<b>2</b>	<b>6</b>

**DÉCALCOMANIE DE PORTE – Ovale sur la carrosserie**  
**Corvette Competition Sport de Chevrolet 2009**

**Contenu :**

Description	Quantité
Décalcomanie – « Ovale » sur la carrosserie	2
Fiche de consignes	1
Tampons alcoolisés	1
Racloir en plastique	1

**Outils nécessaires**

- Linge non pelucheux
- Vaporisateur contenant un mélange de 2 gouttes de détergent liquide et de 24 oz d'eau.
- Aiguille

**Préparation de la surface :**

- La température de la carrosserie doit se situer entre 21,1° et 37,8° (70 °F et 100 °F).
- La surface doit être entièrement lavée au moyen d'une solution de savon et d'eau tiède.
- La surface doit être nettoyée à l'aide du tampon alcoolisé, puis essuyée avec un linge sec.

**Consignes d'application de la décalcomanie du côté gauche :**

- Préparer la surface tel qu'indiqué ci-dessus.
- Placer la décalcomanie face vers le bas sur une surface plate et retirer lentement la pellicule protectrice.
- À l'aide d'un agent de mouillage, régler le gicleur pour obtenir un fin brouillard et saturer complètement le côté adhésif exposé de la rayure avec un mélange d'eau et de savon (ce qui permet de remettre en position).
- Utiliser l'agent de mouillage pour saturer le panneau de carrosserie avec un mélange d'eau et de savon.
- Aligner le rebord horizontal (A) du papier de la décalcomanie avec le trait profilé du panneau de porte et aligner à l'œil l'encoche marquée « LH » (B) à l'arrière du support du rétroviseur du côté conducteur.
- Saturer le papier de la décalcomanie pour assurer la conformabilité au panneau de porte.
- Presser la décalcomanie en place à l'aide du racloir en plastique, en commençant au centre de la décalcomanie et en raclant vers les extrémités.
- Retirer avec soin le papier supérieur à 180° de la surface du véhicule.
- Inspecter la décalcomanie pour déceler toute imperfection, bulle ou adhérence inappropriée le long des rebords. Selon le besoin, re-pressez la décalcomanie en place et faire disparaître les bulles à l'aide d'une broche ou d'une aiguille.
- Éviter de laver sous haute pression la décalcomanie dans les 72 heures après la pose.

**Consignes d'application de la décalcomanie du côté droit :**

- Observer les mêmes étapes indiquées ci-dessus, mais aligner visuellement l'encoche marquée « RH » (C) à l'arrière du support de rétroviseur du côté passager.

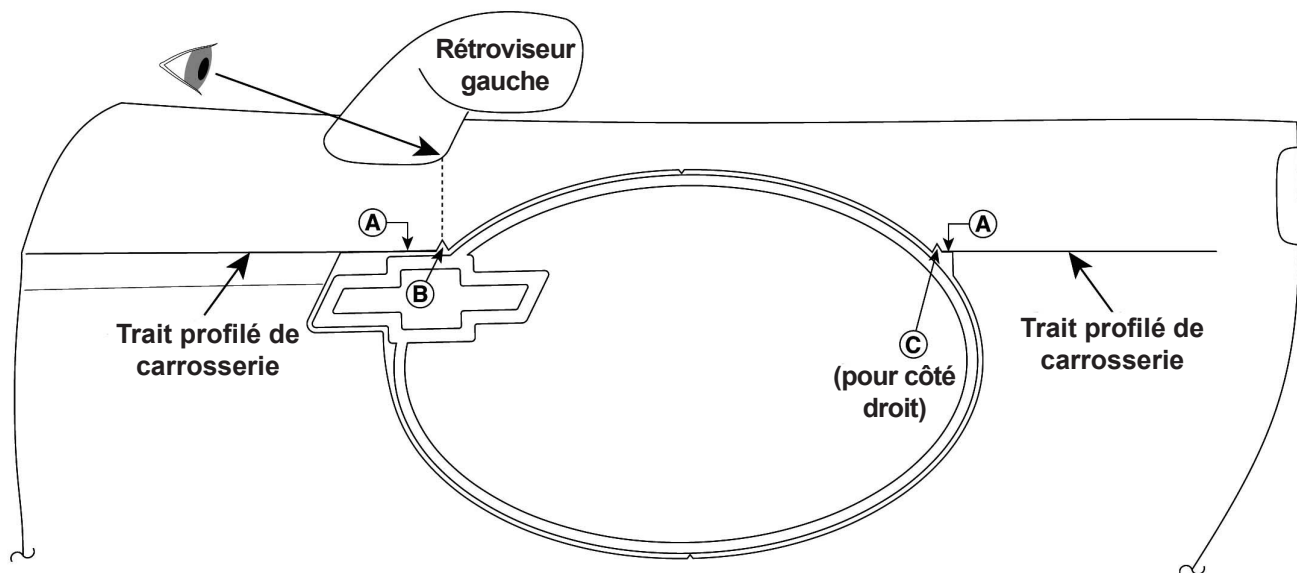

**Decal - Door**

**IR 03SE09**

PART NO.

**20907708**

SHEET **3**

OF **6**

ALL INFORMATION WITHIN ABOVE BORDER TO BE PRINTED EXACTLY AS SHOWN ON 8.5 x 11 WHITE 16 POUND NON-BOND RECYCLABLE PAPER. PRINT ON BOTH SIDES, EXCLUDING TEMPLATES.

TO BE UNITIZED IN ACCORDANCE WITH GMSPO SPECIFICATIONS.

DATE	REVISION	AUTH	DR

TITLE

**INSTALLATION INSTRUCTIONS**  
**Decal - Door**

PART NO.

**20907708**

SHEET **3**

OF **6**

**DÉCALCOMANIE DE PORTE – Numéros sur la carrosserie**  
**Corvette Competition Sport de Chevrolet 2009**

**Contenu :**

<u>Description</u>	<u>Quantité</u>
Décalcomanie – « Numéros » sur la carrosserie	2 pour chacun des 2
Fiche de consignes	1
Tampon alcoolisé	1 (fourni avec le numéro de pièce 20811198)
Racloir en plastique	1 (fourni avec le numéro de pièce 20811198)

**Herramientas nécessaires**

- Linge non pelucheux
- Vaporisateur contenant un mélange de 2 gouttes de détergent liquide et de 24 oz d'eau.
- Aiguille

**Préparation de la surface :**

- La température de la carrosserie doit se situer entre 21,1° et 37,8° (70 °F et 100 °F).
- La surface doit être entièrement lavée au moyen d'une solution de savon et d'eau tiède.
- La surface doit être nettoyée à l'aide du tampon alcoolisé, puis essuyée avec un linge sec.

**Application de la décalcomanie :**

- Installer la décalcomanie « Ovale » (20811198) en premier.
- Préparer la surface tel qu'indiqué ci-dessus.
- Placer le premier numéro face vers le bas sur une surface plate et retirer lentement la pellicule protectrice.

- À l'aide d'un agent de mouillage, régler le gicleur pour obtenir un fin brouillard et mouiller légèrement le côté adhésif exposé de la décalcomanie avec un mélange d'eau et de savon (ce qui permet de remettre en position).
- Utiliser l'agent de mouillage pour mouiller légèrement l'ovale/panneau de carrosserie installé avec un mélange d'eau et de savon.
- Aligner le rebord horizontal supérieur (A) du papier de la décalcomanie au trait profilé du panneau de porte tout en alignant le rebord gauche du papier (B) avec le rebord droit du nœud papillon ovale.
- Presser la décalcomanie en place à l'aide du racloir en plastique, en commençant au centre de la décalcomanie et en raclant vers les extrémités.
- Retirer avec soin le papier supérieur à 180 ° de la surface du véhicule.
- Placer le deuxième numéro face vers le bas sur une surface plate et retirer lentement la pellicule protectrice.
- À l'aide d'un agent de mouillage, régler le gicleur pour obtenir un fin brouillard et mouiller légèrement le côté adhésif exposé de la décalcomanie.
- Aligner le rebord horizontal supérieur du papier de la décalcomanie au trait profilé du panneau de porte tout en alignant le rebord gauche du papier (C) avec le rebord droit du numéro installé précédemment.
- Presser la décalcomanie en place à l'aide du racloir en plastique, en commençant au centre de la décalcomanie et en raclant vers les extrémités.
- Inspecter les décalcomanies pour déceler toute imperfection, bulle ou adhérence inappropriée le long des rebords. Selon le besoin, re-presser la décalcomanie en place et faire disparaître les bulles à l'aide d'une broche ou d'une aiguille.
- Éviter de laver sous haute pression la décalcomanie dans les 72 heures après la pose.

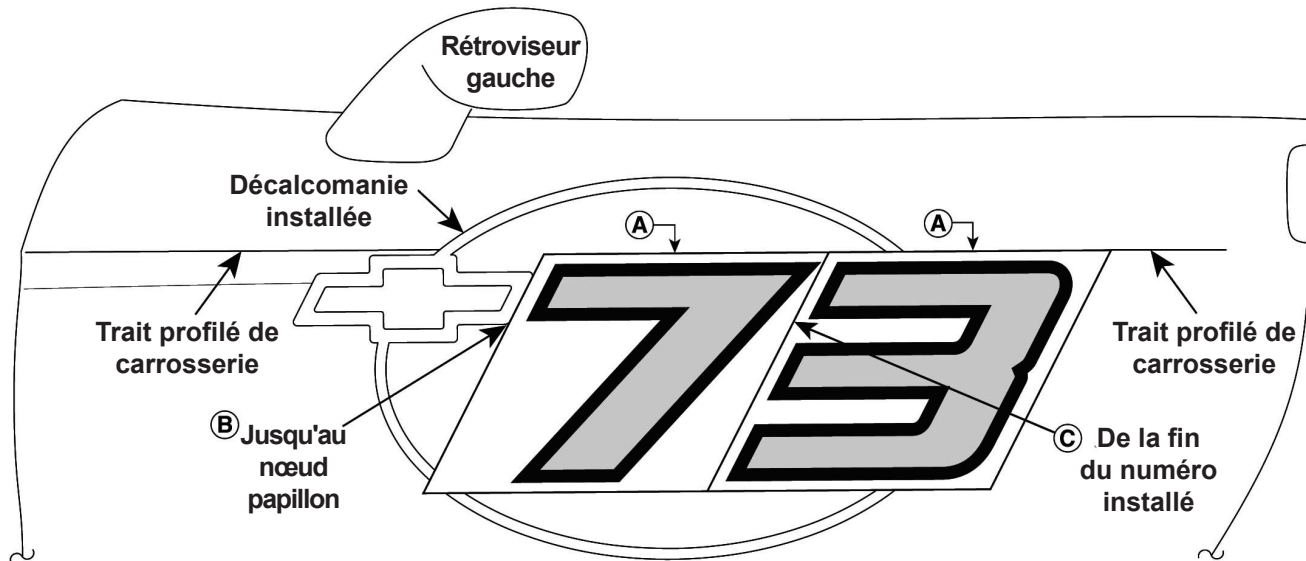

**Decal - Door**

**IR 03SE09**

PART NO.

**20907708**

SHEET **4**

OF **6**

ALL INFORMATION WITHIN ABOVE BORDER TO BE PRINTED EXACTLY AS SHOWN ON 8.5 x 11 WHITE 16 POUND NON-BOND RECYCLABLE PAPER. PRINT ON BOTH SIDES, EXCLUDING TEMPLATES.

TO BE UNITIZED IN ACCORDANCE WITH GM SPO SPECIFICATIONS.

DATE	REVISION	AUTH	DR

**INSTALLATION INSTRUCTIONS**  
**Decal - Door**

PART NO.

**20907708**

SHEET **4**

OF **6**

**ETIQUETA DE LA PUERTA - Ovalada del lado de la carrocería  
Chevrolet Corvette deporte de competencia 2009**

**Contenido:**

Descripción	Cantidad
Etiquetas - "Ovaladas" del lado de la carrocería	2
Hoja de instrucciones	1
Toallita de alcohol	1
Rodillo de goma plástico	1

**Herramientas necesarias**

- Paño sin pelusa
- Botella rociadora que contiene una mezcla de 2 gotas de jabón líquido para platos con 20 oz. de agua.
- Aguja

**Preparación de la superficie:**

1. La superficie de la carrocería debe estar entre 70 °F (21 °C) y 100 °F (38 °C).
2. La superficie deberá estar bien lavada con agua tibia y jabón.
3. La superficie se debe limpiar con la toallita de alcohol y luego se debe secar con un paño.

**Instrucciones de aplicación de la etiqueta izquierda (IZQ):**

1. Prepare la superficie como se indicó anteriormente.
2. Coloque la etiqueta viendo hacia abajo, en una superficie plana y retire lentamente el revestimiento.
3. Utilice el agente humectante para colocar la boquilla en rocío fino y para saturar completamente el lado adhesivo expuesto de la franja con una mezcla de jabón/agua (esto permitirá volverla a colocar).
4. Utilice el agente humectante para saturar el panel de la carrocería con la mezcla de jabón/agua.
5. Alinee el borde horizontal (A) del papel portador de la etiqueta con la línea de contorno del panel de la puerta y alinee visualmente la muesca marcada "IZQ" (B) con la parte trasera del puntal del espejo del lado del conductor.
6. Sature el papel de la superficie de la etiqueta para mejorar la colocación en el panel de la puerta.
7. Utilice el rodillo de goma plástico para presionar la etiqueta en su lugar, empezando en el centro de la etiqueta, mientras trabaja hacia los extremos de la franja.
8. Retire con cuidado el papel portador superior a 180 grados de la superficie del vehículo.
9. Inspeccione si la etiqueta tiene imperfecciones, burbujas o una adhesión deficiente a lo largo de los bordes. Si fuera necesario, presione de nuevo la etiqueta en su lugar y elimine las burbujas con un alfiler o aguja.
10. Evite utilizar equipo eléctrico de lavado con la etiqueta hasta que transcurran 72 horas.

**Instrucciones de aplicación de la etiqueta derecha (DRCH):**

1. Siga los mismos pasos que se indicaron anteriormente pero alinee visualmente la muesca marcada como "DRCH" (C) con la parte trasera del puntal del espejo del lado del pasajero.

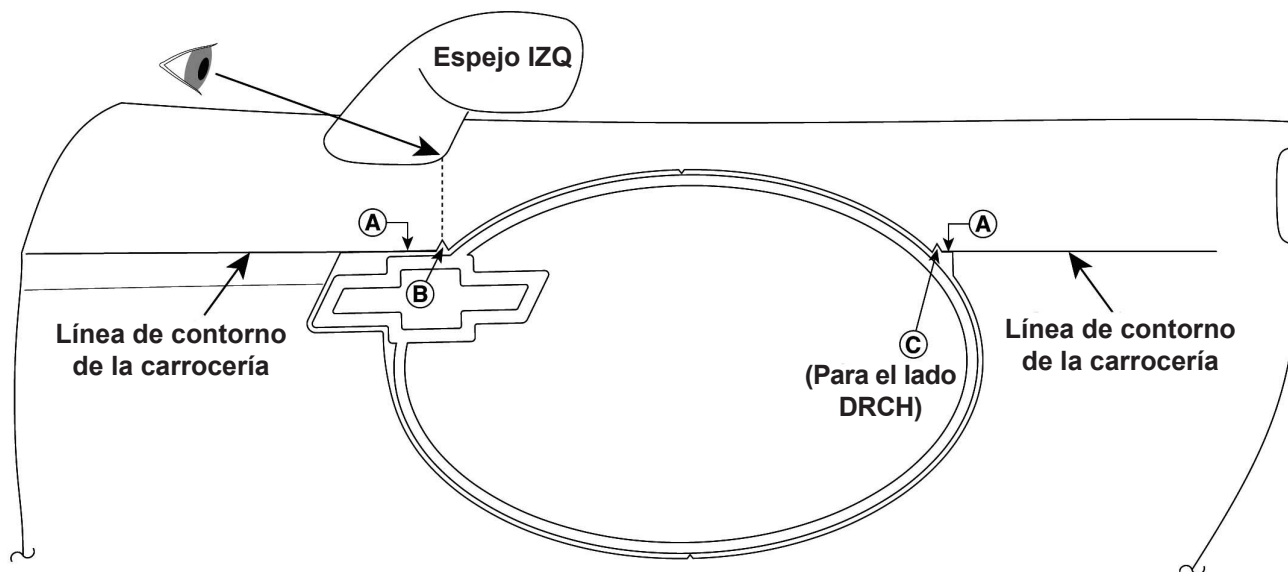

**Decal - Door**

**IR 03SE09**

PART NO.

**20907708**

SHEET **5**

OF **6**

ALL INFORMATION WITHIN ABOVE BORDER TO BE PRINTED EXACTLY AS SHOWN ON 8.5 x 11 WHITE 16 POUND NON-BOND RECYCLABLE PAPER. PRINT ON BOTH SIDES, EXCLUDING TEMPLATES.

TO BE UNITIZED IN ACCORDANCE WITH GMSPO SPECIFICATIONS.

DATE	REVISION	AUTH	DR

**INSTALLATION INSTRUCTIONS  
Decal - Door**

PART NO.

**20907708**

SHEET **5**

OF **6**



**ETIQUETA DE LA PUERTA - Números del lado de la carrocería**  
**Chevrolet Corvette deporte de competencia 2009**

**Contenido:**

<u>Descripción</u>	<u>Cantidad</u>
Etiqueta - Números del lado de la carrocería	2 de cada 2
Hoja de instrucciones	1
Toallitas de alcohol	1 (proporcionada con 20811198)
Rodillo de goma plástico	1 (proporcionada con 20811198)

**Herramientas necesarias**

- Paño sin pelusa
- Botella rociadora que contiene una mezcla de 2 gotas de jabón líquido para platos con 20 oz. de agua.
- Aguja

**Preparación de la superficie:**

1. La superficie de la carrocería debe estar entre 70 °F (21 °C) y 100 °F (38 °C).
2. La superficie deberá estar bien lavada con agua tibia y jabón.
3. La superficie se debe limpiar con la toallita de alcohol y luego se debe secar con un paño.

**Aplicación de la etiqueta:**

1. Instale la etiqueta "ovalada", (20811199) primero.
2. Prepare la superficie como se indicó anteriormente.
3. Coloque el primer número viendo hacia abajo, en una superficie plana y retire lentamente el revestimiento.

4. Utilice el agente humectante para colocar la boquilla en rocío fino y para saturar ligeramente el lado adhesivo expuesto de la etiqueta con una mezcla de jabón/agua (esto permitirá volverla a colocar).
5. Utilice el agente humectante para saturar ligeramente el panel de la carrocería/ovalado instalado con la mezcla de jabón/agua.
6. Alinee el borde horizontal superior **(A)** del papel portador de la etiqueta con la línea de contorno del panel de la puerta mientras alinea el borde IZQ del papel portador **(B)** con el borde DRCH del logotipo ovalado.
7. Utilice el rodillo de goma plástico para presionar la etiqueta en su lugar, empezando en el centro de la etiqueta, mientras trabaja hacia los extremos de la franja.
8. Retire con cuidado el papel portador superior a 180 grados de la superficie del vehículo.
9. Coloque el segundo número viendo hacia abajo, en una superficie plana y retire lentamente el revestimiento.
10. Utilice el agente humectante para colocar la boquilla en rocío fino y para saturar ligeramente el lado adhesivo expuesto de la etiqueta.
11. Alinee el borde horizontal superior del papel portador de la etiqueta con la línea de contorno del panel de la puerta mientras alinea el borde IZQ del papel portador **(C)** con el borde DRCH del número instalado previamente.
12. Utilice el rodillo de goma plástico para presionar la etiqueta en su lugar, empezando en el centro de la etiqueta, mientras trabaja hacia los extremos de la franja.
13. Inspeccione si las etiquetas tienen imperfecciones, burbujas o una adhesión deficiente a lo largo de los bordes. Si fuera necesario, presione de nuevo la etiqueta en su lugar y elimine las burbujas con un alfiler o aguja.
14. Evite utilizar equipo eléctrico de lavado con la etiqueta hasta que transcurran 72 horas.

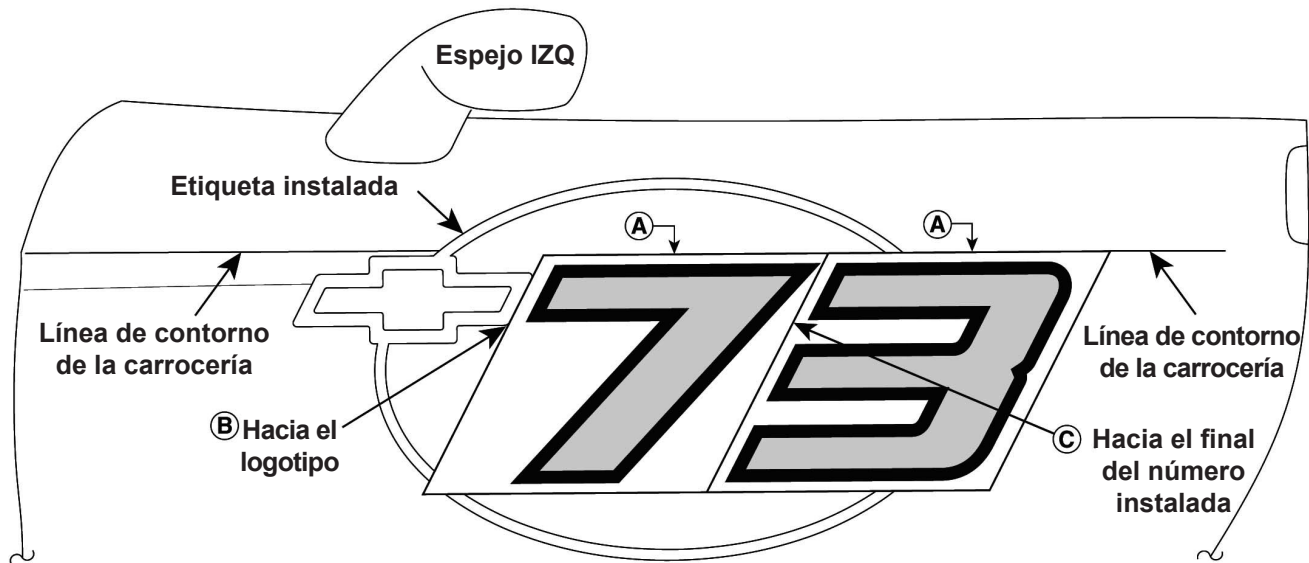

**Decal - Door**

**IR 03SE09**

PART NO.

**20907708**

SHEET **6**

OF **6**

ALL INFORMATION WITHIN ABOVE BORDER TO BE PRINTED EXACTLY AS SHOWN ON 8.5 x 11 WHITE 16 POUND NON-BOND RECYCLABLE PAPER. PRINT ON BOTH SIDES, EXCLUDING TEMPLATES.

TO BE UNITIZED IN ACCORDANCE WITH GMSPO SPECIFICATIONS.

DATE	REVISION	AUTH	DR

**INSTALLATION INSTRUCTIONS**  
**Decal - Door**

PART NO.

**20907708**

SHEET **6**

OF **6**