

Accessory Splash Guard Rear Kit

Kit No. 22770857

Please read instructions thoroughly before starting.

Installation time: 30 minutes

Package Contents

Description	Quantity
Left-hand Splash Guard	1
Right-hand Splash Guard	1
#10 x 3/4" Screw	2
Alcohol Wipes	2
Instruction Sheet	1

Tools Required

- #2 Phillips Screwdriver
- 3/32" (2.5mm) Drill Bit / Drill
- #20 Torx Bit / Driver
- Clean Cloth / Rag

Installation Procedure

1. Clean and degrease body panel where splash guard is to be located.
2. Using alcohol wipes, clean area to be taped.
3. Parts and vehicle temperature must be between 60°F and 109°F (15°C and 43°C).
4. Remove existing screw locations **A** and **B**.
5. Mount splash guard and reinstall existing screws in locations **A** and **B** while holding splash guard up and into body panel.
6. While holding splash guard up and into body panel, drill 2.5mm (3/32") center pilot hole in location **C** using part as a template.
7. Install supplied screw in location **C** and tighten while holding splash guard up and into body panel. Do not over tighten.
8. Push forward on splash guard and pull tape liner off using tab being careful not to break liner. Apply 20-30 pounds of pressure along tape length to ensure contact.
9. Repeat procedure for other side.
10. Guards can be cleaned with any commercially available cleaner.

Figure 1

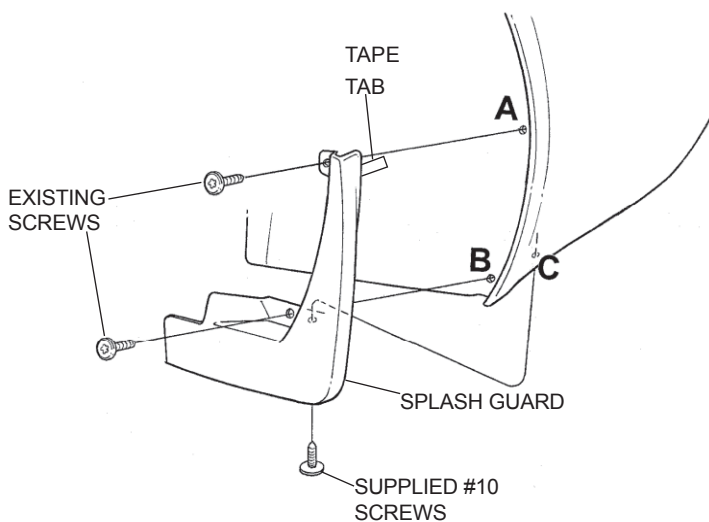

Accessory Splash Guard Rear Kit

IR 19DE11

PART NO.

22770921

SHEET **1** OF **3**

ALL INFORMATION WITHIN ABOVE BORDER TO BE PRINTED EXACTLY AS SHOWN ON 8.5 x 11 WHITE 16 POUND NON-BOND RECYCLABLE PAPER. PRINT ON BOTH SIDES, EXCLUDING TEMPLATES. TO BE UNITIZED IN ACCORDANCE WITH GM SPECIFICATIONS.

DATE	REVISION	AUTH	DR
19DE11	Initial Release - Vinay Saini	1544213	

TITLE

INSTALLATION INSTRUCTIONS
Accessory Splash Guard Rear Kit

PART NO.

22770921

SHEET **1** OF **3**

**Trousse d'anti-éclabousseur arrière
accessoire**

Trousse n° 22770857

Lire attentivement les directives avant de commencer.

Durée de l'installation : 30 minutes

Contenu de l'ensemble

<u>Description</u>	<u>Quantité</u>
Anti-éclabousseur gauche	1
Anti-éclabousseur droit	1
Vis n° 10 x 3/4 po	2
Tampons d'alcool	2
Feuille de directives	1

Outils nécessaires

- Tournevis Philips n° 2
- Perceuse et foret 3/32 po (2,5 mm)
- Tournevis et embout Torx n° 20
- Chiffon propre

Procédure de pose

1. Nettoyer et dégraisser le panneau de carrosserie où doit être posé l'anti-éclabousseur.
2. Utiliser un tampon à l'alcool pour nettoyer la zone d'application du ruban adhésif.
3. La température des pièces et du véhicule doit se situer entre 15 °C et 43 °C (60 °F et 109 °F).
4. Retirer les vis existantes des emplacements **A** et **B**.
5. Monter l'anti-éclabousseur et reposer les vis existantes aux emplacements **A** et **B** tout en tenant l'anti-éclabousseur sur le panneau de carrosserie.
6. Tenir l'anti-éclabousseur sur le panneau de carrosserie et percer un trou guide de 2,5 mm (3/32 po) à l'emplacement **C** en utilisant la pièce comme gabarit.
7. Poser la vis fournie à l'emplacement **C** et la serrer tout en tenant l'anti-éclabousseur sur le panneau de carrosserie. Ne pas trop serrer.
8. Pousser vers l'avant l'anti-éclabousseur et retirer le papier protecteur au moyen de la languette en faisant attention de ne pas briser le papier protecteur. Appliquer entre 20 et 30 livres de pression tout au long du ruban adhésif pour garantir une bonne adhésion.
9. Refaire la même chose de l'autre côté.
10. Les anti-éclabousseurs peuvent être nettoyés avec n'importe quel produit de nettoyage vendu dans le commerce.

Figure 1

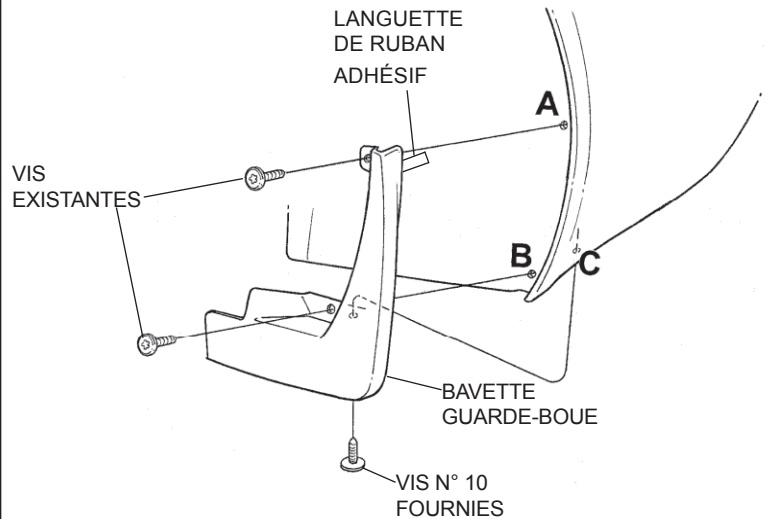

DATE	REVISION	AUTH	DR

Juego trasero de salpicadera opcional

Juego No. 22770857

Por favor lea las instrucciones minuciosamente antes de comenzar.

Tiempo de instalación: 30 minutos

Contenido del paquete

<u>Descripción</u>	<u>Cantidad</u>
Salpicadera izquierda	1
Salpicadera derecha	1
Tornillo #10 X 3/4"	2
Toallas con Alcohol	2
Hoja de Instrucciones	1

Herramientas Requeridas

- Destornillador Phillips #2
- Broca de 3/32" (2.5mm) / Taladro
- Broca Torx #20 / Destornillador
- Tela / Estopa Limpia

Procedimiento de instalación

1. Limpie y desengrase el tablero de la carrocería donde se va a ubicar la salpicadera.
2. Con toallas con alcohol, limpie el área a la que se aplicará cinta.
3. La temperatura de las partes y del vehículo debe estar entre 60°F y 109°F (15°C y 43°C).
4. Retire los tornillo existentes de las ubicaciones **A** y **B**.
5. Instale la salpicadera y vuelva a instalar los tornillos en las ubicaciones **A** y **B** mientras sostiene la salpicadera en el tablero de la carrocería.
6. Mientras sostiene la salpicadera hacia arriba y dentro del tablero de la carrocería, perforo un orificio piloto central de 2.5mm (3/32") en la ubicación **C** utilizando la parte como una plantilla.
7. Instale el tornillo proporcionado en la ubicación **C** y apriete mientras sostiene la salpicadera hacia arriba y dentro del tablero de la carrocería. No apriete en exceso.
8. Empuje hacia adelante sobre la salpicadera y jale el revestimiento de la cinta con la lengüeta teniendo cuidado de no romper el revestimiento. Aplique 20-30 libras de presión a lo largo de la cinta para asegurar el contacto.
9. Repita el procedimiento para el otro lado.
10. Las protecciones se pueden limpiar con cualquier limpiador disponible comercialmente.

Figura 1

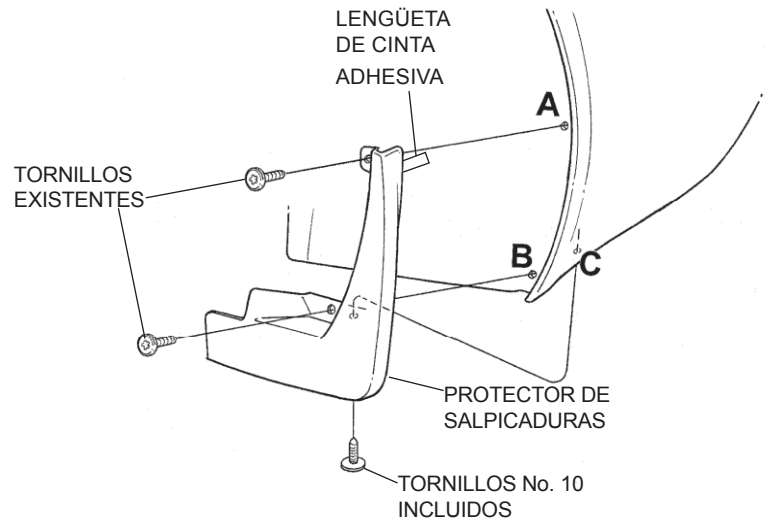

DATE	REVISION	AUTH	DR