

2014 Buick Regal - Front Upper Grille

Kit:

<u>Contents</u>	<u>Quantity</u>
Upper Grille	1

Required Tools:

- Flathead Screwdriver
- 7mm, 10mm Socket
- J 39544-KIT Complete Torque Socket Set 10 pieces

Fastener Caution:

Caution: Use the correct fastener in the correct location. Replacement fasteners must be the correct part number for that application. Do not use paints, lubricants, or corrosion inhibitors on fasteners, or fastener joint surfaces, unless specified. These coatings affect fastener torque and joint clamping force and may damage the fastener. Use the correct tightening sequence and specifications when installing fasteners in order to avoid damage to parts and systems. When using fasteners that are threaded directly into plastic, use extreme care not to strip the mating plastic part(s). Use hand tools only, and do not use any kind of impact or power tools. Fastener should be hand tightened, fully seated, and not stripped.

Eye Protection Warning

Warning: Approved safety glasses and gloves should be worn when performing this procedure to reduce the chance of personal injury.

Step 1—Front Wheelhouse Front Liner Removal/Replacement

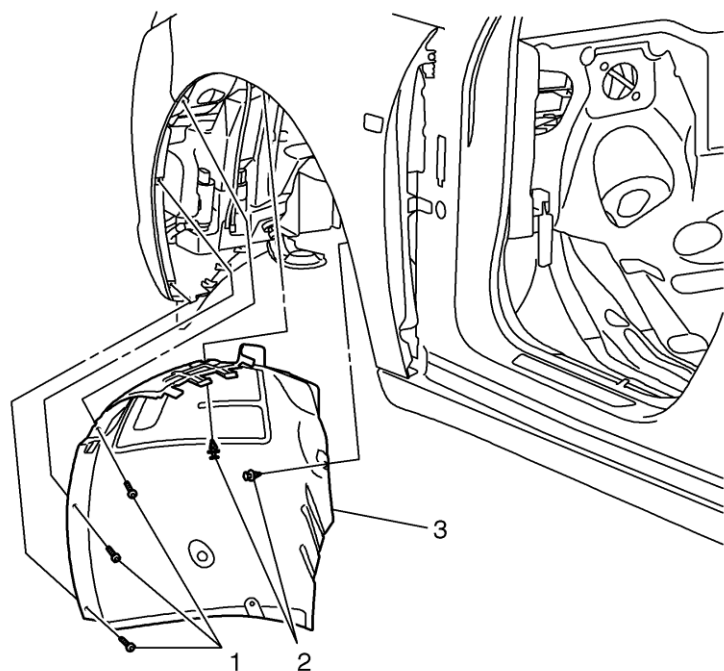

<u>Callout</u>	<u>Component Name</u>
1	Front Wheelhouse Front Liner Fastener (Qty: 3)
2	Front Wheelhouse Front Liner Retainer (Qty: 4)

Procedure

Use an appropriate tool (BO-569-A Plug Lifter or equalvalent) to aid in the removal of the front wheelhouse liner

3	Front Wheelhouse Front Liner
---	------------------------------

Front Upper Grille

IR 20JN13

PART NO.

22974462

SHEET

1

OF

9

ALL INFORMATION WITHIN ABOVE BORDER TO BE PRINTED EXACTLY AS SHOWN ON 8.5 x 11 WHITE 16 POUND NON-BOND RECYCLABLE PAPER. PRINT ON BOTH SIDES, EXCLUDING TEMPLATES. TO BE UNITIZED IN ACCORDANCE WITH GM SPECIFICATIONS.

DATE	REVISION	AUTH	DR
20JN13	Initial Release - Peter Chan	1889490	

TITLE	INSTALLATION INSTRUCTIONS		
Front Upper Grille			
PART NO.	22974462	SHEET	1 OF 9

Step 2—Front Bumper Fascia Replacement

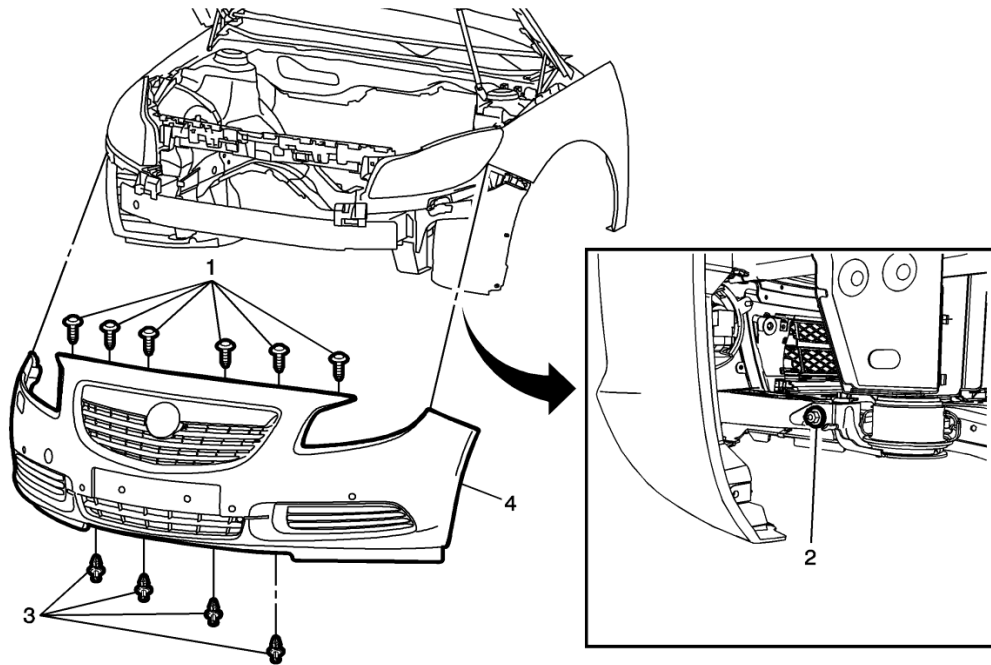

Callout

Component Name

- 1 Front Bumper Fascia Top Fastener (Qty: 6)
Caution: Refer to Fastener Caution.
 Front Bumper Fascia Lower Impact Bar Rear Bolt (Qty: 2)
Procedure
- 2 If equipped, loosen the lower front fascia impact bar rear bolts. Do not remove.
 Tighten 25 N·m (18 lb ft)
- 3 Front Bumper Fascia Plastic Retainer (Qty: 4)
 Front Bumper Fascia
Procedure
- 4
 1. Release the front fascia from the left and right fascia supports.
 2. Disconnect any electrical connectors.
 3. Transfer components as necessary.

Front Upper Grille

IR 20JN13

PART NO. **22974462**

SHEET **2** OF **9**

ALL INFORMATION WITHIN ABOVE BORDER TO BE PRINTED EXACTLY AS SHOWN ON 8.5 x 11 WHITE 16 POUND NON-BOND RECYCLABLE PAPER. PRINT ON BOTH SIDES, EXCLUDING TEMPLATES. TO BE UNITIZED IN ACCORDANCE WITH GM SPECIFICATIONS.

DATE	REVISION	AUTH	DR

TITLE	INSTALLATION INSTRUCTIONS		
	Front Upper Grille		
PART NO.	22974462	SHEET	2 OF 9

Step 3—Front Bumper Fascia Energy Upper Absorber Replacement

Callout

Component Name

1 Front Bumper Fascia Energy Absorber

Procedure

Release the 4 retainers

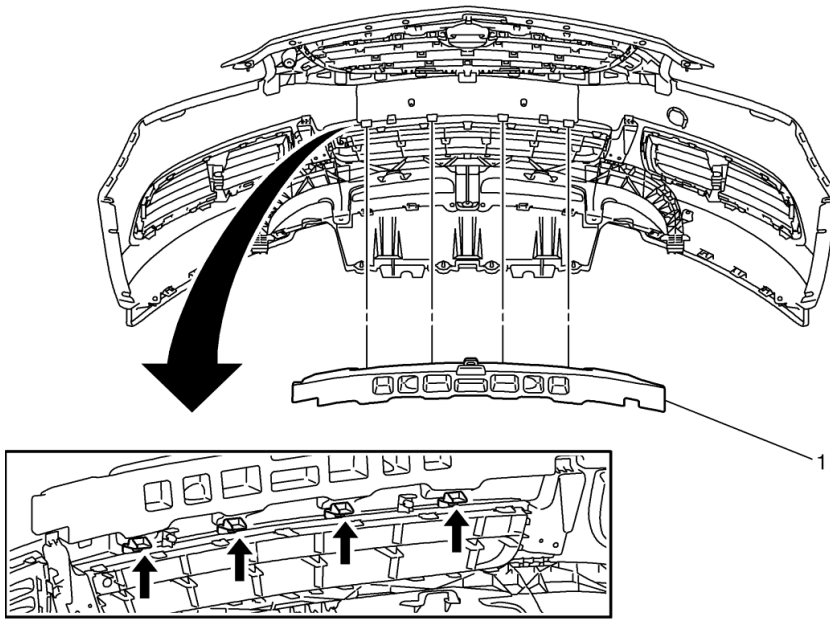

Step 4—Front Upper Grille Replacement

Callout

Component Name

1 Radiator Upper Grille

Procedure

Release the twenty seven front bumper tabs from the radiator upper grille and remove from the inside front bumper.

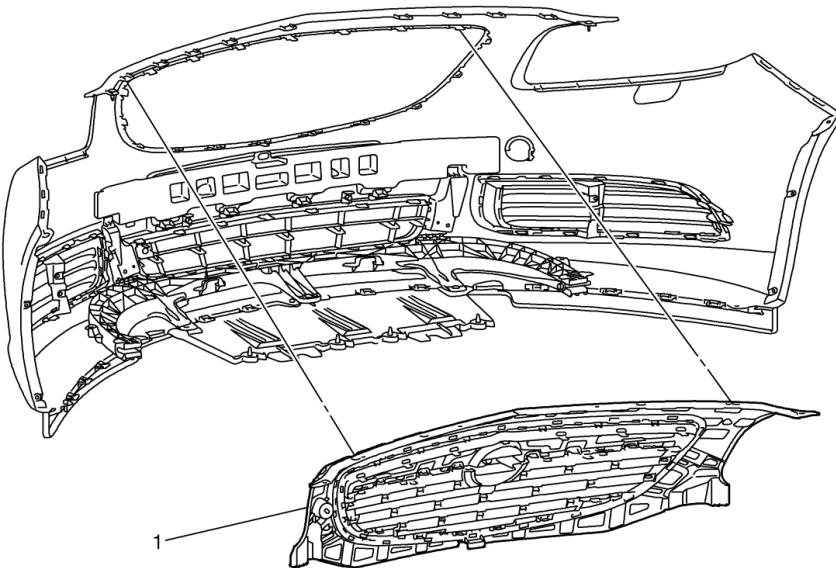

Reassembly

Reassemble the vehicle by reversing the procedures needed to remove the upper grille.

Front Upper Grille

IR 20JN13

PART NO.

22974462

SHEET

3

OF

9

ALL INFORMATION WITHIN ABOVE BORDER TO BE PRINTED EXACTLY AS SHOWN ON 8.5 x 11 WHITE 16 POUND NON-BOND RECYCLABLE PAPER. PRINT ON BOTH SIDES, EXCLUDING TEMPLATES. TO BE UNITIZED IN ACCORDANCE WITH GM SPECIFICATIONS.

DATE	REVISION	AUTH	DR

INSTALLATION INSTRUCTIONS	
Front Upper Grille	
PART NO.	22974462
SHEET	3 OF 9

Buick Regal 2014 – Grille supérieure avant

Trousse :

<u>Contenu</u>	<u>Quantité</u>
Calandre supérieure	1

Outils nécessaires :

- Tournevis à tête plate
- Douille 7 mm, 10 mm
- J 39544-TROUSSE Jeu de douille 10 pièces

Mise en garde sur la fixation :

Attention : Utiliser la bonne fixation au bon endroit. Les pièces de fixation de rechange doivent comporter le bon code d'article pour cette application. Ne pas utiliser de peinture, de lubrifiant ou d'inhibiteur de corrosion sur les pièces de fixation ou les surfaces de raccords de pièces de fixation à moins d'indications contraires. Ces revêtements affectent le couple de la pièce de fixation et la force de serrage du raccord et peuvent endommager la pièce de fixation. Utiliser la bonne séquence de serrage et les bonnes spécifications lors de l'installation des pièces de fixation afin d'éviter d'endommager les pièces et les systèmes. Lorsqu'on utilise des pièces de fixation filetées directement dans le plastique, il faut faire attention de ne pas arracher les filets des pièces de plastique à assembler. Utiliser uniquement des outils manuels ; n'utiliser aucun type d'outil à percussion ou d'outil électrique. La pièce de fixation doit être serrée à la main jusqu'au fond, sans arracher les filets.

Avertissement relatif à la protection des yeux

Avertissement : Il faut porter des lunettes de sécurité et des gants approuvés au moment de réaliser cette procédure pour réduire les risques de blessures.

Étape 1 – Dépose/remplacement de la doublure avant de passage de roue avant

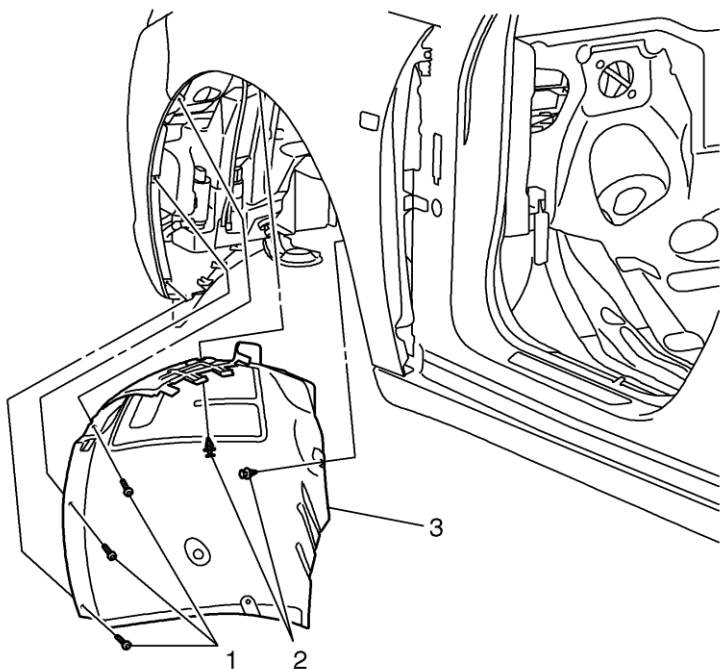

Numéro de référence

Nom du composant

- | | |
|---|---|
| 1 | Fixation de doublure avant de passage de roue avant (quantité : 3) |
| 2 | Dispositif de retenue de doublure avant de passage de roue avant (quantité : 4) |

Procédure

Utiliser un outil approprié (outil de dépose BO-569-A ou l'équivalent) pour faciliter la dépose de la doublure de passage de roue avant.

- | | |
|---|--|
| 3 | Passage de roue avant - Doublure avant |
|---|--|

Front Upper Grille

IR 20JN13

PART NO.

22974462

SHEET

4

OF

9

ALL INFORMATION WITHIN ABOVE BORDER TO BE PRINTED EXACTLY AS SHOWN ON 8.5 x 11 WHITE 16 POUND NON-BOND RECYCLABLE PAPER. PRINT ON BOTH SIDES, EXCLUDING TEMPLATES. TO BE UNITIZED IN ACCORDANCE WITH GM SPECIFICATIONS.

DATE	REVISION	AUTH	DR

TITLE

**INSTALLATION INSTRUCTIONS
Front Upper Grille**

PART NO.

22974462

SHEET

4

OF

9

Étape 2 – Remplacement du carénage de parechoc avant

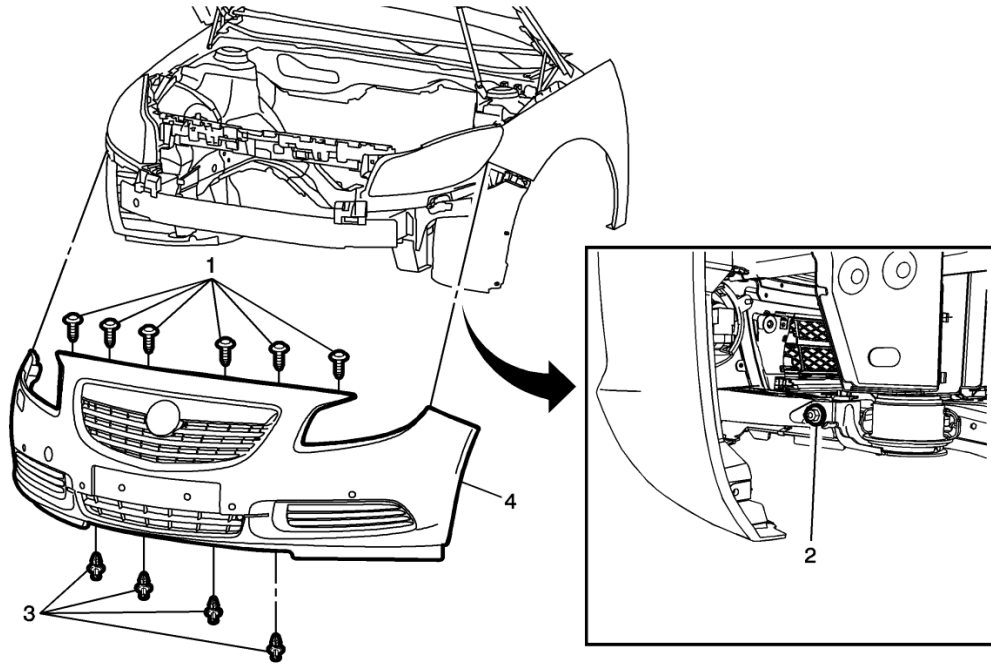

Numéro de référence

Nom du composant

- 1 Fixation supérieure de carénage de parechoc avant (quantité : 6)
Mise en garde : Se reporter à Mise en garde concernant la fixation.
 Boulon arrière de barre d'impact inférieure de carénage de parechoc avant (quantité : 2)
Procédure
- 2 Si les véhicules en est équipés, desserrer les boulons arrière de barre d'impact inférieure de carénage avant.
 Ne pas enlever.
 Serrer à 25 Nm (18 lb-pi)
- 3 Dispositif de fixation en plastique de carénage de parechoc avant (quantité : 4)

 Carénage de parechoc avant
Procédure
- 4
 1. Dégager le carénage avant des supports de carénage gauche et droit.
 2. Débrancher les connecteurs électriques.
 3. Transférer les composants, au besoin.

DATE	REVISION	AUTH	DR

Étape 3 – Remplacement de l'absorbeur d'énergie supérieur de carénage de parechoc avant

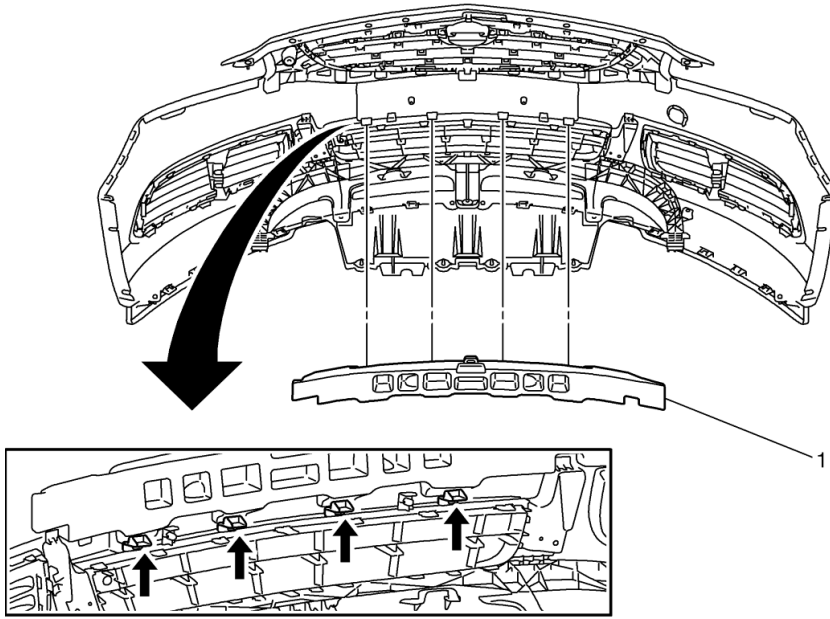

Numéro de référence

1

Nom du composant

Absorbeur d'énergie de carénage de parechoc avant

Procédure

Dégager les 4 dispositifs de fixation.

Étape 4 – Remplacement de la grille supérieure avant

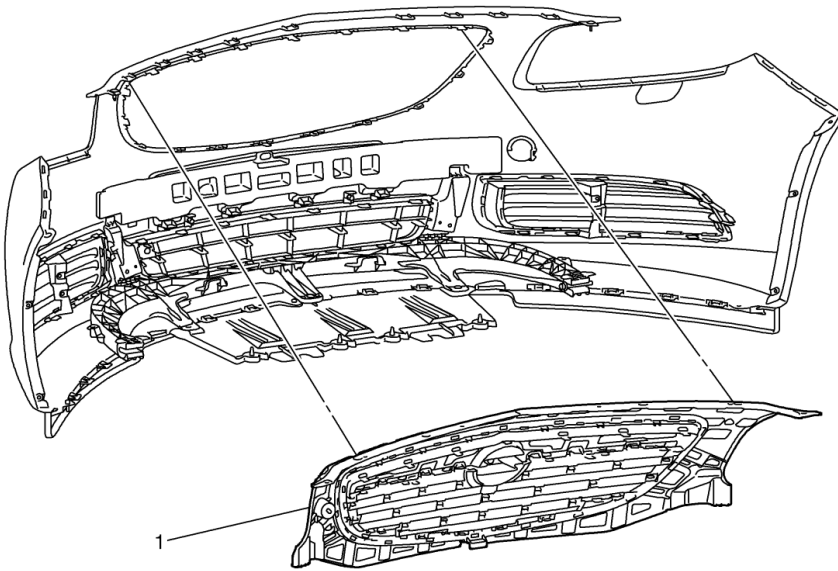

Numéro de référence

1

Nom du composant

Calandre supérieure

Procédure

Dégager les 27 languettes de par chaque avant de la calandre supérieure et la déposer de l'intérieur de parechoc avant.

Réassemblage

Réassembler le véhicule en inversant les procédures nécessaires à la dépose de la calandre supérieure.

Front Upper Grille

IR 20JN13

PART NO.

22974462

SHEET

6 OF 9

ALL INFORMATION WITHIN ABOVE BORDER TO BE PRINTED EXACTLY AS SHOWN ON 8.5 x 11 WHITE 16 POUND NON-BOND RECYCLABLE PAPER. PRINT ON BOTH SIDES, EXCLUDING TEMPLATES. TO BE UNITIZED IN ACCORDANCE WITH GM SPECIFICATIONS.

DATE	REVISION	AUTH	DR

TITLE	INSTALLATION INSTRUCTIONS		
Front Upper Grille			
PART NO.	22974462	SHEET	6 OF 9

Buick Regal 2014 - Rejilla superior delantera

Juego:

<u>Contenido</u>	<u>Cantidad</u>
Rejilla superior	1

Herramientas requeridas:

- Destornillador plano
- Casquillo de 7mm, 10mm
- J 39544-KIT Juego de casquillo de torsión completo 10 piezas

Precaución de sujetador:

Precaución: Use el sujetador correcto en la ubicación correcta. Los sujetadores de reemplazo deben ser el número de parte correcto para esa aplicación. No use pinturas, lubricantes o inhibidores de corrosión sobre sujetadores, o superficies de unión del sujetador, a menos que se especifique. Estos recubrimientos afectan el apriete del sujetador y la fuerza de sujeción de la unión y pueden dañar el sujetador. Use la secuencia y las especificaciones de apriete correctas cuando instale sujetadores para evitar dañar las partes y los sistemas. Cuando use sujetadores que se enrosquen directamente en plástico, tenga cuidado extremo para no trasroscar las partes de plástico de empuje. Sólo use herramientas manuales, y no use ningún tipo de herramientas de impacto o eléctricas. El sujetador se debe apretar a mano, asentarse completamente, y no trasroscarse.

Advertencia de protección de los ojos

Advertencia: Se deben usar gafas de seguridad y guantes aprobados para realizar este procedimiento y reducir la posibilidad de lesión personal.

Paso 1 - Desinstalación/reemplazo de revestimiento de alojamiento de rueda delantera

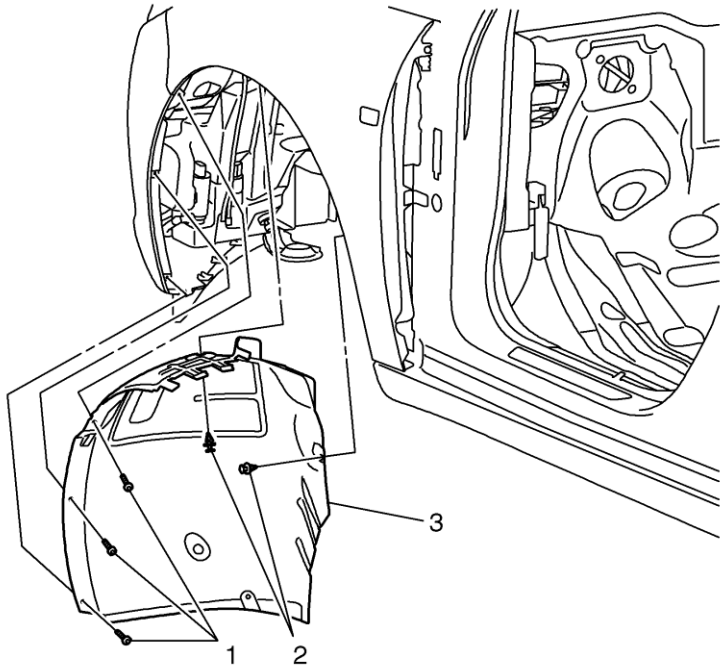

Llamada

Nombre del componente

- | | |
|---|---|
| 1 | Sujetador de revestimiento delantero de alojamiento de rueda delantera (Cant.: 3) |
| 2 | Retenedor de revestimiento delantero de alojamiento de rueda delantera (Cant.: 4) |

Procedimiento

Use una herramienta apropiada (Elevador de tapón BO-569-A o equivalente) para ayudar en la desinstalación del revestimiento del alojamiento de la rueda delantera.

- | | |
|---|---|
| 3 | Revestimiento delantero de alojamiento de rueda delantera |
|---|---|

Front Upper Grille

IR 20JN13

PART NO.

22974462

SHEET

7

OF

9

ALL INFORMATION WITHIN ABOVE BORDER TO BE PRINTED EXACTLY AS SHOWN ON 8.5 x 11 WHITE 16 POUND NON-BOND RECYCLABLE PAPER. PRINT ON BOTH SIDES, EXCLUDING TEMPLATES. TO BE UNITIZED IN ACCORDANCE WITH GM SPECIFICATIONS.

DATE	REVISION	AUTH	DR

TITLE	INSTALLATION INSTRUCTIONS		
Front Upper Grille			
PART NO.	22974462	SHEET	7 OF 9

Paso 2 - Reemplazo de facia de defensa delantera

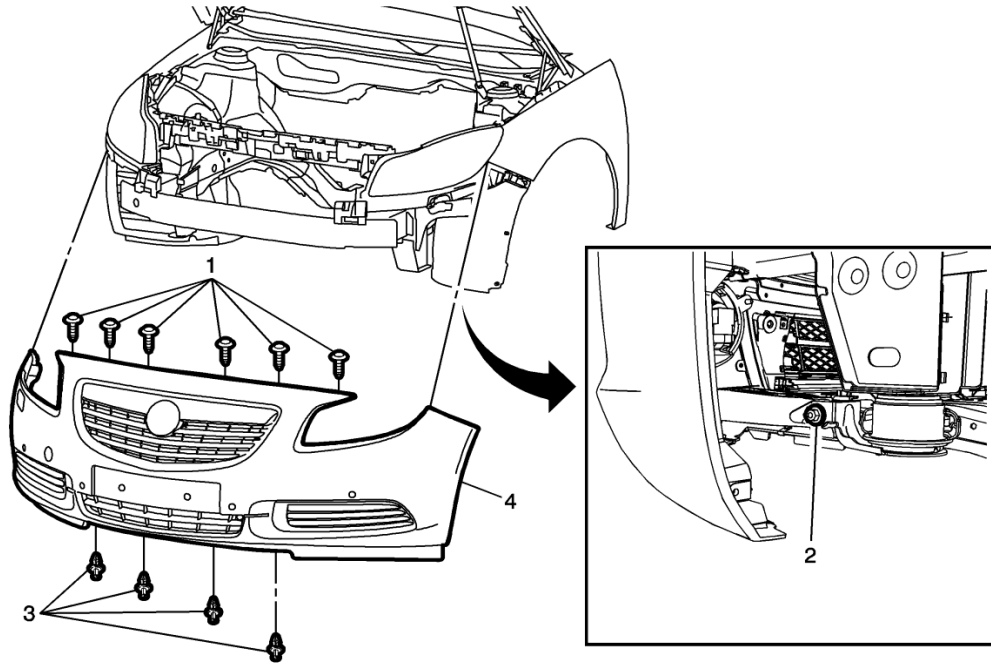

Llamada

Nombre del componente

- 1 Sujetador superior de facia de defensa delantera (Cant.: 6)
Precaución: Consulte Precaución de sujetador.
- 2 Perno trasero de barra de impacto inferior de facia de defensa delantera (Cant.: 2)
Procedimiento
 Si está equipado, afloje los pernos traseros de la barra de impacto de la facia inferior delantera. No retire.
 Apriete a 25 N·m (18 lb pies)
- 3 Retenedor de plástico de facia de defensa delantera (Cant.: 4)
 Facia de defensa delantera
Procedimiento
- 4
 1. Libere la facia delantera de los soportes izquierdo y derecho de la facia.
 2. Desconecte los conectores eléctricos.
 3. Transfiera los componentes conforme sea necesario.

Front Upper Grille

IR 20JN13

PART NO.

22974462

SHEET

8 OF 9

ALL INFORMATION WITHIN ABOVE BORDER TO BE PRINTED EXACTLY AS SHOWN ON 8.5 x 11 WHITE 16 POUND NON-BOND RECYCLABLE PAPER. PRINT ON BOTH SIDES, EXCLUDING TEMPLATES. TO BE UNITIZED IN ACCORDANCE WITH GM SPECIFICATIONS.

DATE	REVISION	AUTH	DR

TITLE	INSTALLATION INSTRUCTIONS		
	Front Upper Grille		
PART NO.	22974462	SHEET	8 OF 9

Paso 3 - Reemplazo de amortiguador superior de fascia de defensa delantera

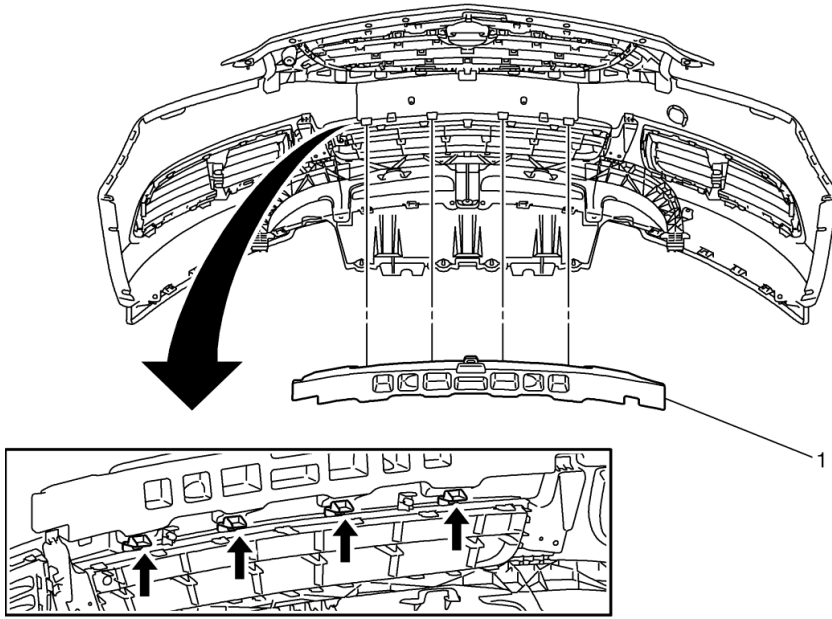

Llamada

Nombre del componente

- 1 Amortiguador de fascia de defensa delantera

Procedimiento

Libere los 4 retenedores

Paso 4 - Reemplazo de rejilla superior delantera

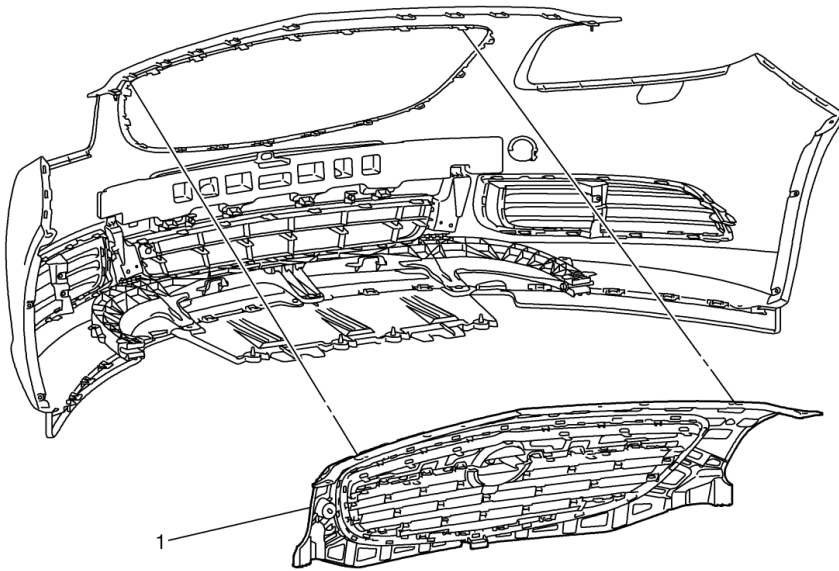

Llamada

Nombre del componente

- 1 Rejilla superior de radiador

Procedimiento

Libere las veintisiete lengüetas de la defensa delantera de la rejilla superior del radiador y retire de la defensa interior delantera.

Re-ensamble

Vuelva a ensamblar el vehículo invirtiendo los procedimientos necesarios para retirar la rejilla superior.

Front Upper Grille

IR 20JN13

PART NO.

22974462

SHEET

9 OF 9

ALL INFORMATION WITHIN ABOVE BORDER TO BE PRINTED EXACTLY AS SHOWN ON 8.5 x 11 WHITE 16 POUND NON-BOND RECYCLABLE PAPER. PRINT ON BOTH SIDES, EXCLUDING TEMPLATES. TO BE UNITIZED IN ACCORDANCE WITH GM SPECIFICATIONS.

DATE	REVISION	AUTH	DR

TITLE	INSTALLATION INSTRUCTIONS		
	Front Upper Grille		
PART NO.	22974462	SHEET	9 OF 9