

Performance Badge Installation - Chevrolet Colorado

As seen in **Figure 1**, clean circled area thoroughly with provided alcohol wipe cleaning all grease, oil, dirt or other particulate matter.

Peel protective film off adhesive end on badge and center adhesive end of badge on top of trim area as shown in **Figure 2** and **Figure 3**.

Do not touch adhesive end!

Firmly press on front end of badge (logo/text area) using thumbs moving from the center to the left and right ends of the badge. Hold for 10 seconds in each position moving from center to left and right ends.

Recommend cleaning badge face with soft cloth.

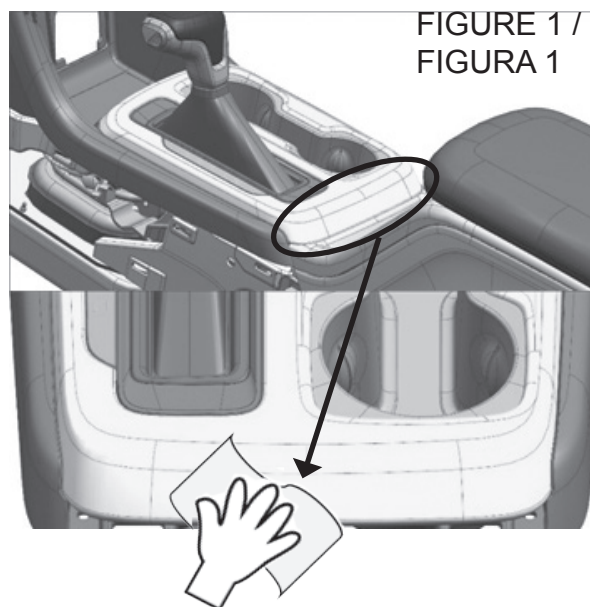

FIGURE 1 / FIGURA 1

French

Pose de l'emblème Performance - Chevrolet Colorado

Comme il est montré sur la **Figure 1**, bien nettoyer la zone encadrée avec le tampon alcoolisé fourni pour éliminer la graisse, l'huile, la saleté ou toute autre matière particulaire.

Retirer la pellicule protectrice du côté adhésif de l'emblème et centrer le côté adhésif de l'emblème sur le dessus de la zone de garniture, comme indiqué sur les **Figure 2** et **Figure 3**.

Ne pas toucher le côté adhésif !

Presser fermement sur le devant de l'emblème (zone du logo/texte) avec les pouces à partir du centre jusqu'aux extrémités gauche et droite de l'emblème. Tenir pendant 10 secondes dans chaque position avec un mouvement du centre vers les extrémités gauche et droite.

Il est recommandé de nettoyer la surface de l'emblème avec un linge doux.



FIGURE 2 / FIGURA 2

Spanish

Instalación de placa de desempeño - Chevrolet Colorado

Como se ve en la **Figura 1**, limpie el área encerrada en círculo minuciosamente con la toalla de alcohol provista limpiando toda la grasa, aceite, suciedad u otra materia en partículas.

Desprenda el extremo de adhesivo de la película de protección en la placa y centre el extremo de adhesivo de la placa en la parte superior del área de moldura como se muestra en la **Figura 2** y **Figura 3**.

¡No toque el extremo de adhesivo!

Presione firmemente sobre el extremo de la placa (área de logotipo/texto) con los pulgares moviendo desde el centro a los extremos izquierdo y derecho de la placa. Sostenga durante 10 segundos en cada posición moviéndose del centro a los extremos de la izquierda y la derecha.

Se recomienda limpiar la cara de la placa con una tela suave.

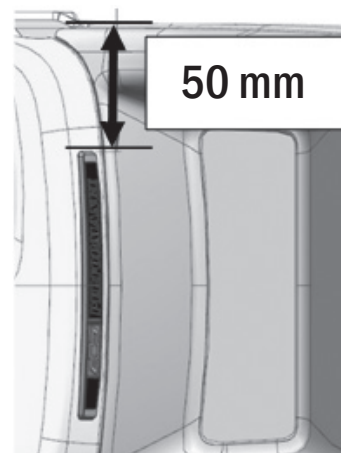

FIGURE 3 / FIGURA 3