

## CHEVROLET "BLACK" DECALS

KIT CONTENTS	
Hood Decal RH	1 pc.
Hood Decal LH	1 pc.
Liftgate Decal RH	1 pc.
Liftgate Decal LH	1 pc.
Installation Instructions	1
Hood Template	1

### NOTES

1. The installation of these decals is difficult; the employment of a trained installation professional (ADI) is recommended.
2. After installation and for optimum results, the vehicle should be stored in an environment of 65°F-90°F (18°C-32°C) for 72 hours.
3. Power-washing decals is discouraged. If used, a power-wash wand can not be within 24" of the decal and should never be pointed at an edge.
4. The use of a wax, polish or buffing wheel is strongly discouraged, as the surface finish can be damaged and/or modified.

### DECAL STORAGE AND VEHICLE PREPARATION

1. For decal kits that are shipped flat, these decals should remain stored in the packaging until the application.
2. For decal kits that are shipped on a roll, these decals should be removed and allowed to flatten prior to the application.
3. The decals should be stored in temperatures between 70 degrees and 90 degrees F (22-35 degrees C).
4. The temperature of the decal and the vehicle surface should be between 65 degrees and 90 degrees F (18-35 degrees C) at the time of the application and for 2 hours afterward.
5. The environment should be clean and calm (free of dust, dirt, wind, etc.)
6. The surface of the vehicle where the decal is to be applied should be thoroughly cleaned with soap and water and then dried with a towel.
7. Re-clean the surface with isopropyl alcohol and the follow with a dry-wipe and with a clean lint-free towel.

### TOOLS REQUIRED

- 70% Isopropyl Alcohol
- Lint-free towels
- Plastic Squeegee
- Masking Tape
- Trigger-type Spray Bottles (2)
- Unscented dish soap ("Dawn", "Joy")
- Scissors
- Sewing Needle
- Hair Dryer or Heat Gun

**DECAL PKG-BODY (CHEVROLET "BLACK" DECALS)**

**IR 15SE14**

PART NO.

**23218831**

SHEET

**1 OF 18**

ALL INFORMATION WITHIN ABOVE BORDER TO BE PRINTED EXACTLY AS SHOWN ON 8.5 x 11 WHITE 16 POUND NON-BOND RECYCLABLE PAPER. PRINT ON BOTH SIDES, EXCLUDING TEMPLATES. TO BE UNITIZED IN ACCORDANCE WITH GM SPECIFICATIONS.

DATE	REVISION	AUTH	DR
15SE14	Initial Release - Wayne Freeman	2033981	

TITLE	
<b>INSTALLATION INSTRUCTIONS DECAL PKG-BODY (CHEVROLET "BLACK" DECALS)</b>	
PART NO.	<b>23218831</b>
SHEET	<b>1 OF 18</b>



# ACCESSORIES

## SURFACTANTS and USAGE

**NOTE 1:** A “SURFACTANT” IS THE DESCRIPTION OF A MIXTURE OF SOAP AND WATER THAT IS CONTAINED IN A TRIGGER-TYPE SPRAY BOTTLE AND IS USED

FOR REDUCING THE INITIAL BOND OF THE DECAL ADHESIVE (GLUE) DURING APPLICATION.

**NOTE 2:** A SURFACTANT IS RECOMMENDED FOR THE USE IN THE APPLICATION OF ORIGINAL EQUIPMENT DECALS THAT HAVE A PERMANENT ADHESIVE.

## DECAL SURFACTANT

1. Mix .75 ml (2 or 3 drops) of an unscented dish soap (“Dawn” or “Joy”) into a trigger-type spray bottle with 750 ml of clean water. Shake to thoroughly mix the contents.
2. Once the decal positioning has been established (reference the positioning information on the following pages) and the decal is either taped into place or marked on the panel, remove the release liner of the decal as described on the following STANDARD DECAL INSTALLATION PROCEDURES pages.
3. Use the spray bottle to spray the surfactant onto the decal adhesive and onto the body-panel, using a significant amount of surfactant on large decals and a lesser amount for smaller decals.
4. Once the decal has been placed onto the body-panel, the surfactant should allow the decal to “float” on the surface and to be easily repositioned. If this does not occur, lift the decal from the panel and spray an additional amount of surfactant onto the adhesive. If repositioning is still difficult, add additional soap into the surfactant mixture and re-spray onto the adhesive and body-panel.
5. This surfactant can also be sprayed onto the premask carrier of the decal, allowing the squeegee to move smoothly across the surface.

## WRAPPING SURFACTANT

**NOTE 1:** THIS SURFACTANT IS USED WITH DECALS THAT “WRAP” AROUND THE EDGES OF A BODY-PANEL BY INCREASING THE BONDING FORCE OF THE DECAL ADHESIVE.

**NOTE 2:** THIS SURFACTANT SHOULD NEVER BE USED IN AREAS OTHER THAN WRAPPED EDGES.

1. Mix Isopropyl Alcohol and water together in a trigger-type pray bottle at a ratio of 25% alcohol to 75% water. Shake thoroughly to mix.
2. Once a decal has been applied to a body-panel and has an edge that extends beyond the panel edge, spray this surfactant onto the exposed adhesive side of the decal.
3. For completing the wrapping of a decal, reference the “WRAPPING PROCEDURES” page.

## STANDARD DECAL INSTALLATION PROCEDURES (NON-HINGED)

**NOTE:** THESE PROCEDURES ARE TO BE FOLLOWED AFTER THE DECALS HAVE BEEN POSITIONED INTO PLACE PER THE ILLUSTRATIONS AND INSTRUCTIONS ON THE FOLLOWING PAGES.

1. Place the decal upside down on a flat surface and slowly remove the release liner from the backside of the decal (the adhesive or “glue” will now be exposed). NOTE: Avoid touching the adhesive.
2. Spray the soap and water surfactant onto the adhesive and onto the body panel where the decal is to be applied.
3. Align the decal into the position as illustrated on the previous pages.
4. If the decal appears to stick too easily and does not “float” on the body surface, add a small amount (1 or 2 drops) of soap to the surfactant, shake the spray bottle to mix, gently lift the decal from the body-panel and apply additional surfactant underneath the decal.

**DECAL PKG-BODY (CHEVROLET "BLACK" DECALS)**

**IR 15SE14**

PART NO.

**23218831**

SHEET

**2 OF 18**

ALL INFORMATION WITHIN ABOVE BORDER TO BE PRINTED EXACTLY AS SHOWN ON 8.5 x 11 WHITE 16 POUND NON-BOND RECYCLABLE PAPER. PRINT ON BOTH SIDES, EXCLUDING TEMPLATES. TO BE UNITIZED IN ACCORDANCE WITH GM SPECIFICATIONS.

DATE	REVISION	AUTH	DR
15SE14	Initial Release - Wayne Freeman	2033981	

TITLE
<b>INSTALLATION INSTRUCTIONS DECAL PKG-BODY (CHEVROLET "BLACK" DECALS)</b>
PART NO. <b>23218831</b> SHEET <b>2</b> OF <b>18</b>



# ACCESSORIES

5. Re-verify the position of the decal and, beginning at the center of the decal, use the squeegee to firmly press the decal into place. NOTE: Be sure to use firm, overlapping strokes while working toward the outer edges of the decal. Also avoid dragging the squeegee onto the painted surface.
6. Once the decal has been pressed into place, grab a corner of the premask carrier and slowly remove the premask from the decal at a 180 angle to the surface of the vehicle. NOTE: If the decal is designed to extend beyond a panel edge, use great care when removing the premask in these areas, as damage can occur if removed too quickly and/or forcefully.
7. For any areas that may have lifted, wrap the squeegee with a towel, spray additional surfactant onto the decal and then firmly press the decal into place.
8. For any areas that may have surfactant trapped under the decal, use the wrapped squeegee to carefully attempt to press the surfactant out through the side of the decal. NOTE: If the surfactant cannot be moved and a bubble forms, do not attempt to use excessive force to press the surfactant out. Use a thin sewing needle to poke a small hole into the side of the bubble and press the surfactant out with the squeegee or with a fingertip.
9. For any decals that extend beyond a panel edge, refer to the "WRAPPING PROCEDURES" page.

## **STANDARD DECAL INSTALLATION PROCEDURES (HINGED METHOD)**

**NOTE:** THESE PROCEDURES ARE TO BE FOLLOWED AFTER THE DECALS HAVE BEEN POSITIONED INTO PLACE PER THE ILLUSTRATIONS AND INSTRUCTIONS ON THE FOLLOWING PAGES.

1. Align the decal to the body-panel per the instructions and use masking tape to tape the decal into place. Place a piece of masking tape across the center of the decal, securing the tape at both side of the decal.
2. Carefully fold back one side of the decal up to the masking tape.
3. Carefully peel the release liner from the decal up to the masking tape. Note that decal adhesive will now be exposed.
4. Use a knife or scissors to trim the liner for separation from the decal. Discard this portion of the liner.
5. Spray the soap and water surfactant onto the adhesive and onto the body panel where the decal is to be applied.
6. Carefully fold the decal back into the position.
7. If the decal appears to stick too easily and does not "float" on the body surface, add a small amount (1 or 2 drops) of soap to the surfactant, shake the spray bottle to mix, gently lift the decal from the body-panel and apply additional surfactant underneath the decal.
8. Beginning at the center of the decal, use the squeegee to firmly press the decal into place. NOTE: Be sure to use firm, overlapping strokes while working toward the outer edges of the decal. Also avoid dragging the squeegee onto the painted surface.
9. Remove the remaining masking tape, carefully fold the decal back onto the installed portion of the decal and then carefully separate the liner from the decal.
10. Spray the soap and water surfactant onto the adhesive and onto the body panel where the decal is to be applied.
11. Carefully fold this portion back into place and use the squeegee to firmly press into place.
12. Once the decal has been pressed into place, grab a corner of the premask carrier and slowly remove the premask from the decal at a 180 angle to the surface of the vehicle. NOTE: If the decal is designed to extend beyond a panel edge, use great care when removing the premask in these areas, as damage can occur if removed too quickly and/or forcefully.
13. For any areas that may have lifted, wrap the squeegee with a towel, spray additional surfactant onto the decal and then firmly press the decal into place.
14. For any areas that may have surfactant trapped under the decal, use the wrapped squeegee to carefully attempt to press the surfactant out through the side of the decal. NOTE: If the surfactant cannot be moved and a bubble forms, do not attempt to use excessive force to press the surfactant out. Use a thin sewing needle to poke a small hole into the side of the bubble and press the surfactant out with the squeegee or with a fingertip.
15. For any decals that extend beyond a panel edge, refer to the "WRAPPING PROCEDURES" page.

**DECAL PKG-BODY (CHEVROLET "BLACK" DECALS)**

**IR 15SE14**

PART NO.

**23218831**

SHEET

**3 OF 18**

ALL INFORMATION WITHIN ABOVE BORDER TO BE PRINTED EXACTLY AS SHOWN ON 8.5 x 11 WHITE 16 POUND NON-BOND RECYCLABLE PAPER. PRINT ON BOTH SIDES, EXCLUDING TEMPLATES. TO BE UNITIZED IN ACCORDANCE WITH GM SPECIFICATIONS.

DATE	REVISION	AUTH	DR
15SE14	Initial Release - Wayne Freeman	2033981	

TITLE
<b>INSTALLATION INSTRUCTIONS DECAL PKG-BODY (CHEVROLET "BLACK" DECALS)</b>
PART NO. <b>23218831</b> SHEET <b>3</b> OF <b>18</b>

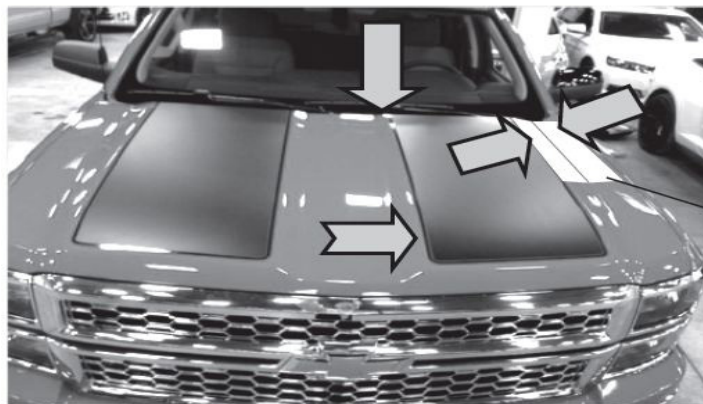
**ALIGNMENT INSTRUCTIONS**

**Hood Decal:**

**NOTE 1:** This page illustrates the positioning and alignment of the Hood decals only - reference Page 2 for the vehicle preparation requirements, Page 3 for the surfactant and Page 4 for the installation methods.

**NOTE 2:** If desired, the "hinged" method (indicated on Page 5) can be used.

1. Use scissors to trim out the hood template.
2. Position the template into place along the side and rear of the hood panel and tape into place.
3. Align the side edge of the premask carrier to the edge of the template while aligning the rear premask tabs to the rear of the hood (note that the decal will extend beyond the edge of the hood).
4. Visually verify that the decal fits evenly between the edges of each hood bulge.
5. Once fully installed, reference the wrapping procedure page for wrapping the rear edges.
6. Repeat the procedure for the RH decal.



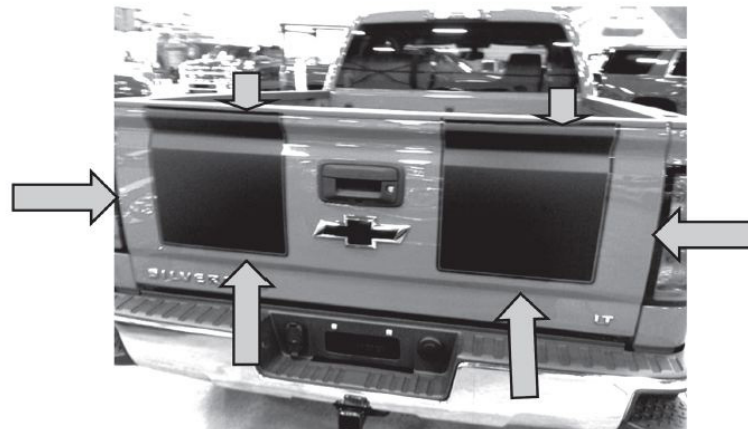
Hood Template

**ALIGNMENT INSTRUCTIONS**

**Liftgate Decal:**

**NOTE 1:** This page illustrates the positioning and alignment of the Liftgate decals only - reference Page 2 for the vehicle preparation requirements, Page 3 for the surfactant and Page 4 for the installation methods.

1. Align the premask carrier extensions at the lower and side edges of the decal to the panel edges of the liftgate.
2. Begin the installation at the bottom of the decal and work upward.
3. If the vehicle has a pick-up box cap, carefully press the decal into the opening between the cap and the box.
4. Reference the wrapping instructions for sealing the top edge underneath the cap.



**DECAL PKG-BODY (CHEVROLET "BLACK" DECALS)**

**IR 15SE14**

PART NO.

**23218831**

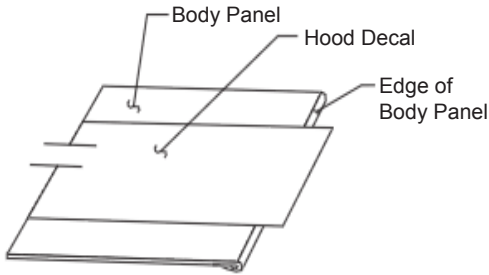
SHEET **4** OF **18**

ALL INFORMATION WITHIN ABOVE BORDER TO BE PRINTED EXACTLY AS SHOWN ON 8.5 x 11 WHITE 16 POUND NON-BOND RECYCLABLE PAPER. PRINT ON BOTH SIDES, EXCLUDING TEMPLATES. TO BE UNITIZED IN ACCORDANCE WITH GM SPECIFICATIONS.

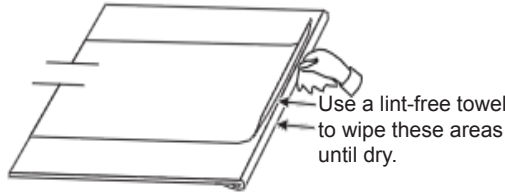
DATE	REVISION	AUTH	DR
15SE14	Initial Release - Wayne Freeman	2033981	

<b>INSTALLATION INSTRUCTIONS</b>	
<b>DECAL PKG-BODY (CHEVROLET "BLACK" DECALS)</b>	
PART NO.	<b>23218831</b>
SHEET	<b>4</b> OF <b>18</b>

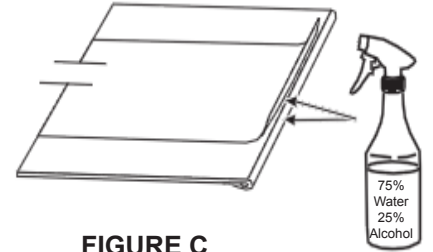
**WRAPPING PROCEDURES**



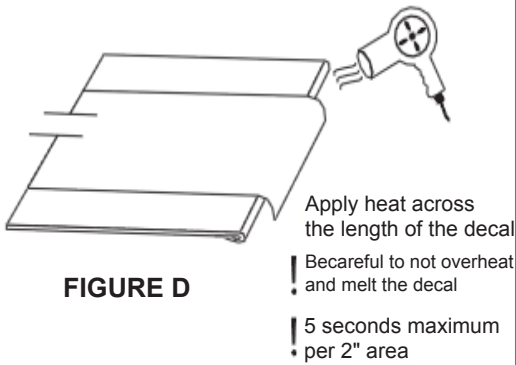
**FIGURE A**



**FIGURE B**

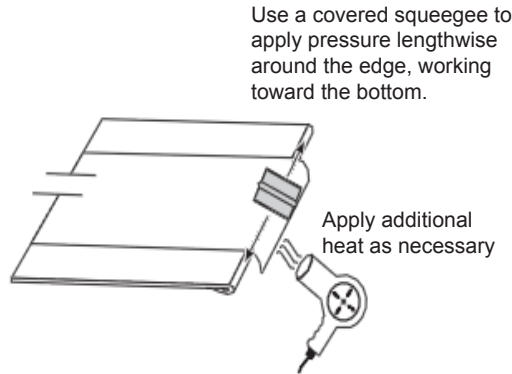


**FIGURE C**



**FIGURE D**

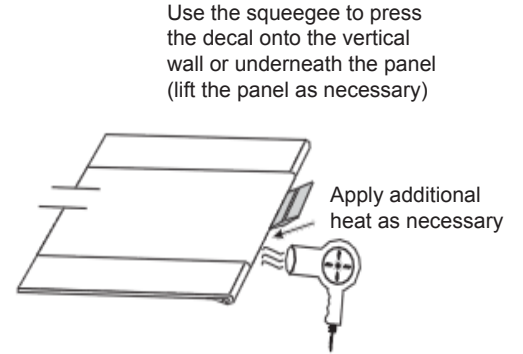
Apply heat across the length of the decal  
 ! Be careful to not overheat and melt the decal  
 ! 5 seconds maximum per 2" area



**FIGURE E**

Use a covered squeegee to apply pressure lengthwise around the edge, working toward the bottom.

Apply additional heat as necessary



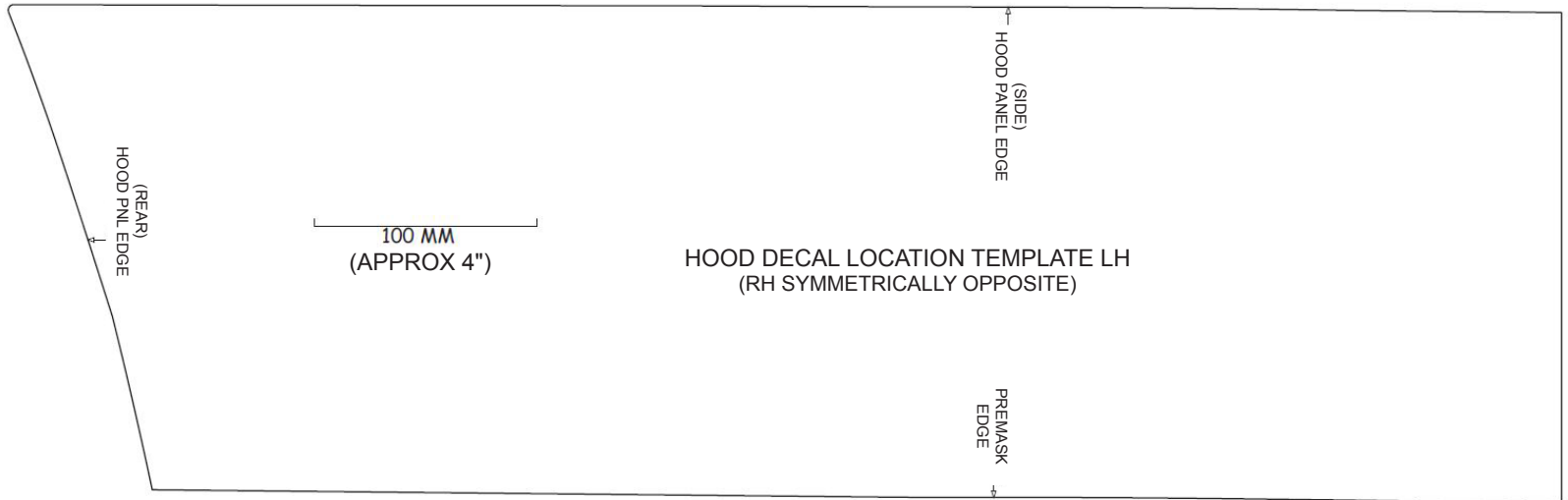
**FIGURE F**

Use the squeegee to press the decal onto the vertical wall or underneath the panel (lift the panel as necessary)

Apply additional heat as necessary

DATE	REVISION	AUTH	DR
15SE14	Initial Release - Wayne Freeman	2033981	

**TEMPLATE**



**DECAL PKG-BODY (CHEVROLET "BLACK" DECALS)**

**IR 15SE14**

PART NO. **23218831**

SHEET **6** OF **18**

ALL INFORMATION WITHIN ABOVE BORDER TO BE PRINTED EXACTLY AS SHOWN ON 8.5 x 11 WHITE 16 POUND NON-BOND RECYCLABLE PAPER. PRINT ON BOTH SIDES, EXCLUDING TEMPLATES. TO BE UNITIZED IN ACCORDANCE WITH GM SPECIFICATIONS.

DATE	REVISION	AUTH	DR
15SE14	Initial Release - Wayne Freeman	2033981	

<b>INSTALLATION INSTRUCTIONS</b>	
<b>DECAL PKG-BODY (CHEVROLET "BLACK" DECALS)</b>	
PART NO. <b>23218831</b>	SHEET <b>6</b> OF <b>18</b>

## BANDES AUTOCOLLANTES « NOIRE » CHEVROLET

CONTENU DE LA TROUSSE	
Bande autocollante de capot – DROITE	1 pièce
Bande autocollante de capot – GAUCHE	1 pièce
Bande autocollante de hayon – DROITE	1 pièce
Bande autocollante de hayon – GAUCHE	1 pièce
Instructions d'installation	1
Gabarit de capot	1

### REMARQUES :

1. L'application de ces bandes autocollantes est difficile ; il est recommandé de faire appel à un professionnel formé (ADI).
2. Une fois l'application terminée et pour obtenir des résultats optimaux, le véhicule doit être laissé à une température de 18 °C à 32 °C (65 °F-90 °F) pendant 72 heures.
3. Il n'est pas recommandé de laver les bandes autocollantes avec un pulvérisateur. Si on utilise un pulvérisateur, la lance doit se trouver à plus de 24 pouces de la bande autocollante et ne doit jamais être orientée vers un bord.
4. L'utilisation d'un disque de cirage ou de polissage est fortement déconseillée, car elle risque d'endommager ou d'altérer le fini de la surface.

### RANGEMENT DE DÉCALQUE ET PRÉPARATION DU VÉHICULE

1. Pour les trousse de décalques expédiées à plat, ces décalques devraient demeurer entreposés dans l'emballage jusqu'au moment de l'application.
2. Pour les trousse de décalques expédiées en rouleau, ces décalques devraient être retirés et mis à plat avant l'application.
3. Les décalques devraient être entreposés à une température entre 22 et 35 degrés C (70 et 90 degrés F).
4. La température du décalque et de la surface du véhicule doit se situer entre 18 et 35 degrés C (65 et 90 degrés F) au moment de l'application et jusqu'à deux heures par la suite.
5. L'environnement devrait être propre et calme (sans poussière, saleté, vent, etc.)
6. La surface du véhicule sur laquelle le décalque sera appliqué devrait être nettoyée à fond avec une eau savonneuse, puis séchée à l'aide d'une serviette.
7. Nettoyer de nouveau la surface avec de l'alcool isopropylique, puis essuyer à sec à l'aide d'une serviette non pelucheuse.

### OUTILS NÉCESSAIRES

- 70 % d'isopropanol
- Serviettes non pelucheuses
- Raclette de plastique
- Ruban à masquer
- Flacons pulvérisateurs (2)
- Savon à vaisselle non parfumé (« Dawn », « Joy »)
- Ciseaux
- Aiguille à coudre
- Séchoir à cheveux ou pistolet thermique

**DECAL PKG-BODY (CHEVROLET "BLACK" DECALS)**
**IR 15SE14**

PART NO.

**23218831**

SHEET

**7 OF 18**

ALL INFORMATION WITHIN ABOVE BORDER TO BE PRINTED EXACTLY AS SHOWN ON 8.5 x 11 WHITE 16 POUND NON-BOND RECYCLABLE PAPER. PRINT ON BOTH SIDES, EXCLUDING TEMPLATES. TO BE UNITIZED IN ACCORDANCE WITH GM SPECIFICATIONS.

DATE	REVISION	AUTH	DR
15SE14	Initial Release - Wayne Freeman	2033981	

TITLE	PART NO.	SHEET	OF
<b>INSTALLATION INSTRUCTIONS DECAL PKG-BODY (CHEVROLET "BLACK" DECALS)</b>	<b>23218831</b>	<b>7</b>	<b>18</b>

**AGENTS DE SURFACE et UTILISATION**

**REMARQUE 1 :** UN « SURFACTANT » DÉSIGNE UNE SOLUTION D'EAU SAVONNEUSE CONTENUE DANS UNE BOUTEILLE DE PULVÉRISATION À GÂCHETTE, UTILISÉE

POUR RÉDUIRE L'ADHÉRENCE INITIALE DE LA SURFACE ADHÉSIVE DE LA BANDE AUTOCOLLANTE (COLLE) PENDANT L'APPLICATION.

**REMARQUE 2 :** UN SURFACTANT EST RECOMMANDÉ LORS DE L'APPLICATION DES DÉCALQUES EN ÉQUIPEMENT D'ORIGINE DOTÉS D'ADHÉSIF PERMANENT.

**SURFACTANT DE DÉCALQUE**

- Mélange de 0,75 ml (2 ou 3 gouttes) de savon à vaisselle non parfumé (« Dawn » ou « Joy ») avec 750 ml d'eau propre dans un flacon pulvérisateur. Brasser et mélanger à fond le contenu.
- Un fois le décalque positionné (en se référant à l'information de positionnement aux pages suivantes), et soit enrubanné en place ou marqué sur le panneau, déposer la pellicule de dégagement du décalque, comme décrit aux pages PROCÉDURES D'APPLICATION DE BANDE AUTOCOLLANTE STANDARD.
- Utiliser le flacon pulvérisateur pour pulvériser le surfactant sur l'adhésif du décalque et le panneau de carrosserie, en usant une importante quantité de surfactant sur de gros décalques, et moins sur les petits décalques.
- Une fois le surfactant placé sur le panneau de carrosserie, il devrait permettre au décalque de « flotter » sur la surface et d'être facilement repositionné. Si ce n'est pas le cas, soulever le décalque du panneau et pulvériser une quantité supplémentaire de surfactant sur l'adhésif. Si le repositionnement est toujours difficile, ajouter du savon au mélange de surfactant, et pulvériser de nouveau sur l'adhésif et le panneau de carrosserie.
- Le surfactant peut également être pulvérisé sur le support pré-masqué du décalque, permettant à la raclette de se déplacer en douceur sur la surface.

**SURFACTANT ENVELOPPANT**

**REMARQUE 1 :** CE SURFACTANT EST UTILISÉ AVEC DES DÉCALQUES QUI « ENVELOPPENT » LES BORDS D'UN PANNEAU DE CARROSSERIE, EN AUGMENTANT LA FORCE D'ADHÉSION DU DÉCALQUE.

**REMARQUE 2 :** CE SURFACTANT NE DOIT JAMAIS ÊTRE UTILISÉ DANS DES ZONES AUTRES QUE DES BORDS ENVELOPPANTS.

- Mélanger l'alcool isopropylique et l'eau dans un flacon pulvérisateur dans un rapport de 25 % d'alcool et 75 % d'eau. Brasser à fond pour mélanger.
- Après qu'un décalque a été appliqué à un panneau de carrosserie, et qu'il a un bord qui s'étend au-delà du bord du panneau, pulvériser ce surfactant sur le côté de l'adhésif exposé du décalque.
- Pour terminer l'enveloppe du décalque, se reporter à la page « PROCÉDURES D'ENVELOPPAGE ».

**PROCÉDURES D'APPLICATION DE BANDE AUTOCOLLANTE STANDARD (MÉTHODE NON RABATTUE)**

**REMARQUE :** CES PROCÉDURES DOIVENT ÊTRE SUIVIES APRÈS QUE LES DÉCALQUES ONT ÉTÉ POSITIONNÉS SELON LES ILLUSTRATIONS ET INSTRUCTIONS MENTIONNÉES AUX PAGES SUIVANTES.

- Placer le décalque à l'envers de haut en bas sur une surface plate, et retirer lentement la pellicule de dégagement au dos du décalque (l'adhésif ou « colle » sera alors exposé). REMARQUE : éviter de toucher l'adhésif.
- Pulvériser le surfactant savon et eau sur l'adhésif et sur le panneau de carrosserie où le décalque sera appliqué.
- Aligner le décalque en position comme illustré aux pages précédentes.
- Si le décalque semble adhérer trop vite et qu'il ne « flotte » pas sur la surface de la carrosserie, ajouter une petite quantité (1 ou 2 gouttes) de savon dans le surfactant, brasser pour mélanger le flacon pulvérisateur, doucement soulever le décalque du panneau de carrosserie, et appliquer du surfactant supplémentaire sous le décalque.

**DECAL PKG-BODY (CHEVROLET "BLACK" DECALS)      IR 15SE14      PART NO. 23218831      SHEET 8 OF 18**

<small>ALL INFORMATION WITHIN ABOVE BORDER TO BE PRINTED EXACTLY AS SHOWN ON 8.5 x 11 WHITE 16 POUND NON-BOND RECYCLABLE PAPER. PRINT ON BOTH SIDES, EXCLUDING TEMPLATES. TO BE UNITIZED IN ACCORDANCE WITH GM SPECIFICATIONS.</small>	DATE	REVISION	AUTH	DR	TITLE		
	15SE14	Initial Release - Wayne Freeman	2033981		INSTALLATION INSTRUCTIONS DECAL PKG-BODY (CHEVROLET "BLACK" DECALS)		
					PART NO.	23218831	SHEET 8 OF 18



5. Re-vérifier la position du décalque et, en commençant au centre du décalque, utiliser la raclette pour appuyer fermement le décalque en place. REMARQUE : s'assurer d'utiliser des mouvements de balayage fermes et qui se chevauchent en travaillant les bords extérieurs du décalque. Éviter également de traîner la raclette sur la surface peinte.
6. Après que le décalque a été appuyé en place, saisir un coin du support de pré-masquage et retirer lentement le pré-masquage du décalque à un angle de 180 degrés par rapport à la surface du véhicule. REMARQUE : si le décalque est conçu pour s'étendre au-delà du bord du panneau, faire très attention en retirant le pré-masquage à ces endroits, puisqu'un dommage pourrait survenir si le pré-masquage est retiré trop rapidement et/ou en tirant trop fort.
7. Pour toute zone qui aurait pu se soulever, envelopper la raclette d'une serviette, pulvériser davantage de surfactant sur le décalque, puis appuyer fermement sur le décalque pour le placer.
8. Pour toute zone où du surfactant aurait pu rester pris sous le décalque, utiliser la raclette enveloppée, et tenter de pousser le surfactant hors du côté du décalque. REMARQUE : si le surfactant ne peut être retiré et qu'une bulle se forme, ne pas essayer d'utiliser une force excessive en appuyant le surfactant à l'extérieur. Utiliser une mince épingle à coudre pour percer un petit trou dans le côté de la bulle, puis appuyer le surfactant vers l'extérieur à l'aide de la raclette ou du bout du doigt.
9. Pour tout décalque qui s'étend au-delà du bord d'un panneau, se reporter à la page « PROCÉDURES D'ENVELOPPAGE ».

**PROCÉDURES DE POSE DE DÉCALQUE STANDARD (MÉTHODE RABATTUE)**

**REMARQUE : CES PROCÉDURES DOIVENT ÊTRE SUIVIES APRÈS QUE LES DÉCALQUES ONT ÉTÉ POSITIONNÉS SELON LES ILLUSTRATIONS ET INSTRUCTIONS MENTIONNÉES AUX PAGES SUIVANTES.**

1. Aligner le décalque sur le panneau de carrosserie conformément aux instructions et utiliser du ruban-cache pour immobiliser le décalque dans sa position. Placer un morceau de ruban-cache en travers du centre du décalque, en fixant le ruban des deux côtés du décalque.
2. Rabattre délicatement un côté du décalque jusqu'au ruban-cache.
3. Décoller délicatement la pellicule anti-adhérence du décalque jusqu'au ruban-cache. Noter que l'adhésif du décalque est alors exposé.
4. Utiliser un couteau ou des ciseaux pour couper la pellicule de séparation du décalque. Jeter cette partie de la pellicule.
5. Pulvériser le surfactant savon et eau sur l'adhésif et sur le panneau de carrosserie où le décalque sera appliqué.
6. Rabattre délicatement le décalque dans la position.
7. Si le décalque semble adhérer trop vite et qu'il ne « flotte » pas sur la surface de la carrosserie, ajouter une petite quantité (1 ou 2 gouttes) de savon dans le surfactant, brasser pour mélanger le flacon pulvérisateur, doucement soulever le décalque du panneau de carrosserie, et appliquer du surfactant supplémentaire sous le décalque.
8. En commençant au centre du décalque, utiliser la raclette pour appuyer fermement le décalque en place. REMARQUE : s'assurer d'utiliser des mouvements de balayage fermes et qui se chevauchent en travaillant les bords extérieurs du décalque. Éviter également de traîner la raclette sur la surface peinte.
9. Enlever le ruban-cache résiduel, rabattre délicatement le décalque sur la partie posée du décalque puis détacher soigneusement la pellicule du décalque.
10. Pulvériser le surfactant savon et eau sur l'adhésif et sur le panneau de carrosserie où le décalque sera appliqué.
11. Rabattre délicatement cette partie en place et utiliser la raclette pour la maroufler fermement dans sa position.
12. Après que le décalque a été appuyé en place, saisir un coin du support de pré-masquage et retirer lentement le pré-masquage du décalque à un angle de 180 degrés par rapport à la surface du véhicule. REMARQUE : si le décalque est conçu pour s'étendre au-delà du bord du panneau, faire très attention en retirant le pré-masquage à ces endroits, puisqu'un dommage pourrait survenir si le pré-masquage est retiré trop rapidement et/ou en tirant trop fort.
13. Pour toute zone qui aurait pu se soulever, envelopper la raclette d'une serviette, pulvériser davantage de surfactant sur le décalque, puis appuyer fermement sur le décalque pour le placer.
14. Pour toute zone où du surfactant aurait pu rester pris sous le décalque, utiliser la raclette enveloppée, et tenter de pousser le surfactant hors du côté du décalque. REMARQUE : si le surfactant ne peut être retiré et qu'une bulle se forme, ne pas essayer d'utiliser une force excessive en appuyant le surfactant à l'extérieur. Utiliser une mince épingle à coudre pour percer un petit trou dans le côté de la bulle, puis appuyer le surfactant vers l'extérieur à l'aide de la raclette ou du bout du doigt.
15. Pour tout décalque qui s'étend au-delà du bord d'un panneau, se reporter à la page « PROCÉDURES D'ENVELOPPAGE ».

**DECAL PKG-BODY (CHEVROLET "BLACK" DECALS)**

**IR 15SE14**

PART NO. **23218831**

SHEET **9** OF **18**

ALL INFORMATION WITHIN ABOVE BORDER TO BE PRINTED EXACTLY AS SHOWN ON 8.5 x 11 WHITE 16 POUND NON-BOND RECYCLABLE PAPER. PRINT ON BOTH SIDES, EXCLUDING TEMPLATES. TO BE UNUNITIZED IN ACCORDANCE WITH GM SPECIFICATIONS.

DATE	REVISION	AUTH	DR
15SE14	Initial Release - Wayne Freeman	2033981	

TITLE	
<b>INSTALLATION INSTRUCTIONS DECAL PKG-BODY (CHEVROLET "BLACK" DECALS)</b>	
PART NO.	<b>23218831</b>
SHEET	<b>9</b> OF <b>18</b>

**INSTRUCTIONS D'ALIGNEMENT**

**Décalque de capot :**

**REMARQUE 1 :** Cette page illustre le positionnement et l'alignement des bandes autocollantes de capot uniquement - se reporter à la page 2 pour connaître les exigences en matières de préparations du véhicule, à la page 3 pour le surfactant et à la page 4 pour les méthodes d'application.

**REMARQUE 2 :** Si on le souhaite, il est possible d'utiliser la méthode « rabattue » (indiquée à la page 5).

1. Utiliser des ciseaux pour découper le gabarit de capot.
2. Mettre en place le gabarit le long du côté et de l'arrière du panneau de capot et le fixer en place avec du ruban adhésif.
3. Aligner le bord latéral du support de transfert avec le bord du gabarit tout en alignant les languettes du support de transfert arrière à l'arrière du capot (prendre note que la bande autocollante se prolonge au-delà du bord du capot).
4. Vérifier visuellement que la bande autocollante s'applique uniformément entre les bords de chaque bombement de capot.
5. Une fois complètement posé, se référer à la page des procédures d'enveloppement pour envelopper les rebords arrière.
6. Répéter la procédure pour la bande autocollante droite.



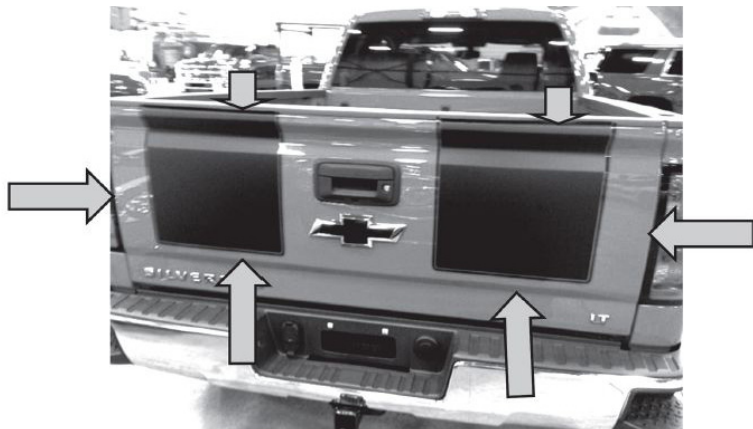
Gabarit de capot

**INSTRUCTIONS D'ALIGNEMENT**

**Bande autocollante de hayon :**

**REMARQUE 1 :** Cette page illustre le positionnement et l'alignement des bandes autocollantes de hayon uniquement - se reporter à la page 2 pour connaître les exigences en matières de préparations du véhicule, à la page 3 pour le surfactant et à la page 4 pour les méthodes d'application.

1. Aligner les rallonges du support de transfert, des côtés inférieur et droit des bords du décalque, sur les bords du hayon.
2. Commencer la pose par le bas du décalque et travailler en remontant.
3. Si le véhicule est doté d'un cache-caisse de camionnette, presser soigneusement la bande autocollante dans l'ouverture entre le cache-caisse et la caisse.
4. Se reporter aux procédures d'enveloppement pour sceller le bord supérieur sous le cache-caisse.



DECAL PKG-BODY (CHEVROLET "BLACK" DECALS)

IR 15SE14

PART NO.

23218831

SHEET

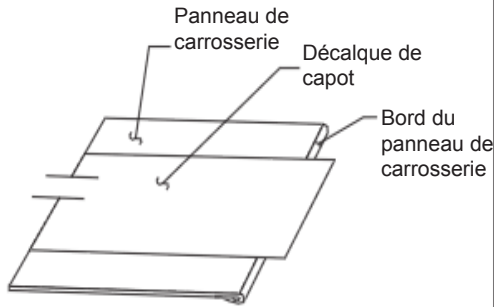
10 OF 18

ALL INFORMATION WITHIN ABOVE BORDER TO BE PRINTED EXACTLY AS SHOWN ON 8.5 x 11 WHITE 16 POUND NON-BOND RECYCLABLE PAPER. PRINT ON BOTH SIDES, EXCLUDING TEMPLATES. TO BE UNITIZED IN ACCORDANCE WITH GM SPECIFICATIONS.

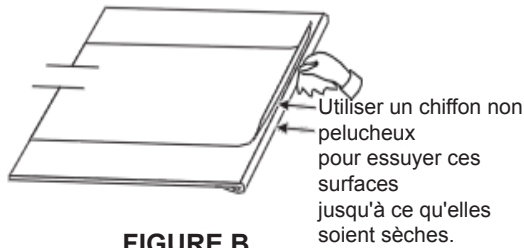
DATE	REVISION	AUTH	DR
15SE14	Initial Release - Wayne Freeman	2033981	

TITLE		<b>INSTALLATION INSTRUCTIONS</b>	
		<b>DECAL PKG-BODY (CHEVROLET "BLACK" DECALS)</b>	
PART NO.	<b>23218831</b>	SHEET	<b>10 OF 18</b>

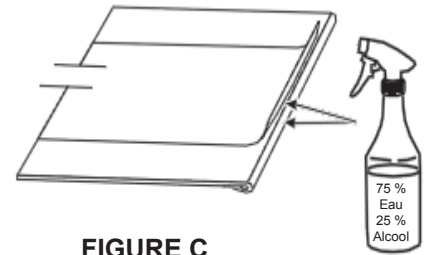
**PROCÉDURES POUR ENVELOPPER**



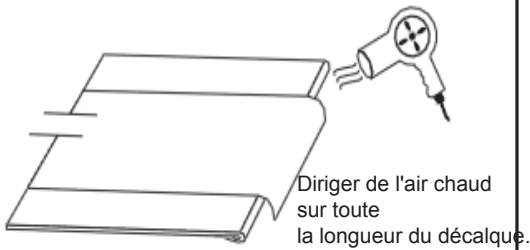
**FIGURE A**



**FIGURE B**

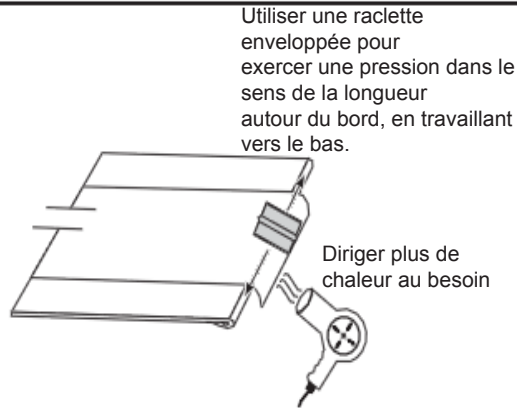


**FIGURE C**



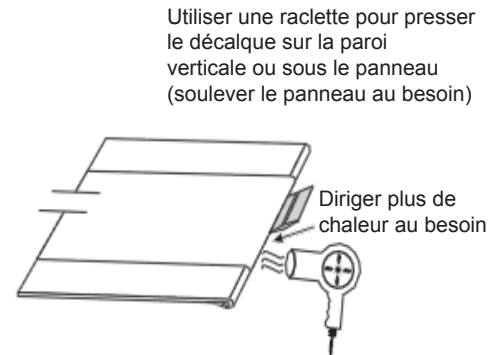
**FIGURE D**

Diriger de l'air chaud sur toute la longueur du décalque.  
 Procéder avec soin pour ne pas surchauffer ou faire fondre le décalque.  
 5 secondes maximum par section de 2 po



**FIGURE E**

Diriger plus de chaleur au besoin



**FIGURE F**

Utiliser une raclette pour presser le décalque sur la paroi verticale ou sous le panneau (soulever le panneau au besoin)

**DECAL PKG-BODY (CHEVROLET "BLACK" DECALS)**

**IR 15SE14**

PART NO.

**23218831**

SHEET

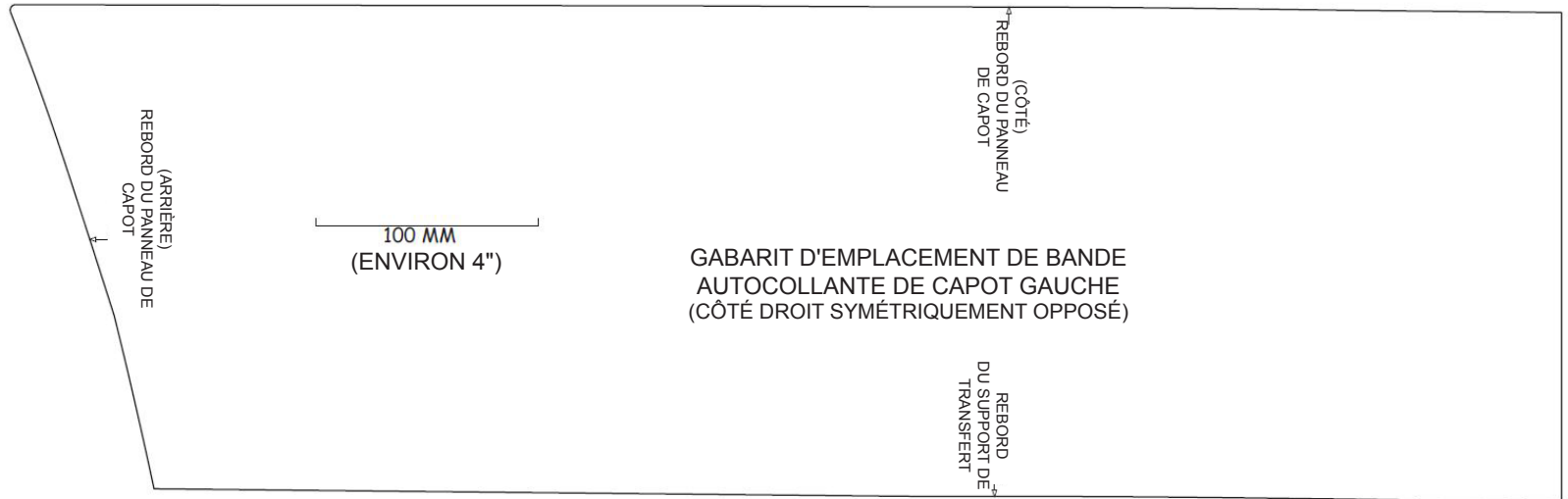
**11 OF 18**

ALL INFORMATION WITHIN ABOVE BORDER TO BE PRINTED EXACTLY AS SHOWN ON 8.5 x 11 WHITE 16 POUND NON-BOND RECYCLABLE PAPER. PRINT ON BOTH SIDES, EXCLUDING TEMPLATES. TO BE UNITIZED IN ACCORDANCE WITH GM SPECIFICATIONS.

DATE	REVISION	AUTH	DR
15SE14	Initial Release - Wayne Freeman	2033981	

TITLE	
<b>INSTALLATION INSTRUCTIONS DECAL PKG-BODY (CHEVROLET "BLACK" DECALS)</b>	
PART NO.	<b>23218831</b>
SHEET	<b>11 OF 18</b>

**MODÈLE**



**DECAL PKG-BODY (CHEVROLET "BLACK" DECALS)**

**IR 15SE14**

PART NO. **23218831**

SHEET **12** OF **18**

ALL INFORMATION WITHIN ABOVE BORDER TO BE PRINTED EXACTLY AS SHOWN ON 8.5 x 11 WHITE 16 POUND NON-BOND RECYCLABLE PAPER. PRINT ON BOTH SIDES, EXCLUDING TEMPLATES. TO BE UNITIZED IN ACCORDANCE WITH GM SPECIFICATIONS.

DATE	REVISION	AUTH	DR
15SE14	Initial Release - Wayne Freeman	2033981	

<b>INSTALLATION INSTRUCTIONS</b>	
<b>DECAL PKG-BODY (CHEVROLET "BLACK" DECALS)</b>	
PART NO.	<b>23218831</b>
SHEET	<b>12</b> OF <b>18</b>

**CALCOMANÍAS "NEGRAS" CHEVROLET**

CONTENIDO DEL JUEGO	
Calcomanía de cofre DER	1 pza.
Calcomanía de cofre IZQ	1 pza.
Calcomanía de compuerta levadiza DER	1 pza.
Calcomanía de compuerta levadiza IZQ	1 pza.
Instrucciones de Instalación	1
Plantilla de cofre	1

**NOTAS**

1. La instalación de estas calcomanías es difícil; se recomienda el empleo de un profesional de instalación capacitado (ADI).
2. Después de la instalación y para resultados óptimos, el vehículo se debe almacenar en un ambiente de 65°F-90°F (18°C-32°C) durante 72 horas.
3. No se recomienda el lavado a presión de las calcomanías. Si se utiliza, la varilla de lavado a presión no puede estar dentro de 24" de la calcomanía y nunca se debe apuntar en un borde.
4. No se recomienda el uso de cera, pulidor o rueda de pulido en lo absoluto, ya que el acabado de la superficie se puede dañar y/o modificar.

**ALMACENAMIENTO DE CALCOMANÍA Y PREPARACIÓN DE VEHÍCULO**

1. Para juegos de calcomanía que se envían planos, estas calcomanías deben permanecer en el empaque hasta la aplicación.
2. Para juegos de calcomanía enviados en rollo, estas calcomanías se deben retirar y permitir que se aplanen antes de la aplicación.
3. Estas calcomanías se deben guardar en temperaturas entre 70 grados y 90 grados F (22-35 grados C).
4. La temperatura de la calcomanía y la superficie del vehículo debe estar entre 65 grados a 90 grados F (18-35 grados C) al momento de la aplicación y durante 2 horas después.
5. El ambiente debe ser limpio y quieto (libre de polvo, suciedad, viento etc.)
6. La superficie del vehículo donde se va a aplicar la calcomanía se debe limpiar minuciosamente con jabón y agua y después secarse con una toalla.
7. Vuelva a limpiar la superficie con alcohol isopropílico y siga con una toalla seca y con una toalla limpia libre de pelusa.

**HERRAMIENTAS REQUERIDAS**

- Alcohol Isopropílico 70%
- Toallas libres de pelusa
- Alisador de Hule
- Cinta de Enmascaramiento
- Botellas con Atomizador de Gatillo (2)
- Jabón para trastes sin aroma ("Dawn", "Joy")
- Tijeras
- Aguja de Coser
- Secadora de cabello o pistola de calor

**DECAL PKG-BODY (CHEVROLET "BLACK" DECALS)**
**IR 15SE14**

PART NO.

**23218831**

SHEET

**13 OF 18**

ALL INFORMATION WITHIN ABOVE BORDER TO BE PRINTED EXACTLY AS SHOWN ON 8.5 x 11 WHITE 16 POUND NON-BOND RECYCLABLE PAPER. PRINT ON BOTH SIDES, EXCLUDING TEMPLATES. TO BE UNITIZED IN ACCORDANCE WITH GM SPECIFICATIONS.

DATE	REVISION	AUTH	DR
15SE14	Initial Release - Wayne Freeman	2033981	

TITLE	
<b>INSTALLATION INSTRUCTIONS DECAL PKG-BODY (CHEVROLET "BLACK" DECALS)</b>	
PART NO.	<b>23218831</b>
SHEET	<b>13 OF 18</b>

**SURFACTANTES y USO**

**NOTA 1:** UN "SURFACTANTE" ES LA DESCRIPCIÓN DE UNA MEZCLA DE JABÓN Y AGUA QUE SE CONTIENE EN UNA BOTELLA DE ROCÍO TIPO GATILLO Y SE USA

PARA REDUCIR LA ADHESIÓN INICIAL DEL ADHESIVO DE LA CALCOMANÍA (PEGAMENTO) DURANTE LA APLICACIÓN.

**NOTA 2:** SE RECOMIENDA UN SURFACTANTE PARA EL USO EN LA APLICACIÓN DE CALCOMANÍAS DE EQUIPO ORIGINAL QUE TENGAN ADHESIVO PERMANENTE.

**SURFACTANTE DE CALCOMANÍA**

1. Mezcle .75 ml (2 o 3 gotas) de un jabón para trastes sin aroma ("Dawn" o "Joy") en una botella de rocío tipo gatillo con 750 ml de agua limpia. Agite para mezclar minuciosamente el contenido.
2. Una vez que se haya establecido la posición de la calcomanía (consulte la información de colocación en las siguientes páginas) y la calcomanía esté encintada en su lugar o marcada sobre el tablero, retire el revestimiento de liberación de la calcomanía como se describe en las siguientes páginas de PROCEDIMIENTOS DE INSTALACIÓN DE CALCOMANÍA ESTÁNDAR.
3. Use una botella de rocío para rociar el surfactante sobre el adhesivo de la calcomanía y sobre el tablero de la carrocería, usando una cantidad significativa de surfactante en calcomanías grandes y una menor cantidad para calcomanías más pequeñas.
4. Una vez que la calcomanía se haya colocado sobre el tablero de la carrocería, el surfactante debería permitir que la calcomanía "flote" sobre la superficie y se pueda volver a colocar fácilmente. Si no ocurre esto, levante la calcomanía del tablero y rocíe una cantidad adicional de surfactante sobre el adhesivo. Si volver a colocarla todavía es difícil, agregue jabón adicional en la mezcla de surfactante y vuelva a rociar sobre el adhesivo y el tablero de la carrocería.
5. Este surfactante también se puede rociar sobre el portador de pre-enmascarado de la calcomanía, permitiendo que el alisador se mueva suavemente a través de la superficie.

**SURFACTANTE DE ENVOLTURA**

**NOTA 1:** ESTE SURFACTANTE SE USA CON CALCOMANÍAS QUE SE "ENVUELVEN" ALREDEDOR DE LOS BORDES DE UN TABLERO DE CARROCERÍA AL INCREMENTAR LA FUERZA DE ADHESIÓN DEL ADHESIVO DE LA CALCOMANÍA.

**NOTA 2:** ESTE SURFACTANTE NUNCA SE DEBE USAR EN ÁREAS DIFERENTES A BORDES ENVUELTOS.

1. Mezcle alcohol isopropílico y agua en una botella de rocío tipo gatillo en una relación de 25% de alcohol y 75% de agua. Agite minuciosamente para mezclar.
2. Una vez que se haya aplicado la calcomanía al tablero de la carrocería y tenga un borde que se extienda más allá del borde del tablero, rocíe el surfactante sobre el lado expuesto de adhesivo de la calcomanía.
3. Para completar la envoltura de la calcomanía, consulte la página de "PROCEDIMIENTOS DE ENVOLTURA".

**PROCEDIMIENTOS DE INSTALACIÓN DE CALCOMANÍA ESTÁNDAR (SIN BISAGRA)**

**NOTA:** ESTOS PROCEDIMIENTOS SE DEBEN SEGUIR DESPUÉS QUE LAS CALCOMANÍAS SE HAYAN COLOCADO EN SU LUGAR CONFORME A LAS ILUSTRACIONES E INSTRUCCIONES DE LAS SIGUIENTES PÁGINAS.

1. Coloque la calcomanía al revés sobre una superficie plana y retirar lentamente el revestimiento de liberación de la parte posterior de la calcomanía (el adhesivo o "pegamento" ahora estará expuesto). NOTA: Evite tocar el adhesivo.
2. Rocíe el surfactante de jabón y agua sobre el adhesivo y sobre el tablero de la carrocería donde se va a aplicar la calcomanía.
3. Alinee la calcomanía en posición como se ilustra en las páginas anteriores.
4. Si la calcomanía parece adherirse demasiado fácil y no "flota" sobre la superficie de la carrocería, agregue una pequeña cantidad (1 o 2 gotas) de jabón al surfactante, agite la botella de rocío para mezclar, levante suavemente la calcomanía del tablero de carrocería y aplique surfactante adicional debajo de la calcomanía.

**DECAL PKG-BODY (CHEVROLET "BLACK" DECALS)**

**IR 15SE14**

PART NO.

**23218831**

SHEET

**14 OF 18**

ALL INFORMATION WITHIN ABOVE BORDER TO BE PRINTED EXACTLY AS SHOWN ON 8.5 x 11 WHITE 16 POUND NON-BOND RECYCLABLE PAPER. PRINT ON BOTH SIDES, EXCLUDING TEMPLATES. TO BE UNITIZED IN ACCORDANCE WITH GM SPECIFICATIONS.

DATE	REVISION	AUTH	DR
15SE14	Initial Release - Wayne Freeman	2033981	

TITLE
<b>INSTALLATION INSTRUCTIONS DECAL PKG-BODY (CHEVROLET "BLACK" DECALS)</b>
PART NO. <b>23218831</b> SHEET <b>14 OF 18</b>

5. Vuelva a verificar la posición de la calcomanía y, comenzando en el centro de la calcomanía, use el alisador para presionar firmemente la calcomanía en su lugar. NOTA: Asegúrese de usar pasadas firmes y superpuestas mientras trabaja hacia los bordes exteriores de la calcomanía. Además evite arrastrar el alisador sobre la superficie pintada.
6. Una vez que la calcomanía se haya presionado en su lugar, sujete una esquina del portador de pre-enmascarado y retire lentamente el pre-enmascarado de la calcomanía en un ángulo de 180 grados a la superficie del vehículo. NOTA: Si la calcomanía está diseñada para extenderse más allá del borde del tablero, tenga mucho cuidado cuando retire el pre-enmascarado en estas áreas, ya que puede ocurrir daño si se retira demasiado rápido y/o de manera forzada.
7. Para cualquier área que se pueda haber levantado, envuelva el alisador con una toalla, rocíe surfactante adicional sobre la calcomanía y presione firmemente la calcomanía en su lugar.
8. Para cualquier área en donde pueda haber quedado surfactante atrapado debajo de la calcomanía, use el alisador envuelto para intentar presionar cuidadosamente el surfactante hacia afuera a través del lado de la calcomanía. NOTA: Si no se puede mover el surfactante y se forma una burbuja, no intente usar fuerza excesiva para presionar el surfactante hacia afuera. Use una aguja delgada para perforar un pequeño orificio dentro del lado de la burbuja y presione el surfactante hacia afuera con el alisador o con la punta del dedo.
9. Para cualquier calcomanía que se extienda más allá del borde del tablero, consulte la página de "PROCEDIMIENTOS DE ENVOLTURA".

**PROCEDIMIENTOS DE INSTALACIÓN DE CALCOMANÍA ESTÁNDAR (MÉTODO CON BISAGRA)**

**NOTA:** ESTOS PROCEDIMIENTOS SE DEBEN SEGUIR DESPUÉS QUE LAS CALCOMANÍAS SE HAYAN COLOCADO EN SU LUGAR CONFORME A LAS ILUSTRACIONES E INSTRUCCIONES DE LAS SIGUIENTES PÁGINAS.

1. Alinee la calcomanía al tablero de la carrocería conforme a las instrucciones y use cinta para enmascarar para encintar la calcomanía en su lugar. Coloque una pieza de cinta para enmascarar a través del centro de la calcomanía, asegurando la cinta en ambos lados de la calcomanía.
2. Doble hacia atrás cuidadosamente un lado de la calcomanía hasta la cinta para enmascarar.
3. Desprenda cuidadosamente el recubrimiento de liberación de la calcomanía hasta la cinta para enmascarar. Observe que el adhesivo de la calcomanía ahora estará expuesto.
4. Use un cuchillo o tijeras para recortar el revestimiento para la separación de la calcomanía. Deseche esta porción del revestimiento.
5. Rocíe el surfactante de jabón y agua sobre el adhesivo y sobre el tablero de la carrocería donde se va a aplicar la calcomanía.
6. Doble cuidadosamente la calcomanía de nuevo en su posición.
7. Si la calcomanía parece adherirse demasiado fácil y no "flota" sobre la superficie de la carrocería, agregue una pequeña cantidad (1 o 2 gotas) de jabón al surfactante, agite la botella de rocío para mezclar, levante suavemente la calcomanía del tablero de carrocería y aplique surfactante adicional debajo de la calcomanía.
8. Comenzando en el centro de la calcomanía, use el alisador para presionar firmemente la calcomanía en su lugar. NOTA: Asegúrese de usar pasadas firmes y superpuestas mientras trabaja hacia los bordes exteriores de la calcomanía. Además evite arrastrar el alisador sobre la superficie pintada.
9. Retire la cinta para enmascarar restante, doble cuidadosamente la calcomanía sobre la porción instalada de la calcomanía y después separe cuidadosamente el revestimiento de la calcomanía.
10. Rocíe el surfactante de jabón y agua sobre el adhesivo y sobre el tablero de la carrocería donde se va a aplicar la calcomanía.
11. Doble cuidadosamente esta porción de regreso en su lugar y use el alisador para presionar firmemente en su lugar.
12. Una vez que la calcomanía se haya presionado en su lugar, sujete una esquina del portador de pre-enmascarado y retire lentamente el pre-enmascarado de la calcomanía en un ángulo de 180 grados a la superficie del vehículo. NOTA: Si la calcomanía está diseñada para extenderse más allá del borde del tablero, tenga mucho cuidado cuando retire el pre-enmascarado en estas áreas, ya que puede ocurrir daño si se retira demasiado rápido y/o de manera forzada.
13. Para cualquier área que se pueda haber levantado, envuelva el alisador con una toalla, rocíe surfactante adicional sobre la calcomanía y presione firmemente la calcomanía en su lugar.
14. Para cualquier área en donde pueda haber quedado surfactante atrapado debajo de la calcomanía, use el alisador envuelto para intentar presionar cuidadosamente el surfactante hacia afuera a través del lado de la calcomanía. NOTA: Si no se puede mover el surfactante y se forma una burbuja, no intente usar fuerza excesiva para presionar el surfactante hacia afuera. Use una aguja delgada para perforar un pequeño orificio dentro del lado de la burbuja y presione el surfactante hacia afuera con el alisador o con la punta del dedo.
15. Para cualquier calcomanía que se extienda más allá del borde del tablero, consulte la página de "PROCEDIMIENTOS DE ENVOLTURA".

**DECAL PKG-BODY (CHEVROLET "BLACK" DECALS)      IR 15SE14      PART NO. 23218831      SHEET 15 OF 18**

ALL INFORMATION WITHIN ABOVE BORDER TO BE PRINTED EXACTLY AS SHOWN ON 8.5 x 11 WHITE 16 POUND NON-BOND RECYCLABLE PAPER. PRINT ON BOTH SIDES, EXCLUDING TEMPLATES. TO BE UNITIZED IN ACCORDANCE WITH GM SPECIFICATIONS.

DATE	REVISION	AUTH	DR
15SE14	Initial Release - Wayne Freeman	2033981	

TITLE	
<b>INSTALLATION INSTRUCTIONS DECAL PKG-BODY (CHEVROLET "BLACK" DECALS)</b>	
PART NO.	SHEET
<b>23218831</b>	<b>15 OF 18</b>

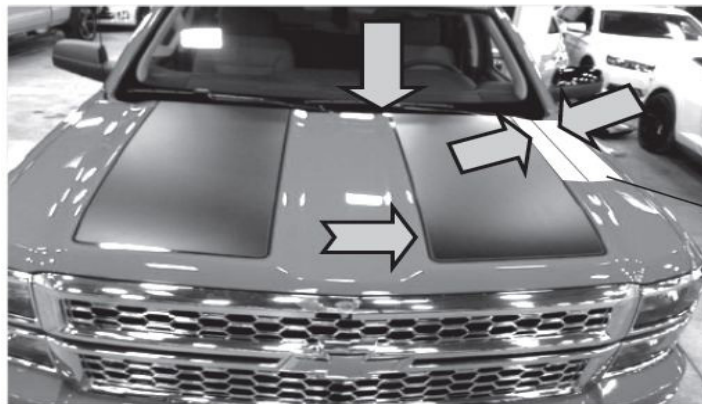
**INSTRUCCIONES DE ALINEACIÓN**

**Calcomanía de cofre:**

**NOTA 1:** Esta página ilustra la colocación y alineación de las calcomanías del cofre únicamente - consulte la Página 2 respecto a los requerimientos de preparación del vehículo, la Página 3 respecto al surfactante y la Página 4 para los métodos de instalación.

**NOTA 2:** Si se desea, se puede usar el método "de bisagra" (indicado en la Página 5).

1. Use tijeras para recortar la plantilla del cofre.
2. Coloque la plantilla en su lugar a lo largo del lado y la parte trasera del tablero del cofre y coloque con cinta en su lugar.
3. Alinee el borde lateral del portador de pre-enmascarado al borde de la plantilla mientras alinea las lengüetas de pre-enmascarado trasero a la parte trasera del cofre (observe que la calcomanía se extenderá más allá del borde del cofre).
4. Verifique visualmente que la calcomanía se ajuste uniformemente entre los bordes de cada protuberancia del cofre.
5. Una vez que esté completamente instalada, consulte la página de procedimientos de envoltura para envolver los bordes traseros.
6. Repita el procedimiento para la calcomanía derecha.



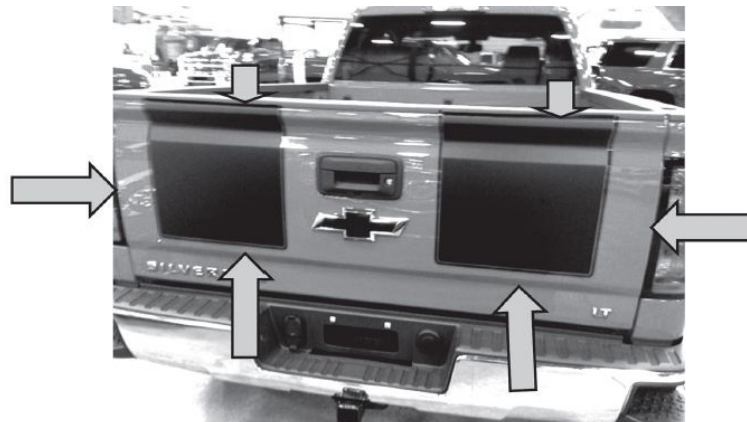
Plantilla de cofre

**INSTRUCCIONES DE ALINEACIÓN**

**Calcomanía de compuerta levadiza:**

**NOTA 1:** Esta página ilustra la colocación y alineación de las calcomanías de la compuerta levadiza únicamente - consulte la Página 2 respecto a los requerimientos de preparación del vehículo, la Página 3 respecto al surfactante y la Página 4 para los métodos de instalación.

1. Alinee las extensiones del portador de pre-enmascarado en los bordes inferior y laterales de la calcomanía a los bordes del tablero de la compuerta levadiza.
2. Comience la instalación en la parte inferior de la calcomanía y continúe hacia arriba.
3. Si el vehículo tiene una tapa de caja pick-up, presione cuidadosamente la calcomanía en la abertura entre la tapa y la caja.
4. Consulte las instrucciones de envoltura para sellar el borde superior debajo de la tapa.



**DECAL PKG-BODY (CHEVROLET "BLACK" DECALS)**

**IR 15SE14**

PART NO.

**23218831**

SHEET **16** OF **18**

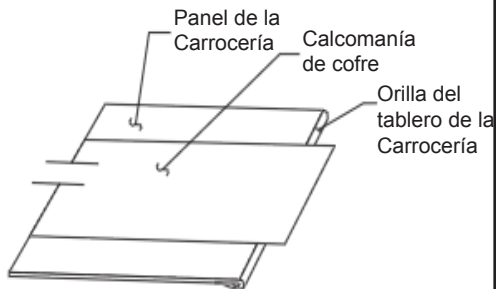
ALL INFORMATION WITHIN ABOVE BORDER TO BE PRINTED EXACTLY AS SHOWN ON 8.5 x 11 WHITE 16 POUND NON-BOND RECYCLABLE PAPER. PRINT ON BOTH SIDES, EXCLUDING TEMPLATES. TO BE UNITIZED IN ACCORDANCE WITH GM SPECIFICATIONS.

DATE	REVISION	AUTH	DR
15SE14	Initial Release - Wayne Freeman	2033981	

<b>INSTALLATION INSTRUCTIONS</b>	
<b>DECAL PKG-BODY (CHEVROLET "BLACK" DECALS)</b>	
PART NO.	<b>23218831</b>
SHEET	<b>16</b> OF <b>18</b>



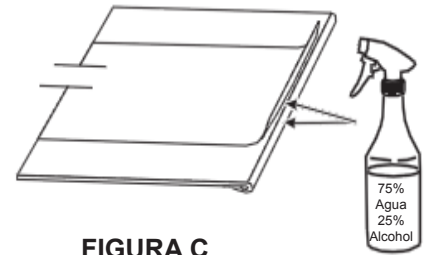
**PROCEDIMIENTOS DE ENVOLTURA**



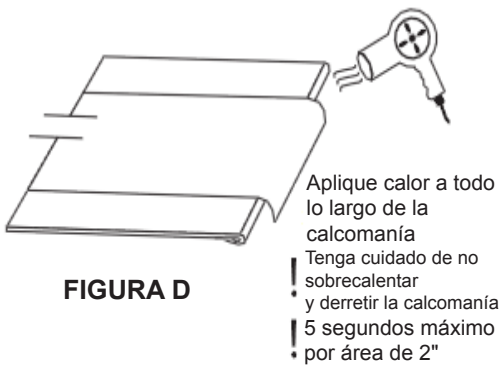
**FIGURA A**



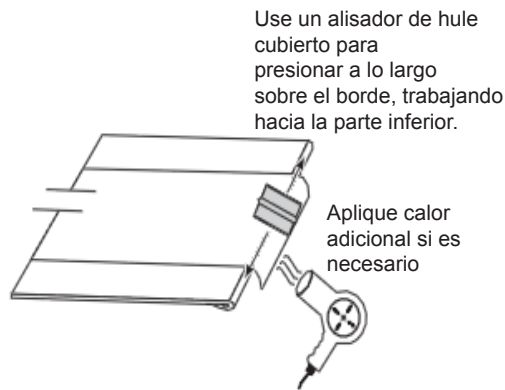
**FIGURA B**



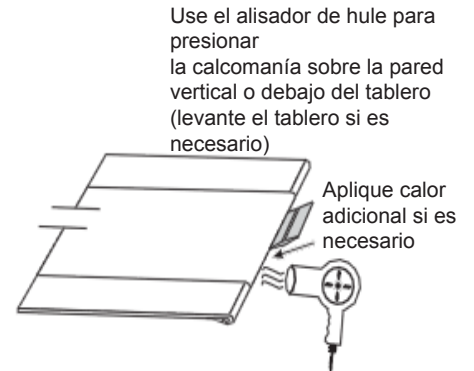
**FIGURA C**



**FIGURA D**



**FIGURA E**



**FIGURA F**

**DECAL PKG-BODY (CHEVROLET "BLACK" DECALS)**

**IR 15SE14**

PART NO.

**23218831**

SHEET

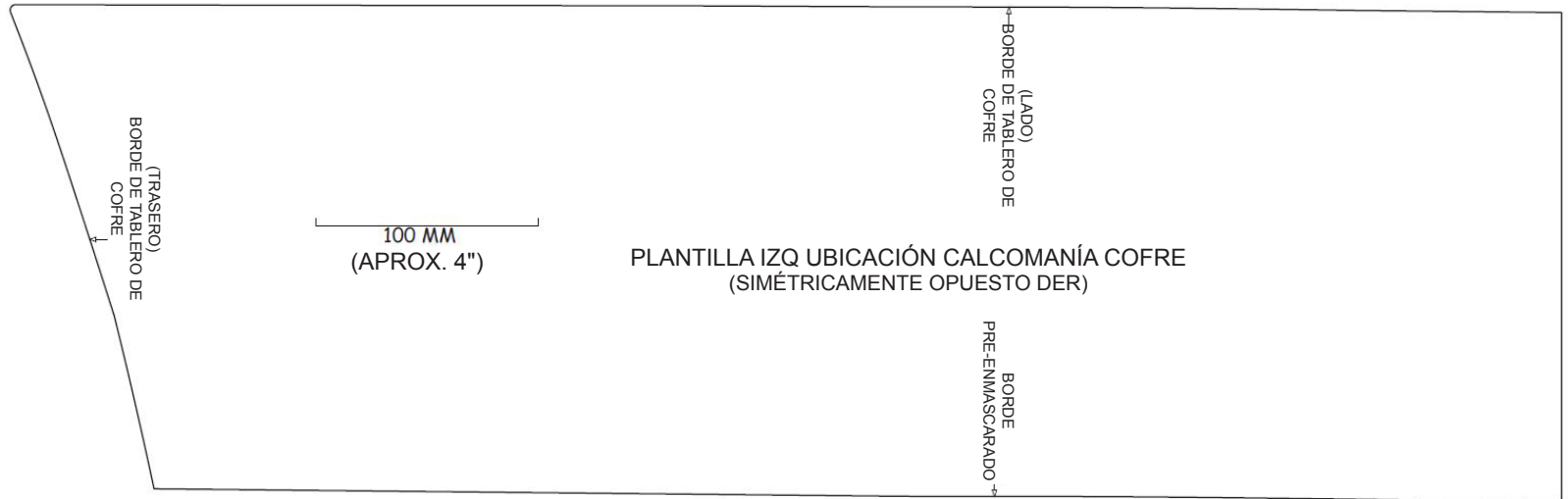
**17 OF 18**

ALL INFORMATION WITHIN ABOVE BORDER TO BE PRINTED EXACTLY AS SHOWN ON 8.5 x 11 WHITE 16 POUND NON-BOND RECYCLABLE PAPER. PRINT ON BOTH SIDES, EXCLUDING TEMPLATES. TO BE UNITIZED IN ACCORDANCE WITH GM SPECIFICATIONS.

DATE	REVISION	AUTH	DR
15SE14	Initial Release - Wayne Freeman	2033981	

TITLE	
<b>INSTALLATION INSTRUCTIONS DECAL PKG-BODY (CHEVROLET "BLACK" DECALS)</b>	
PART NO.	<b>23218831</b>
SHEET	<b>17 OF 18</b>

**PLANTILLA**



**DECAL PKG-BODY (CHEVROLET "BLACK" DECALS)**

**IR 15SE14**

PART NO. **23218831**

SHEET **18** OF **18**

ALL INFORMATION WITHIN ABOVE BORDER TO BE PRINTED EXACTLY AS SHOWN ON 8.5 x 11 WHITE 16 POUND NON-BOND RECYCLABLE PAPER. PRINT ON BOTH SIDES, EXCLUDING TEMPLATES. TO BE UNITIZED IN ACCORDANCE WITH GM SPECIFICATIONS.

DATE	REVISION	AUTH	DR
15SE14	Initial Release - Wayne Freeman	2033981	

<b>INSTALLATION INSTRUCTIONS</b>	
<b>DECAL PKG-BODY (CHEVROLET "BLACK" DECALS)</b>	
PART NO.	<b>23218831</b>
SHEET	<b>18</b> OF <b>18</b>