

Splash Guard Rear

Please read instructions thoroughly before starting.

Installation time: 30 minutes

Package Contents:

Description	Quantity
Left Hand Splash Guard	1
Right Hand Splash Guard	1
#10 Spring Clip	6
#10 x 3/4" Screw	6
Alcohol Wipes	1
Instructions Sheet	1

Tools Required:

- #2 Phillips Screwdriver
- 1/4 (6.3mm) Drill Bit/Drill
- Flat Blade Screwdriver
- Clean Cloth/Rag

Installation Procedure

- Clean and degrease body panel where splash guards are to be located.
- Using 50% alcohol and water, clean area to be taped.
- Parts and vehicle temperature must be between 61° F and 86° F (16° C and 31° C).
- Remove existing push pin, location **B**. See figure 1.
- Pull liner forward and install supplied spring clip over hole location **B**. See figure 1 and 2.
- Mount splash guard and position inner tab behind liner. Install supplied screw in location **B** while holding part up and into body panel. See figure 1.
- While holding splash guard firmly against body panel, mark and drill 1/4" (6.2mm) holes in location **A** and **C**, use part as a template. See figure 1.
- Install supplied screws in locations **A** and **C**, use spring clips as nuts. Tighten screws while holding splash guard firmly against body panel. See figure 1, 2 and 3.
- Push splash guard forward and pull tape liner off using tab and apply 20-30 pounds of pressure along tape length to ensure contact. See figure 1.
- Repeat procedure for other side.
- Guards can be cleaned with any commercially available cleaner.

Figure 1

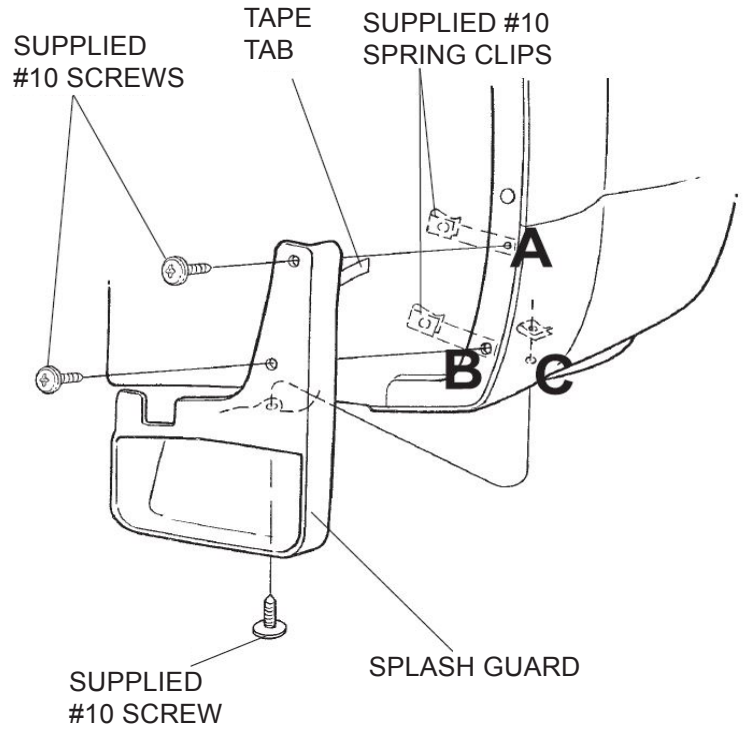

Figure 2

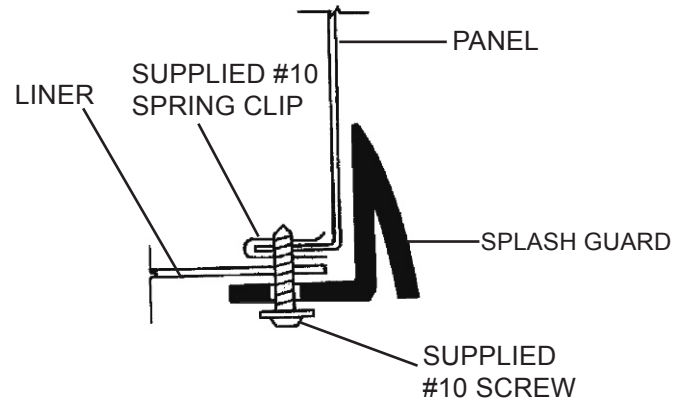
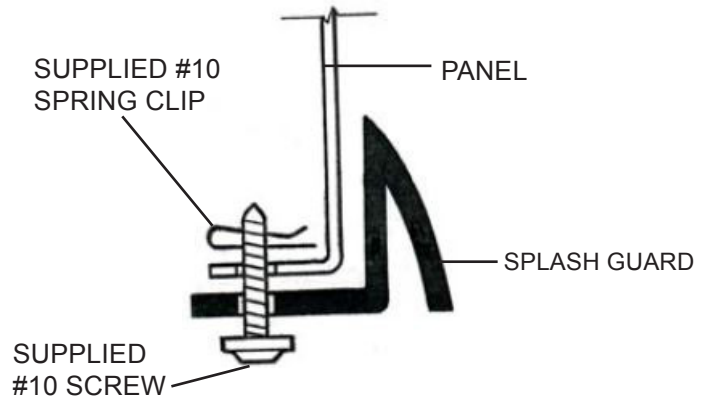

Figure 3



NOTE: INSTALL SUPPLIED SPRING CLIPS WITH TURNED UP EDGE ON INSIDE OF PANEL EDGE.

Splash Guard Rear

IR 19MR15

PART NO.

23220405

SHEET

1 OF **3**

ALL INFORMATION WITHIN ABOVE BORDER TO BE PRINTED EXACTLY AS SHOWN ON 8.5 x 11 WHITE 16 POUND NON-BOND RECYCLABLE PAPER. PRINT ON BOTH SIDES, EXCLUDING TEMPLATES. TO BE UNITIZED IN ACCORDANCE WITH GM SPECIFICATIONS.

DATE	REVISION	AUTH	DR
19MR15	Initial Release - Vinay Saini		

TITLE	INSTALLATION INSTRUCTIONS		
	Splash Guard Rear		
PART NO.	23220405	SHEET	1 OF 3

Arrière de bavette garde-boue

Lire attentivement les directives avant de commencer.

Durée de l'installation : 30 minutes

Contenu de l'ensemble :

Description	Quantité
Bavette garde-boue gauche	1
Bavette garde-boue droit	1
#10 Bride à ressort	6
Vis n° 10 x 3/4 po	6
Tampons d'alcool	1
Feuille d'instructions	1

Outils nécessaires :

- Tournevis Philips n° 2
- Perceuse et foret de 1/4 po (6,3 mm)
- Tournevis à lame plate
- Chiffon propre

Procédure d'installation

- Nettoyer et dégraisser le panneau de carrosserie où seront posées les bavettes garde-boue.
- À l'aide d'un mélange à 50 % d'alcool et d'eau, nettoyer la partie à masquer.
- La température des pièces et du véhicule doit se situer entre 16°C et 31°C (61°F et 86°F).
- Déposer la goupille-poussoir existante, emplacement **B**. Voir la figure 1.
- Tirer la doublure vers l'avant et poser l'agrafe à ressort fournie par-dessus le trou **B**. Voir les figures 1 et 2.
- Monter la bavette garde-boue et placer la languette intérieure derrière la doublure. Poser la vis fournie à l'emplacement **B** tout en maintenant levé la pièce dans le panneau de la carrosserie. Voir la figure 1.
- Tous en tenant fermement la bavette garde-boue contre le panneau de carrosserie, marquer et percer des trous de 1/4 po (6,2 mm) aux emplacements **A** et **C**; utiliser la pièce comme gabarit. Voir la figure 1.
- Poser les vis fournies aux emplacements **A** et **C**; utiliser les agrafes à ressort comme des écrous. Serrer les vis tout en maintenant fermement la bavette garde-boue contre le panneau de carrosserie. Voir les figures 1, 2 et 3.
- Pousser la bavette garde-boue vers l'avant et enlever la pellicule du ruban en utilisant la languette et appliquer une pression de 20-30 livres sur la longueur du ruban pour qu'il colle bien. Voir la figure 1.
- Refaire la même chose de l'autre côté.
- Les bavettes garde-boue peuvent être nettoyées avec n'importe quel produit de nettoyage vendu dans le commerce.

Figure 1

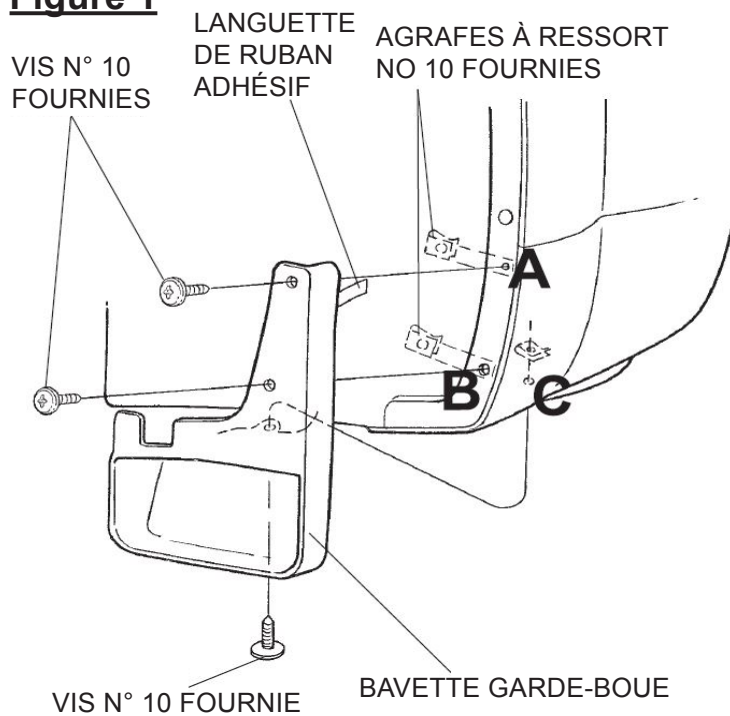

Figure 2

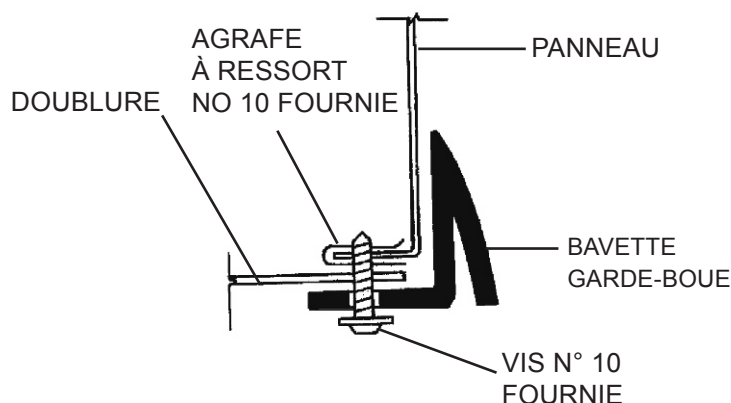
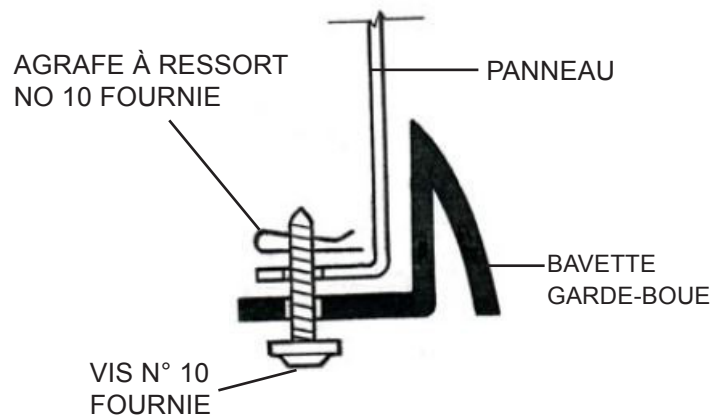

Figure 3



REMARQUE : POSER LES AGRAFES À RESSORT FOURNIES EN PLAÇANT LE BORD ORIENTÉ VERS LE HAUT À L'INTÉRIEUR DU BORD DU PANNEAU.

Splash Guard Rear

IR 19MR15

PART NO.

23220405

SHEET 2 OF 3

ALL INFORMATION WITHIN ABOVE BORDER TO BE PRINTED EXACTLY AS SHOWN ON 8.5 x 11 WHITE 16 POUND NON-BOND RECYCLABLE PAPER. PRINT ON BOTH SIDES, EXCLUDING TEMPLATES. TO BE UNITIZED IN ACCORDANCE WITH GM SPECIFICATIONS.

DATE	REVISION	AUTH	DR
19MR15	Initial Release - Vinay Saini		

TITLE	INSTALLATION INSTRUCTIONS		
Splash Guard Rear			
PART NO.	23220405		SHEET 2 OF 3

Salpicadera trasera

Por favor lea las instrucciones minuciosamente antes de comenzar.

Tiempo de instalación: 30 minutos

Contenido del paquete:

Descripción	Cantidad
Salpicadera izquierda	1
Salpicadera derecha	1
#10 Cierre de resorte	6
Tornillo #10 X 3/4"	6
Toallas con alcohol	1
Hoja de instrucciones	1

Herramientas requeridas:

- Destornillador Phillips #2
- Broca/taladro de 1/4 (6.3mm)
- Desarmador de cuchilla plana
- Tela/Estopa Limpia

Procedimiento de instalación

1. Limpie y desengrase el tablero de la carrocería donde se van a ubicar los guardabarros.
2. Utilizando alcohol y agua al 50%, limpie el área que se va a cubrir con cinta.
3. La temperatura de las partes y el vehículo deben estar entre 61°F y 86°F (16°C y 31°C).
4. Retire el pasador de presión existente, ubicación **B**. Vea la figura 1.
5. Jale hacia adelante el revestimiento e instale el sujetador de resorte suministrado sobre la ubicación del orificio **B**. Vea la figura 1 y 2.
6. Instale la salpicadera y coloque la lengüeta interior detrás del revestimiento. Instale el tornillo suministrado en la ubicación **B** mientras sostiene la parte hacia arriba y dentro del tablero de la carrocería. Vea la figura 1.
7. Mientras sostiene la salpicadera firmemente contra el tablero de la carrocería, marque y perfore orificios de 1/4" (6.2mm) en la ubicación **A** y **C**, use la parte como plantilla. Vea la figura 1.
8. Instale los tornillos incluidos en las ubicaciones **A** y **C**, use los sujetadores de resorte como tuercas. Apriete los tornillos mientras sujeta firmemente la salpicadera contra el tablero de carrocería. Vea la figura 1, 2 y 3.
9. Empuje hacia delante la salpicadera y quite el revestimiento de la cinta usando la pestaña y aplique de 20-30 libras de presión a lo largo de la cinta para asegurar el contacto. Vea la figura 1.
10. Repita el procedimiento para el otro lado.
11. Las protecciones se pueden limpiar con cualquier limpiador disponible comercialmente.

Figura 1



Figura 2



Figura 3

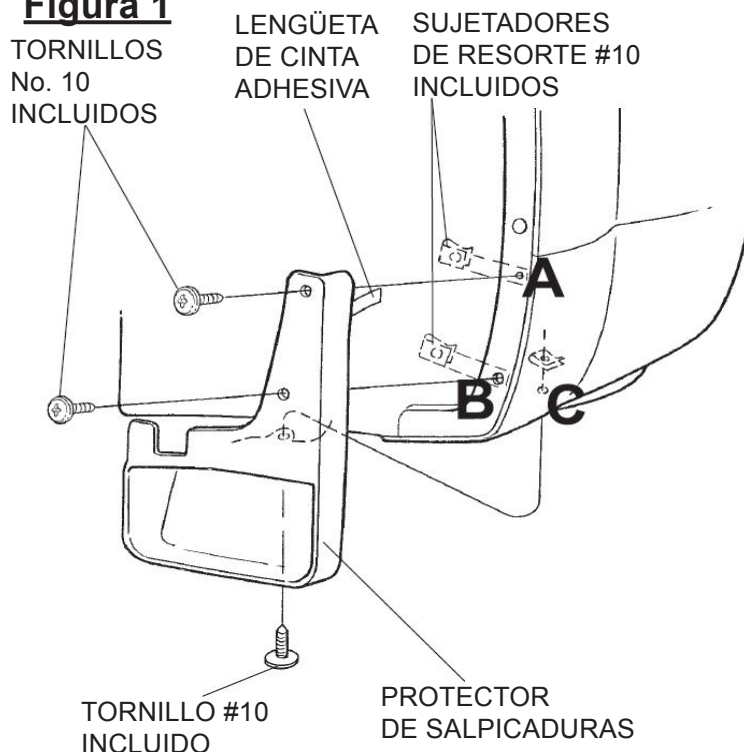

NOTA: INSTALE LOS BROCHES DE RESORTE INCLUIDOS CON EL BORDE VIENDO HACIA ARRIBA EN EL INTERIOR DEL BORDE DEL PANEL.

Splash Guard Rear

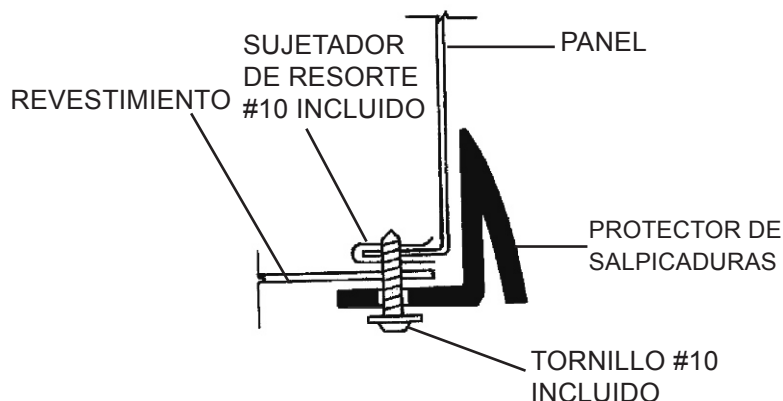
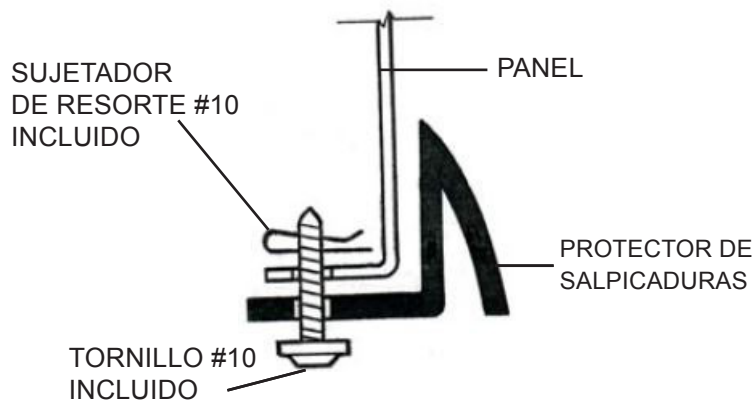
IR 19MR15 PART NO. **23220405** SHEET **3** OF **3**

ALL INFORMATION WITHIN ABOVE BORDER TO BE PRINTED EXACTLY AS SHOWN ON 8.5 x 11 WHITE 16 POUND NON-BOND RECYCLABLE PAPER. PRINT ON BOTH SIDES, EXCLUDING TEMPLATES. TO BE UNUNITIZED IN ACCORDANCE WITH GM SPECIFICATIONS.

DATE	REVISION	AUTH	DR
19MR15	Initial Release - Vinay Saini		

TITLE **INSTALLATION INSTRUCTIONS**
Splash Guard Rear

PART NO. **23220405** SHEET **3** OF **3**