

## Wheel Spoke Trim Insert Package Installation

### Kit Contents

Qty	Description
1	Installation Instruction Sheet
10	Wheel Inserts
20	Insert Fasteners

### Procedure

1. Raise and suitably support the vehicle. Refer to Vehicle Service Manual.
2. Remove tire and wheel assembly from vehicle. Refer to Vehicle Service Manual.

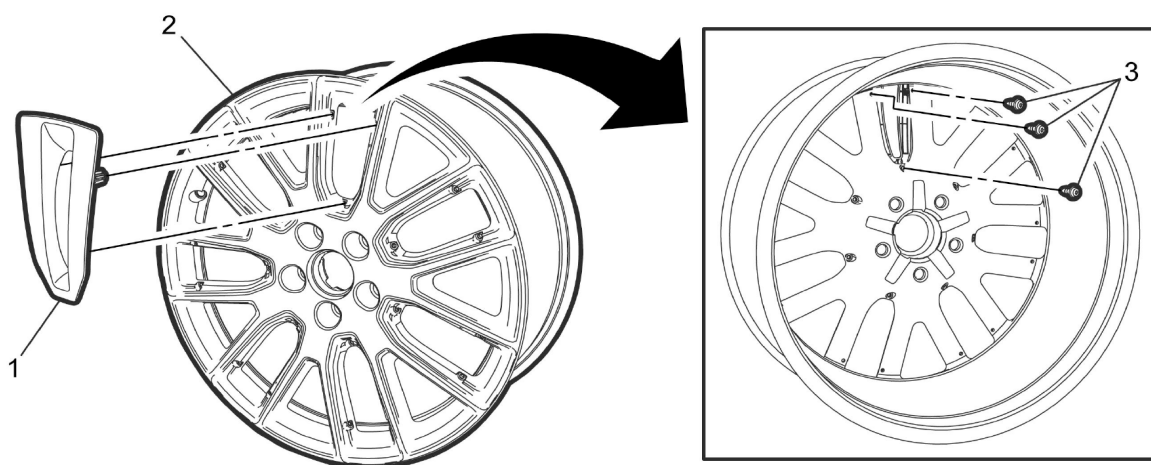

3. Position the wheel insert (1) to the wheel (2).

**Caution:** Use the correct fastener in the correct location. Replacement fasteners must be the correct part number for that application. Fasteners requiring replacement or fasteners requiring the use of thread locking compound or sealant are identified in the service procedure. Do not use paints, lubricants, or corrosion inhibitors on fasteners or fastener joint surfaces unless specified. These coatings affect fastener torque and joint clamping force and may damage the fastener. Use the correct tightening sequence and specifications when installing fasteners in order to avoid damage to parts and systems.

4. From the backside of the wheel, secure the wheel insert with the two fasteners (2).

#### Tighten

Initial torque fasteners to 1.01 N.m (8.94 lb in).

#### Tighten

Final torque fasteners to 1.24 N.m (11.0 lb in).

5. Repeat steps for remaining wheel inserts.
6. Install tire and wheel assemblies to vehicle. Refer to Vehicle Service Manual.
7. Lower vehicle.

DATE	REVISION	AUTH	DR
07OC13	Initial Release - Shawn Quinn	1951750	
05MY14	Revision - Rozie Brockdorf	2068924	
12FE15	Revision - Rosalind Brockdorf	2213152	

## Pose de l'ensemble garniture de rayon de roue

### Contenu de la trousse

Quantité	Description
1	Feuille d'instructions d'installation
10	Garnitures de roue
20	Fixations de garniture

### Procédure

1. Soulever le véhicule et le soutenir convenablement. Se référer au manuel d'entretien du véhicule.
2. Déposer l'ensemble roue et pneu du véhicule. Se référer au manuel d'entretien du véhicule.

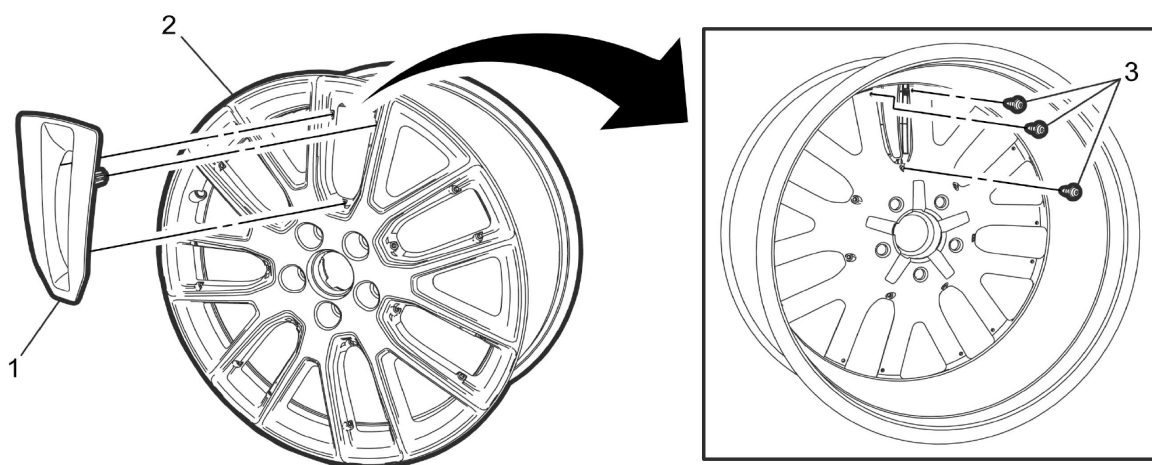

3. Placer la garniture de roue (1) sur la roue (2).

**Attention :** Utiliser la bonne fixation au bon endroit. Les pièces de fixation de rechange doivent comporter le bon code d'article pour cette application. Les pièces de fixation devant être remplacées ou les pièces de fixation nécessitant l'utilisation de l'adhésif frein-filet ou du mastic d'étanchéité sont identifiées dans la procédure de service. Ne pas utiliser de peinture, de lubrifiant ou d'inhibiteur de corrosion sur les pièces de fixation ou les surfaces de raccords de pièces de fixation à moins d'indications contraires. Ces revêtements affectent le couple de la pièce de fixation et la force de serrage du raccord et peuvent endommager la pièce de fixation. Utiliser la bonne séquence de serrage et les bonnes spécifications lors de l'installation des pièces de fixation afin d'éviter d'endommager les pièces et les systèmes.

4. Depuis l'arrière de la roue, fixer la garniture de roue avec les deux pièces de fixation (2).

**Serrer**

Effectuer une passe de serrage initiale de 1,01 Nm (8,94 lb po).

**Serrer**

Effectuer une passe de serrage finale de 1,24 Nm (11,0 lb po).

5. Répéter les étapes pour les autres garnitures de roue.
6. Poser les ensembles roue et pneu sur le véhicule. Se référer au manuel d'entretien du véhicule.
7. Abaisser le véhicule.

DATE	REVISION	AUTH	DR
07OC13	Initial Release - Shawn Quinn	1951750	
05MY14	Revision - Rozie Brockdorf	2068924	
12FE15	Revision - Rosalind Brockdorf	2213152	

# Instalación de paquete de inserto de moldura de rayo de rueda

## Contenido del Juego

Cant.	Descripción
1	Hoja de instrucciones de instalación
10	Insertos de rueda
20	Sujetadores de inserto

## Procedimiento

1. Levante y soporte adecuadamente el vehículo. Consulte el manual de servicio del vehículo
2. Retire el ensamble de llanta y rueda del vehículo. Consulte el manual de servicio del vehículo

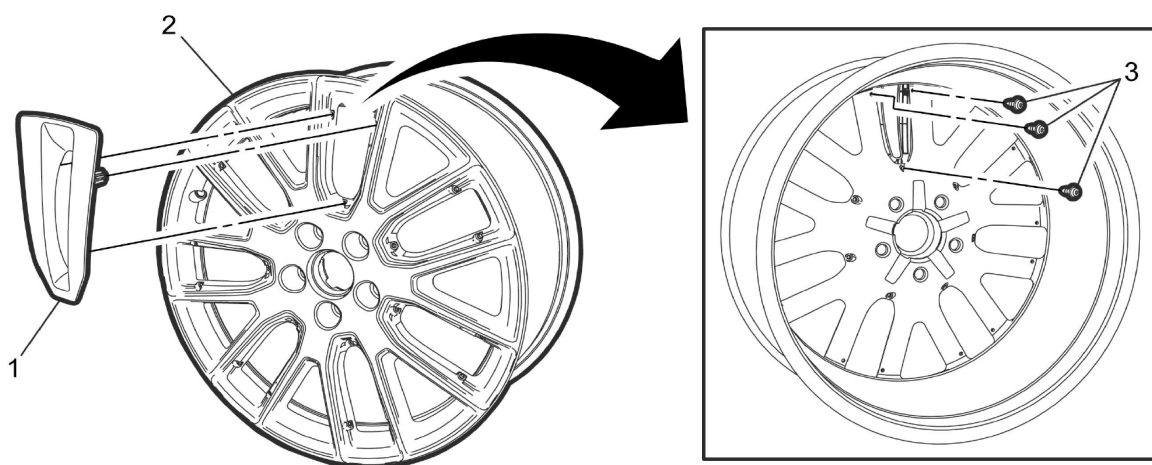

3. Coloque el inserto de la rueda (1) a la rueda (2).

**Precaución:** Use el sujetador correcto en la ubicación correcta. Los sujetadores de reemplazo deben ser el número de parte correcto para esa aplicación. Los sujetadores que requieren reemplazo o sujetadores que requieren el uso de un compuesto de bloqueo de rosca o sellador están identificados en el procedimiento de servicio. No use pinturas, lubricantes o inhibidores de corrosión sobre sujetadores o superficies de unión del sujetador a menos que se especifique. Estos recubrimientos afectan el apriete del sujetador y la fuerza de sujeción de la unión y pueden dañar el sujetador. Use la secuencia y las especificaciones de apriete correctas cuando instale sujetadores para evitar dañar las partes y los sistemas.

4. Desde la parte posterior de la rueda, asegure el inserto de la rueda con los dos sujetadores (2).

**Apriete**

Apriete inicial de los sujetadores a 1.01 N.m (8.94 lbs pulg.).

**Apriete**

Apriete final de los sujetadores a 1.24 N.m (11.0 lbs pulg.).

5. Repita los pasos para los insertos restantes de la rueda.
6. Instale los ensambles de la llanta y rueda en el vehículo. Consulte el manual de servicio del vehículo
7. Baje el vehículo.

DATE	REVISION	AUTH	DR
07OC13	Initial Release - Shawn Quinn	1951750	
05MY14	Revision - Rozie Brockdorf	2068924	
12FE15	Revision - Rosalind Brockdorf	2213152	