

Document ID: 4423155

Body Emblem Package Installation

[Installation Instructions Part Number](#)

23357542

Kit Contents

Qty	Description
1	Emblem Assembly Gold Bow Tie – Front Grille Illumination
1	Harness Package
4	Tie Strap
1	Installation Instructions
OR	
1	Emblem Assembly Black Bow Tie – Front Grille Illumination
1	Harness Package
4	Tie Strap
1	Emblem Assembly Black Bow tie – Rear Compartment
1	Solvent Package
1	Installation Instructions

Required / Recommended Tools

Drill Motor

12.7 mm Drill Bit

Heat Gun or Equivalent

Procedure

1. Front Bow Tie Emblem Replacement. Read all instructions before performing procedure.
2. Inspect kit to verify all parts are included.
3. Turn off the vehicle.
4. Open the hood.

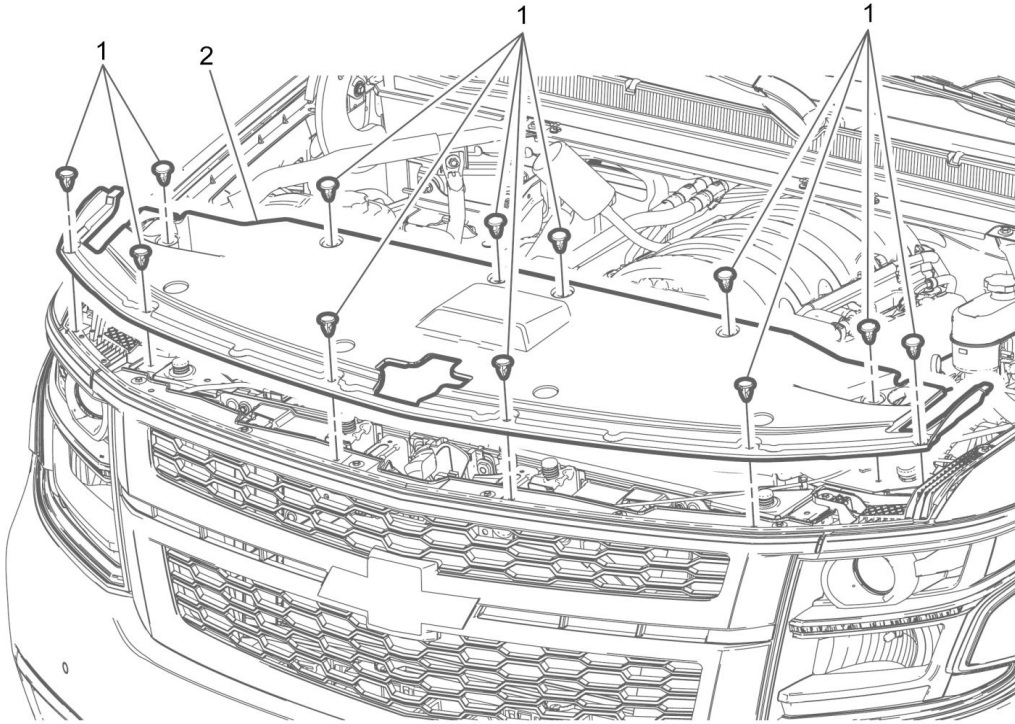

5. Remove the front compartment front sight shield push-in retainers (1).
6. Remove the front compartment front sight shield (2).
7. Remove the front upper grille. Refer to Vehicle Service Manual.

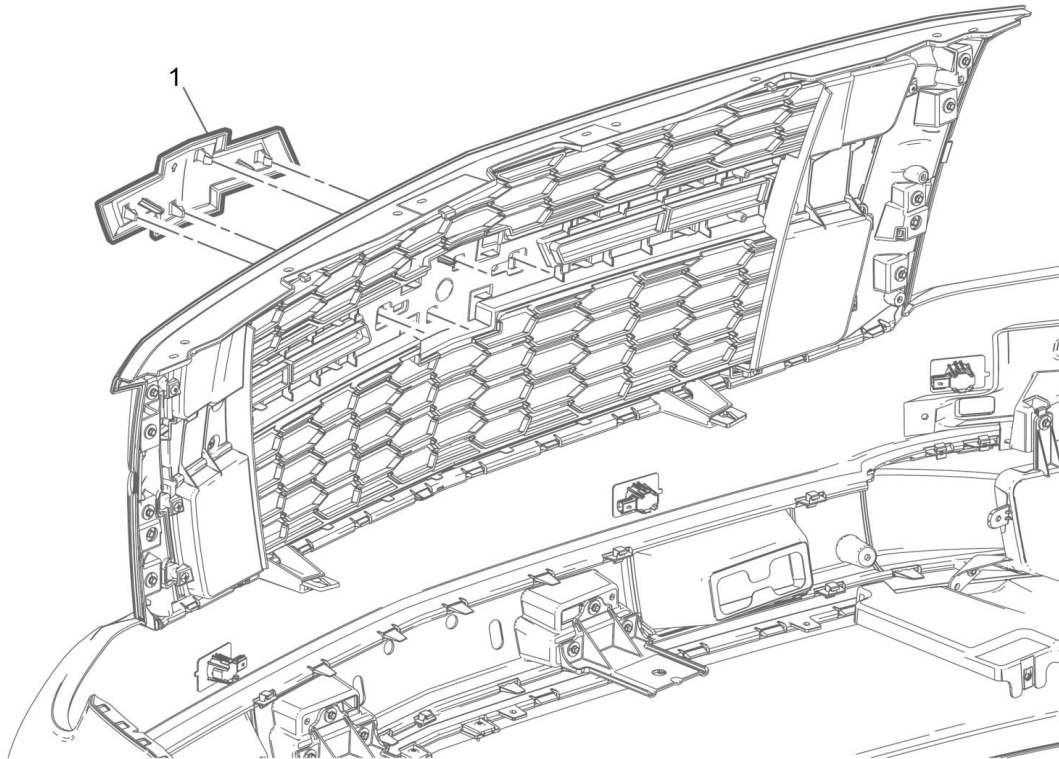

8. Using a suitable flat-bladed tool, release the 4 locking tabs and remove the front grille emblem (1) from the front upper grille.

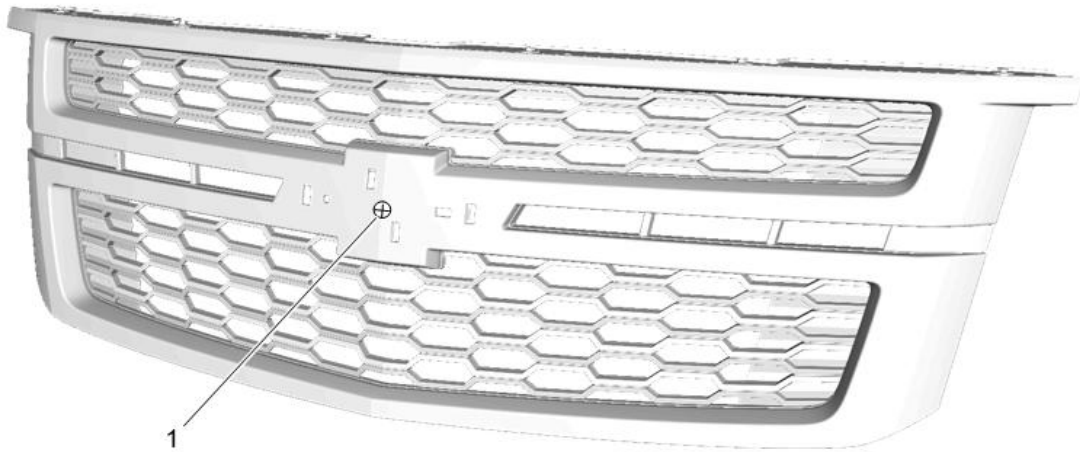

9. Using a 12.7 mm drill bit, drill a hole in the center indent (1) on the front upper grille.

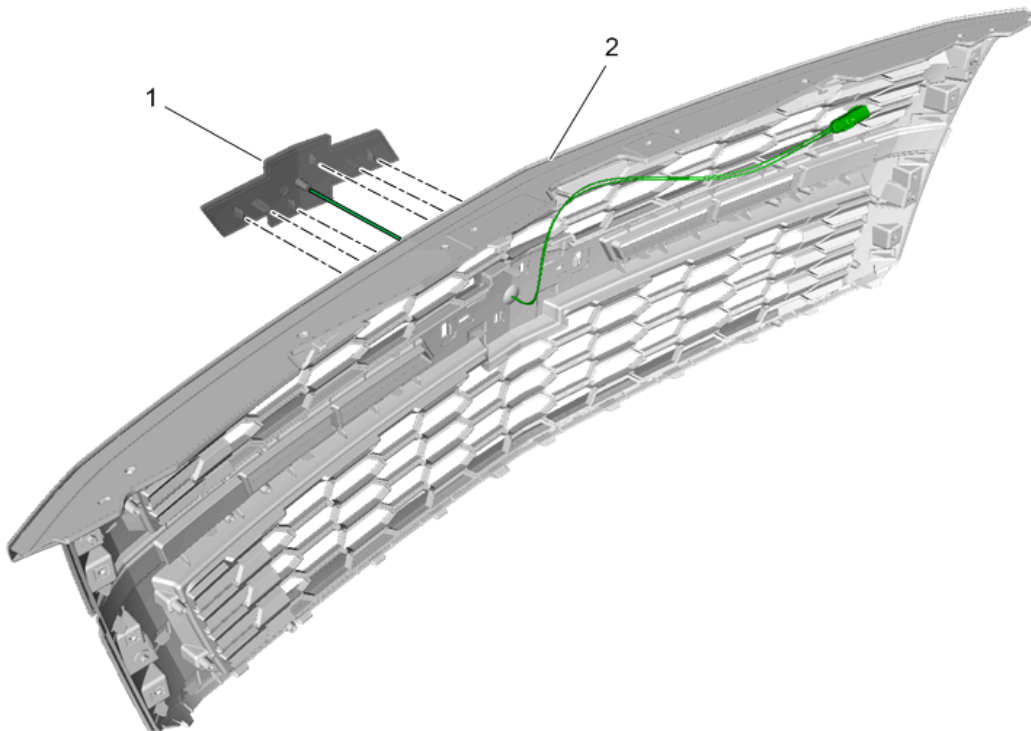

10. Install the illuminated emblem from kit (1) to the grille (2) by engaging the retaining tabs on the backside.

Note: If emblem does not snap into place, enlarge the drilled hole.



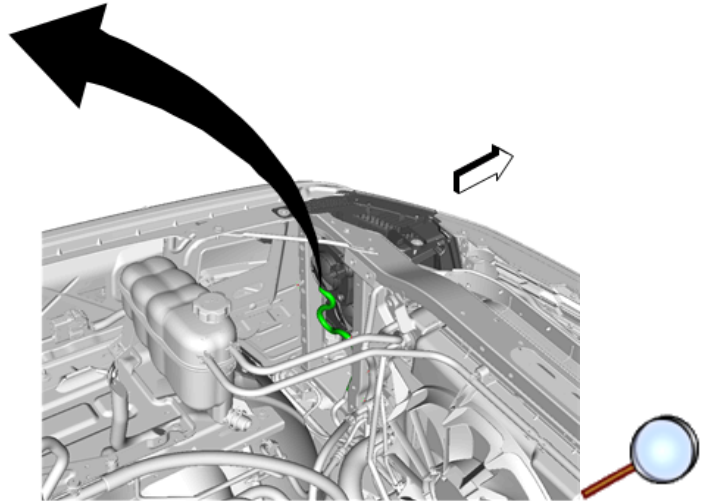
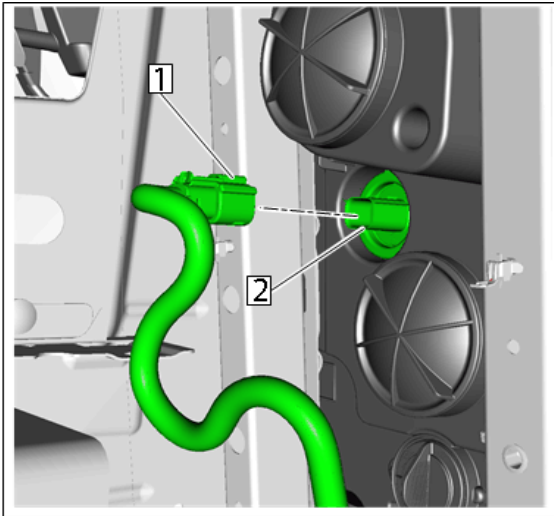

11. Disconnect the forward lamp lighting harness (1) from the driver side headlamp (2).

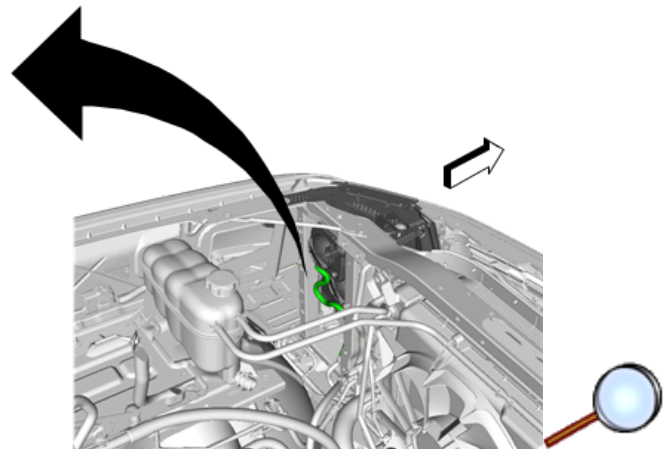
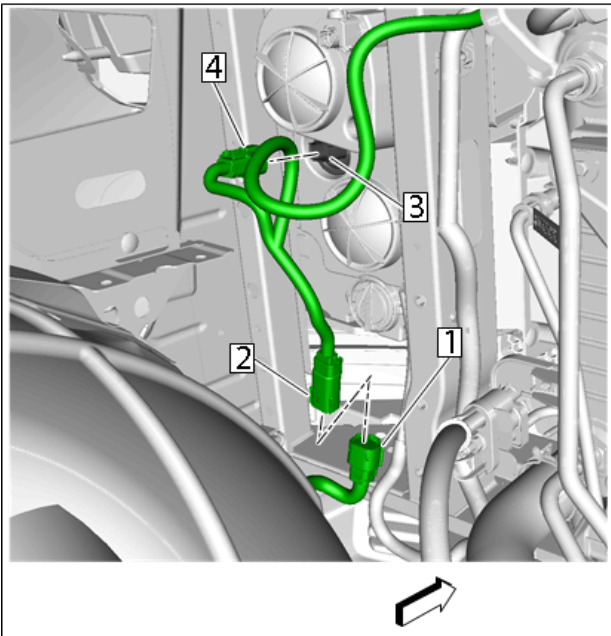

12. Connect the jumper harness connector (4) to driver side headlamp (3).

13. Connect the previously disconnected forward lamp lighting harness (1) to the jumper harness connector (2).

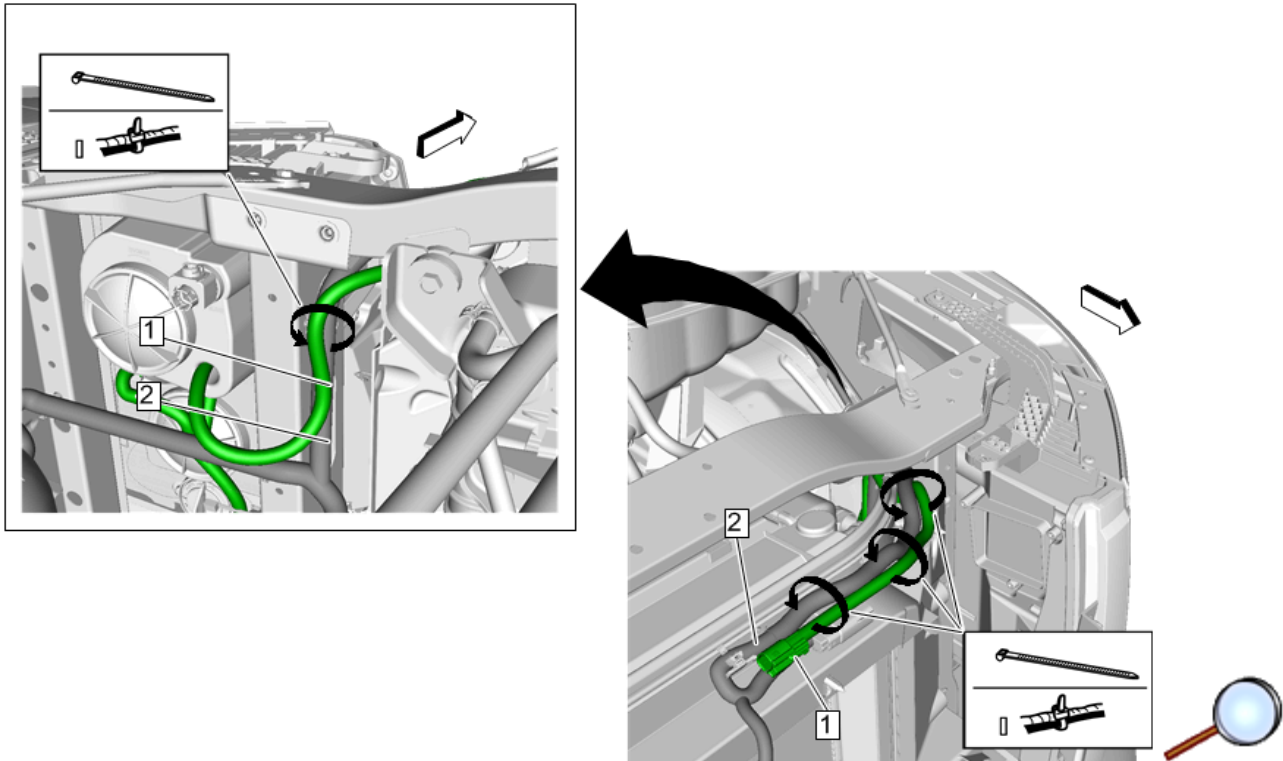

14. Route accessory harness bundle (1) in front of upper tie bar. Use tie straps to strap accessory harness to harness (2) near upper tie bar.

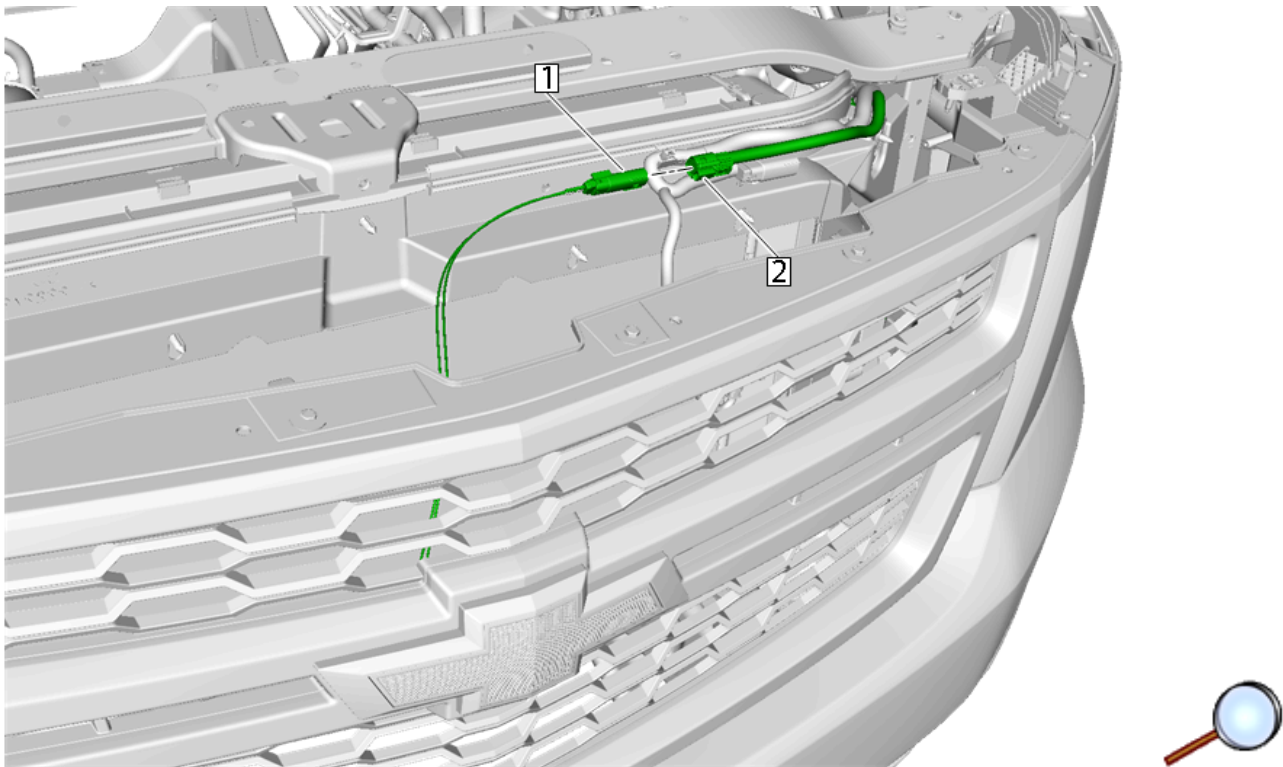

15. Connect the accessory harness (2) to the illuminated emblem (1).

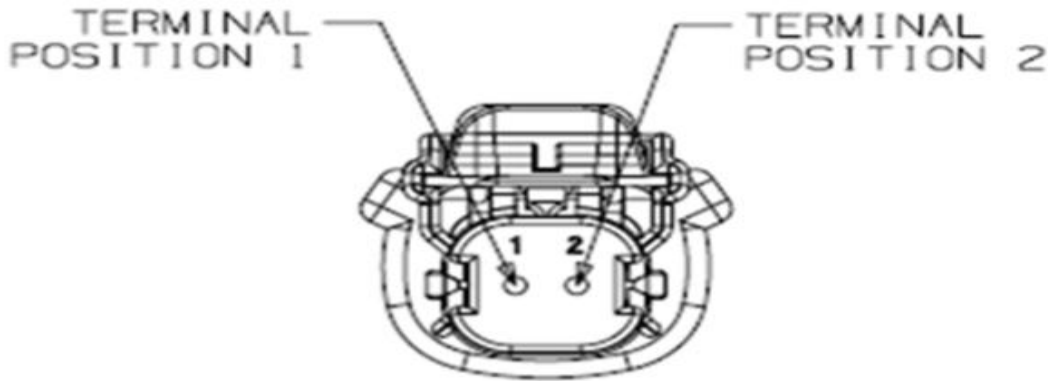

Note: WHITE wire goes in Cavity 1 and the BLACK wire into Cavity 2 (on the harness side the wire is PURPLE or VIOLET).

16. Install the front upper grille. Refer to Vehicle Service Manual.

17. Install the front compartment front sight shield.

Rear Bow Tie Emblem Replacement

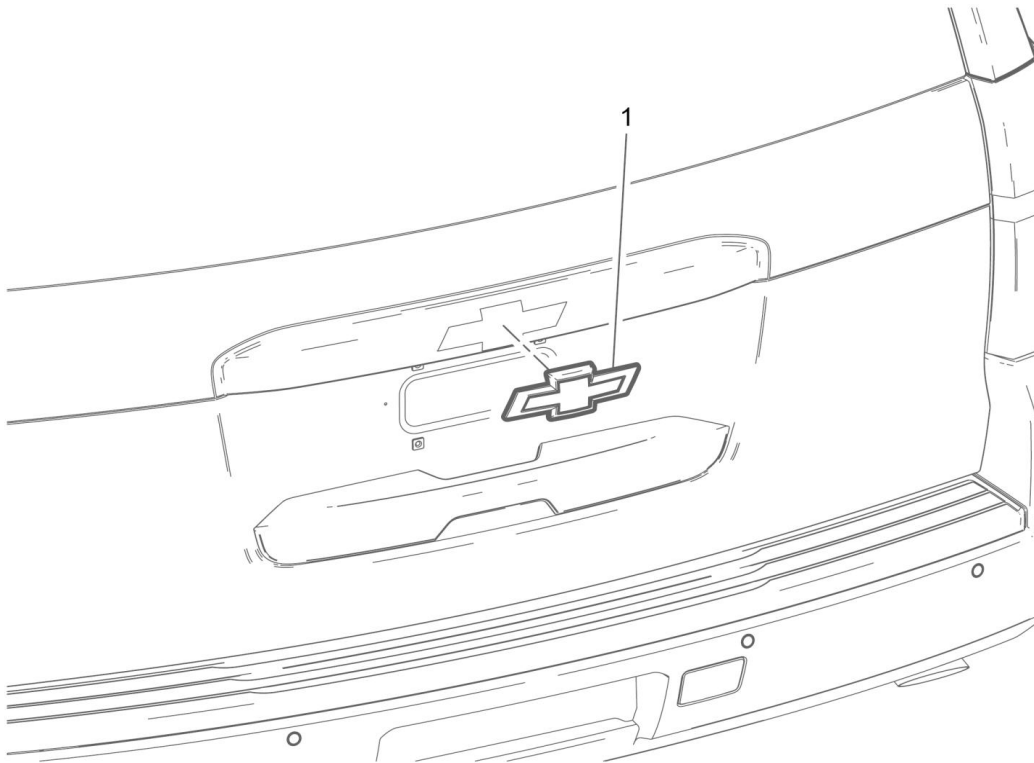

1. Mark position of production emblem with a washable marker or masking tape prior to removal.
2. The part surface should be 21°C (70°F) prior to installation. The vehicle should remain 21°C (70°F) for one hour after assembly to allow adhesive to develop sufficient bond strength.
3. Use a heat gun or equivalent to remove the liftgate emblem. Use a plastic flat bladed tool to assist in removal.
4. Clean any remaining residue with included solvent wipe or with a 50/50 mixture by volume of isopropyl alcohol and clean drinkable water. Wipe surface dry with a clean lint free towel.
5. When removing protective liners from the adhesive tape, be careful no to touch tape with hands and do not allow tape to come in contact with dirt or any foreign matter prior to adhesion.

6. Position new black emblem (1) carefully within reference marks and place on prepared surface.
7. Using the palm of the hand, wet out the emblem to ensure full adhesion is achieved.

ID de document: 4423155

Pose d'ensemble de l'emblème de carrosserie

[Instructions d'installation Numéro de pièce](#)

23357542

Contenu de la trousse

Quantité	Description
1	Ensemble d'emblème boucle dorée - éclairage de calandre avant
1	Groupe de faisceau de câbles
4	Attache-câble
1	Instructions d'installation
-OU-	
1	Ensemble d'emblème boucle noire - éclairage de calandre avant
1	Groupe de faisceau de câbles
4	Attache-câble
1	Ensemble emblème, nœud papillon noir – Compartiment arrière
1	Ensemble solvant
1	Instructions d'installation

Outils requis/recommandé

Perceuse moteur

Mèche de 12,7 mm

Pistolet thermique ou l'équivalent

Procédure

1. Remplacement de l'emblème de boucle avant Lire toutes les instructions avant de réaliser la procédure.
2. Inspecter la trousse pour vérifier que toutes les pièces s'y trouvent.
3. Couper le contact (OFF) du véhicule.
4. Ouvrir le capot.

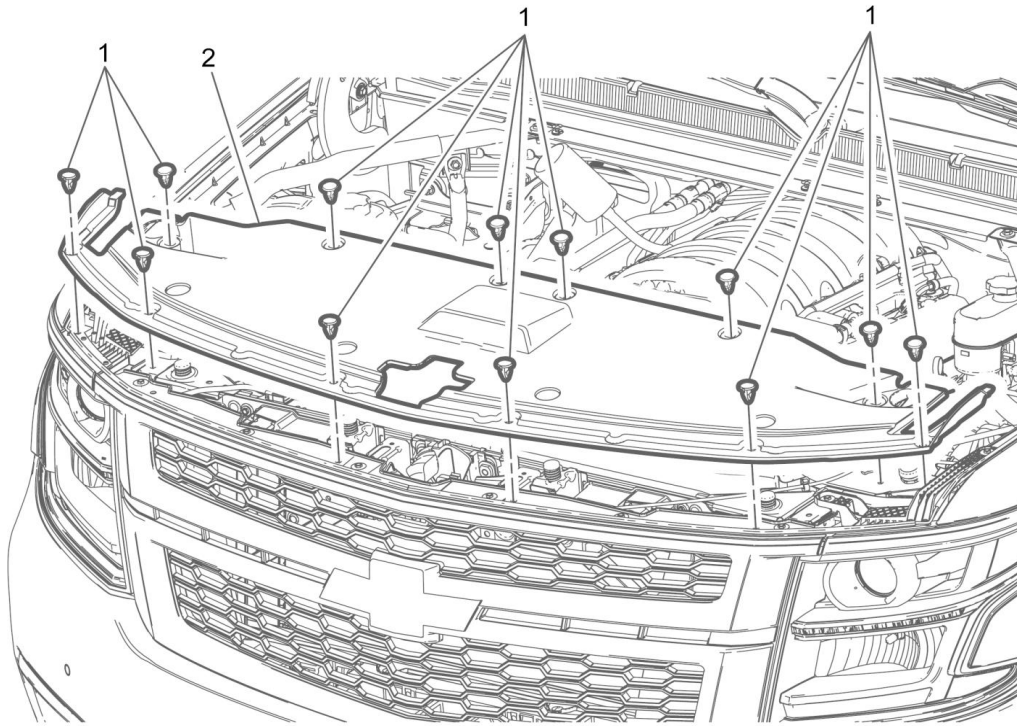

5. Déposer les dispositifs de retenue à poussoir (1) de l'écran facial avant du compartiment avant.
6. Déposer le protège-radiateur avant (2) de compartiment avant.
7. Déposer la calandre supérieure avant. Se référer au manuel d'entretien du véhicule.

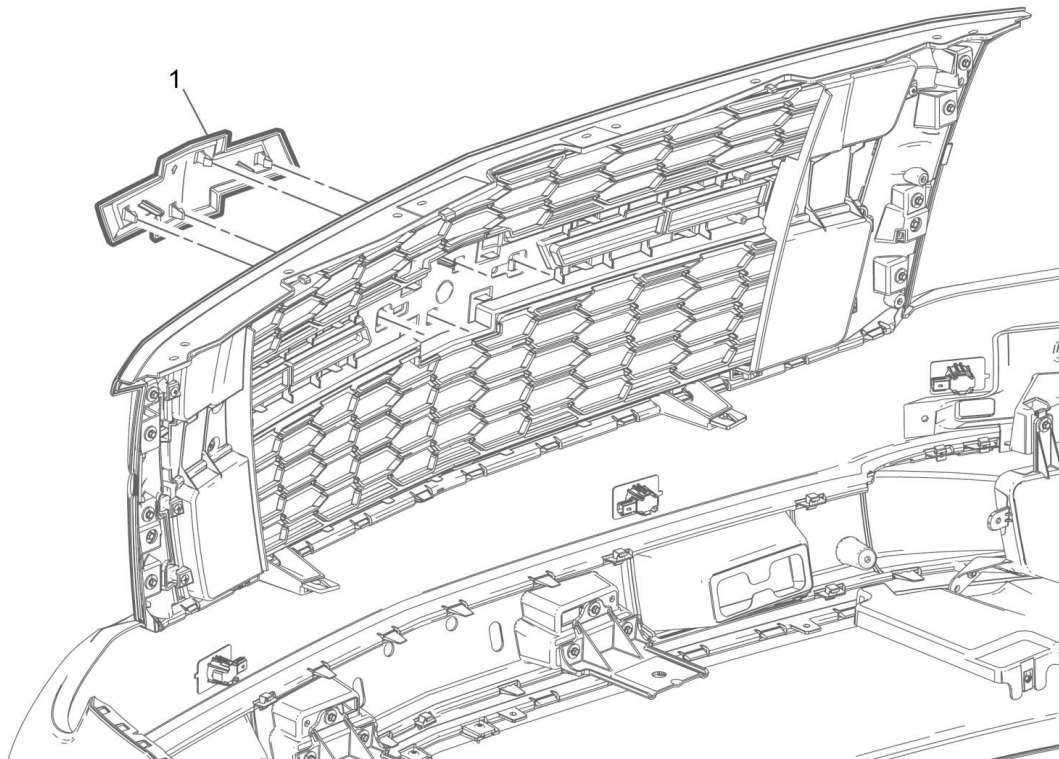

8. Utiliser un outil à lame plate approprié pour dégager les 4 languettes de retenue et déposer l'emblème de calandre avant (1) de la calandre supérieure avant.

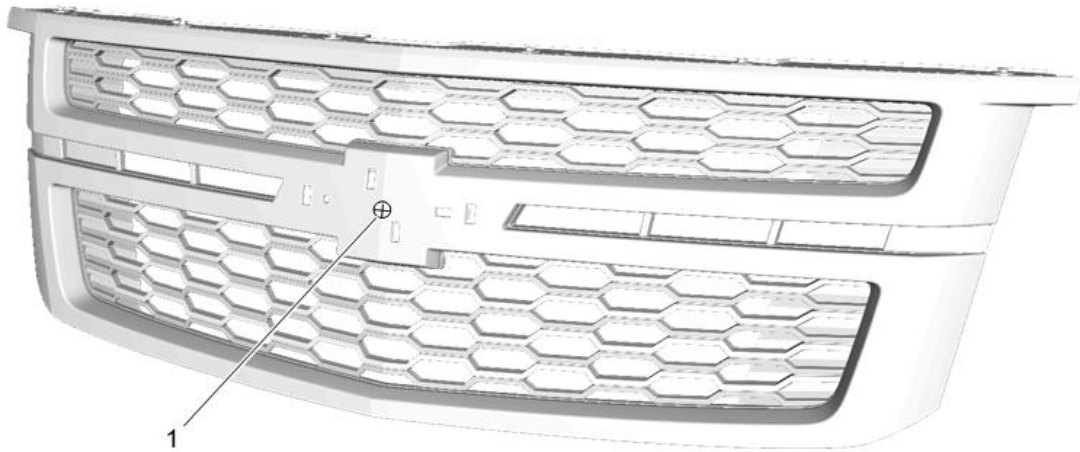

9. Utiliser un foret de 12,7 mm pour percer un trou dans le creux central (1) de la calandre supérieure avant.

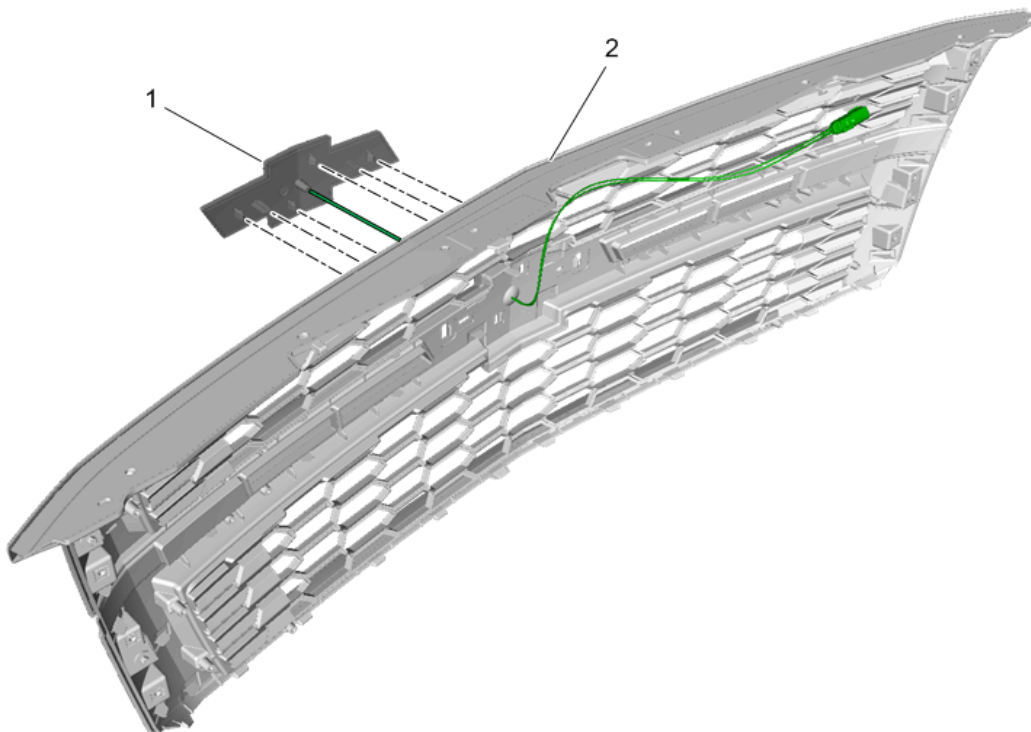

10. Installer l'emblème éclairé de la trousse (1) sur la calandre (2) en engageant les languettes de retenue sur l'arrière.

Nota: Si l'emblème ne s'engage pas en place, agrandir le trou percé.

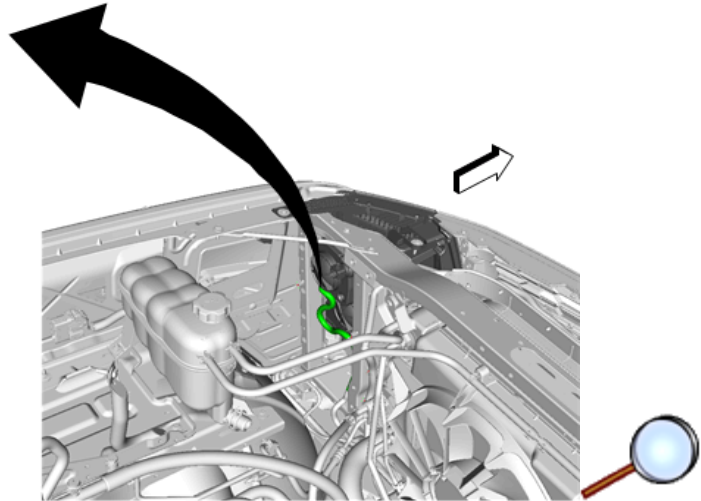
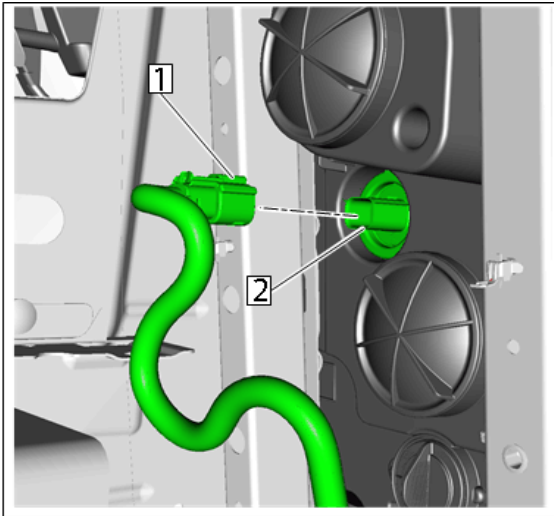

11. Débrancher le faisceau de câbles d'éclairage avant (1) du phare côté conducteur (2).

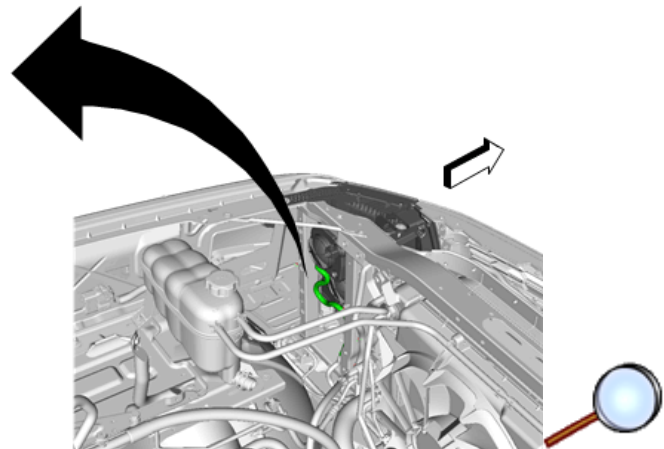
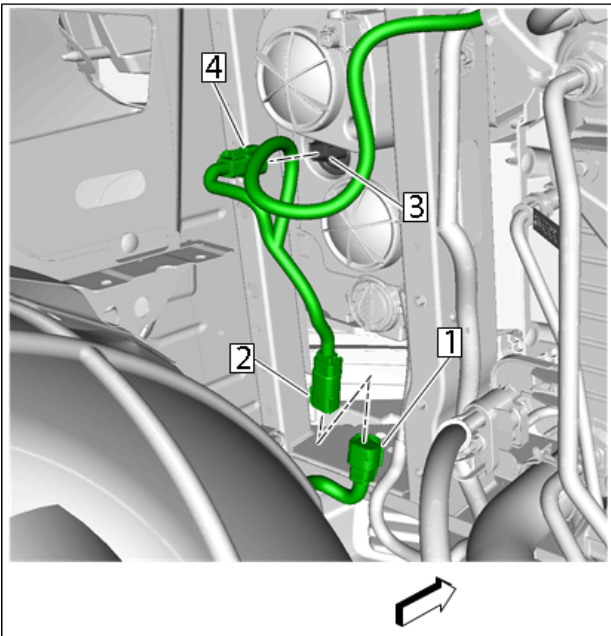

12. Brancher le connecteur (4) de faisceau de connexion sur le phare côté conducteur (3).

13. Brancher le faisceau de câbles d'éclairage avant (1) précédemment débranché sur le connecteur (2) de faisceau de connexion.

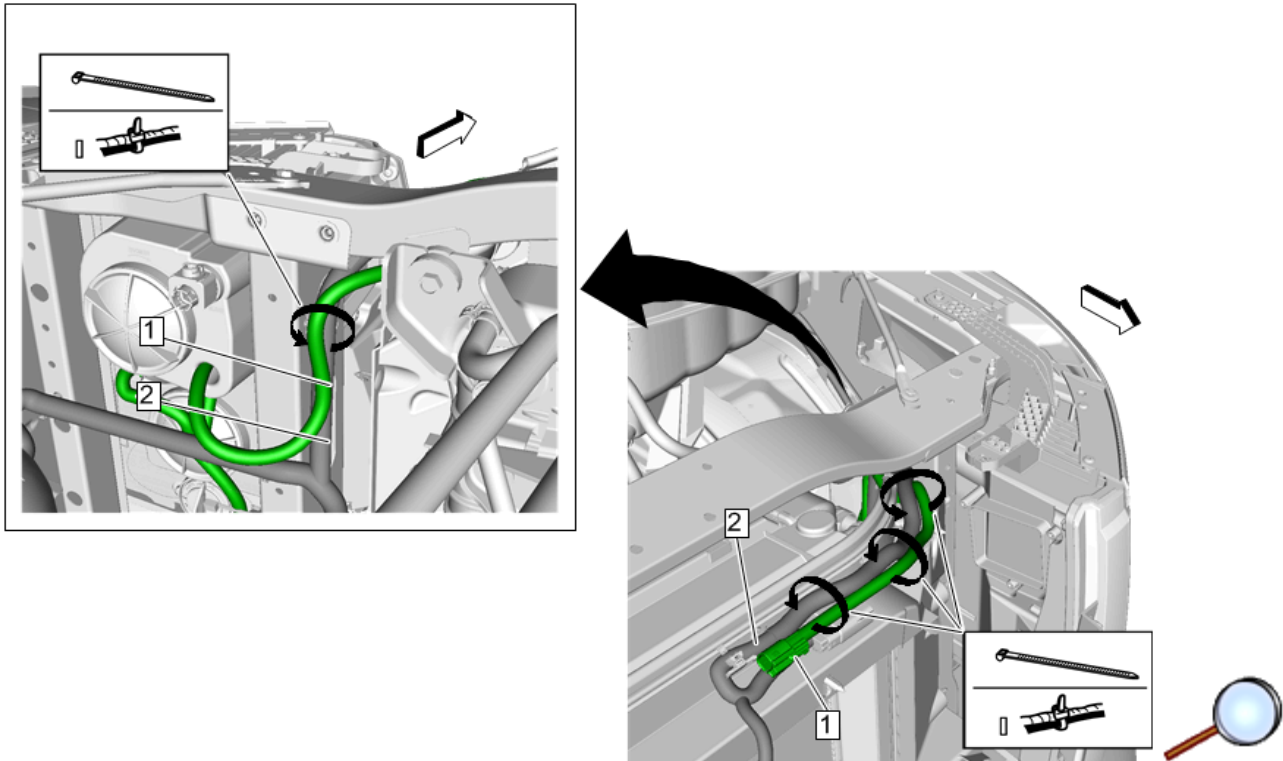

14. Acheminer le groupe de faisceau de câbles accessoire (1) à l'avant de la barre d'attache supérieure. Utiliser des attache-câbles pour fixer le faisceau de câbles accessoire au faisceau de câbles (2) à proximité de la barre d'attache supérieure.

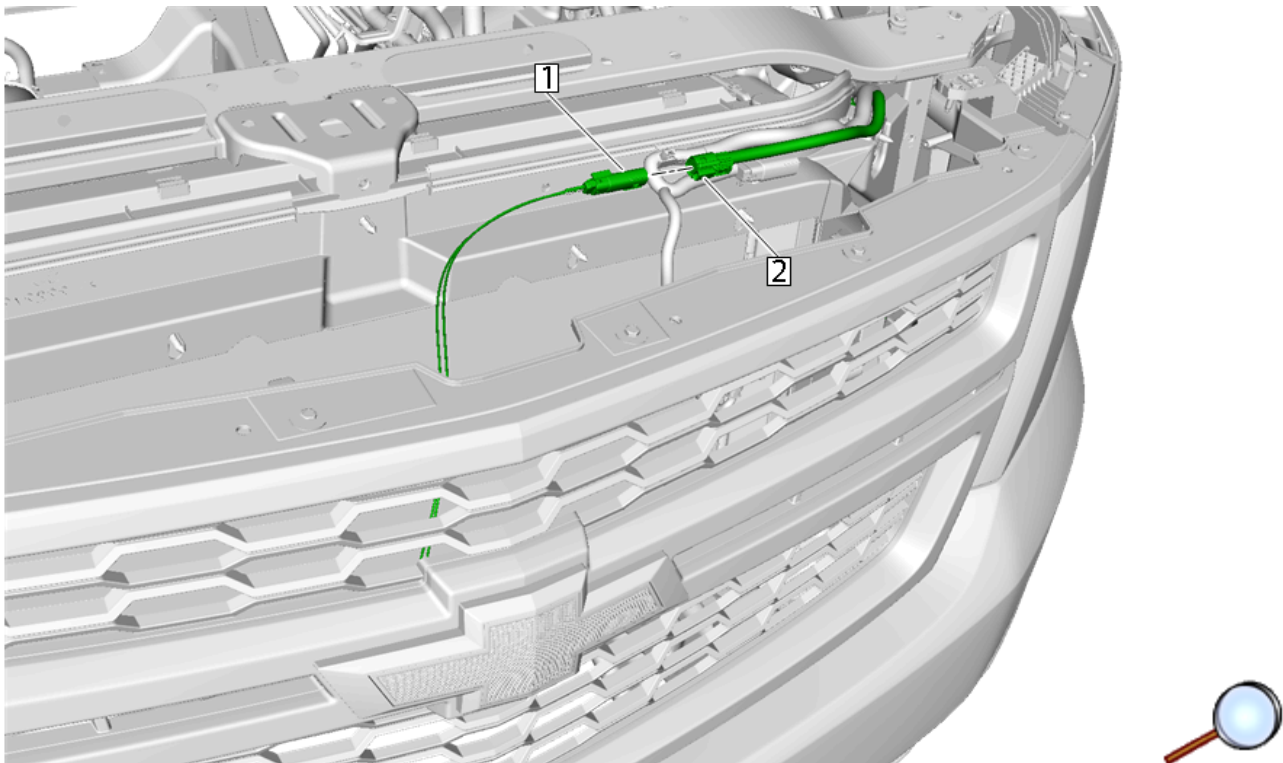

15. Brancher le faisceau de câbles d'accessoire (2) à l'emblème illuminée (1).

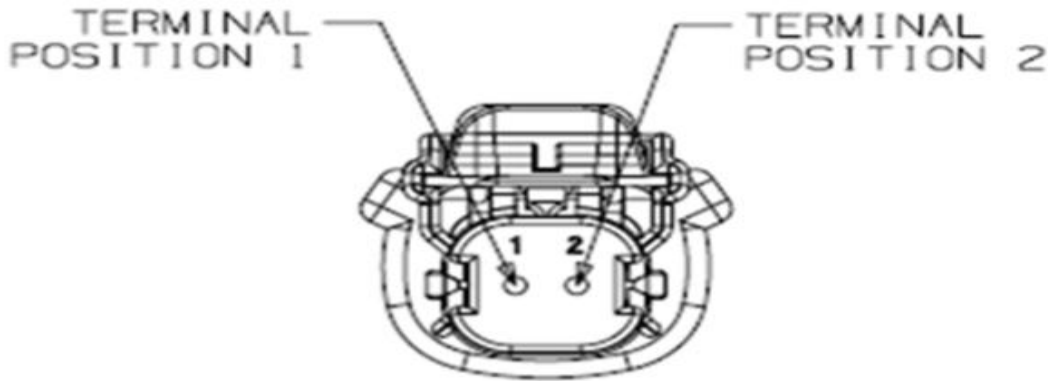

Nota: Le fil BLANC va dans la cavité 1 et le fil NOIR dans la cavité 2 (du côté faisceau de câbles le fil est MAUVE ou VIOLET).

16. Poser la calandre supérieure avant. Se référer au manuel d'entretien du véhicule.
17. Installer le protège-radiateur avant de compartiment avant.

Remplacement de l'emblème de boucle arrière

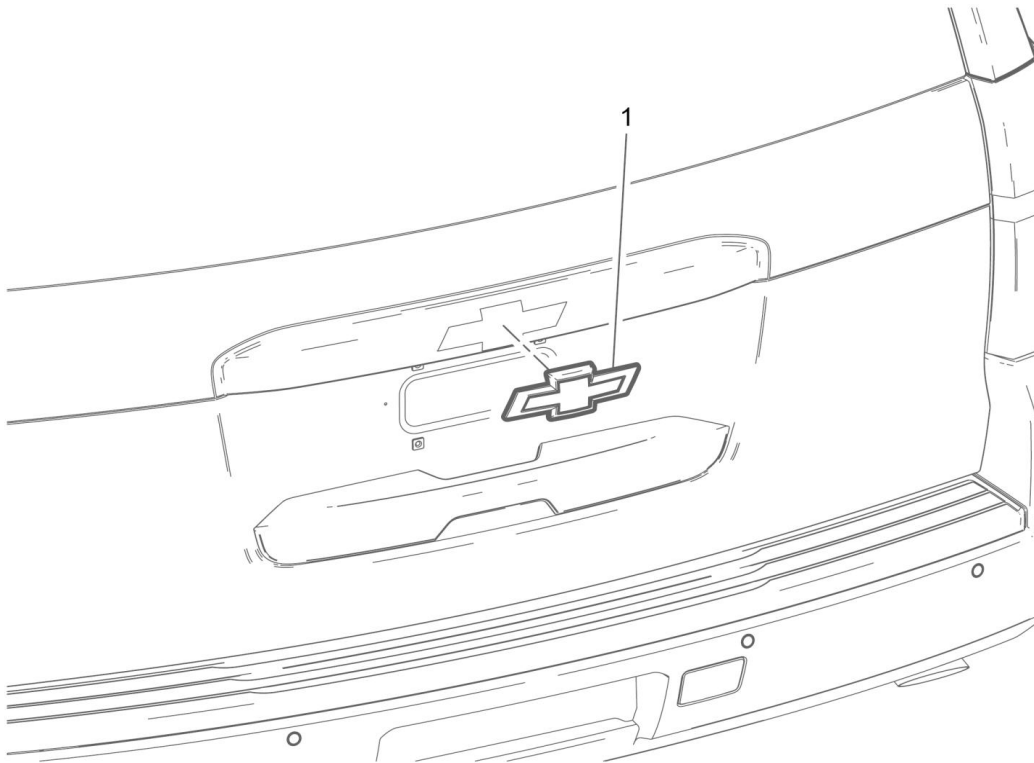

1. Marquer l'emplacement de l'emblème d'origine avec un marqueur lavable ou du ruban à masquer avant de le déposer.
2. La température de la surface de la pièce doit être de 21 °C (70 °F) avant la pose. Le véhicule doit demeurer à la température de 21 °C (70 °F) pendant une heure après l'assemblage, pour que l'adhésif colle bien.
3. Utiliser un pistolet thermique ou un outil équivalent pour retirer l'emblème de hayon. Utiliser un outil à lame plate en plastique pour faciliter la dépose.

4. Nettoyer tous les résidus restants avec une lingette imbibée de solvant fournie ou une solution à part égale d'eau propre et d'alcool isopropylique. Essuyer la surface avec un linge propre non pelucheux.
5. Lorsqu'on retire le revêtement protecteur du ruban adhésif, il faut faire attention de ne pas toucher le ruban avec les mains et de ne pas laisser le ruban entrer en contact avec de la saleté ou toutes autres matières étrangères avant l'application.
6. Placer soigneusement le nouvel emblème noire (1) à l'intérieur des repères et le déposer sur la surface préparée.
7. Utiliser la pompe de la main pour appuyer fermement sur l'emblème afin d'assurer la pleine adhérence.

Instalación del paquete de Emblema de la carrocería

[Número de Parte de Instrucciones de Instalación](#)

23357542

Contenido del Juego

Cant.	Descripción
1	Corbata dorado de paquete de emblema - Iluminación de rejilla delantera
1	Paquete de arnés
4	Correa de amarre
1	Instrucciones de Instalación
O	
1	Corbata negra de paquete de emblema - Iluminación de rejilla delantera
1	Paquete de arnés
4	Correa de amarre
1	Moño negro del ensamble del emblema – compartimiento trasero
1	Paquete de solvente
1	Instrucciones de Instalación

Herramientas requeridas / recomendadas

Motor de Taladro

Broca de 12.7 mm

Pistola de calor o su equivalente

Procedimiento

1. Reemplazo de emblema de corbatín delantero. Lea todas las instrucciones antes de realizar el procedimiento.
2. Inspeccione el Conjunto para verificar que estén incluidas todas las partes.
3. Apague el vehículo.
4. Abra el cofre.

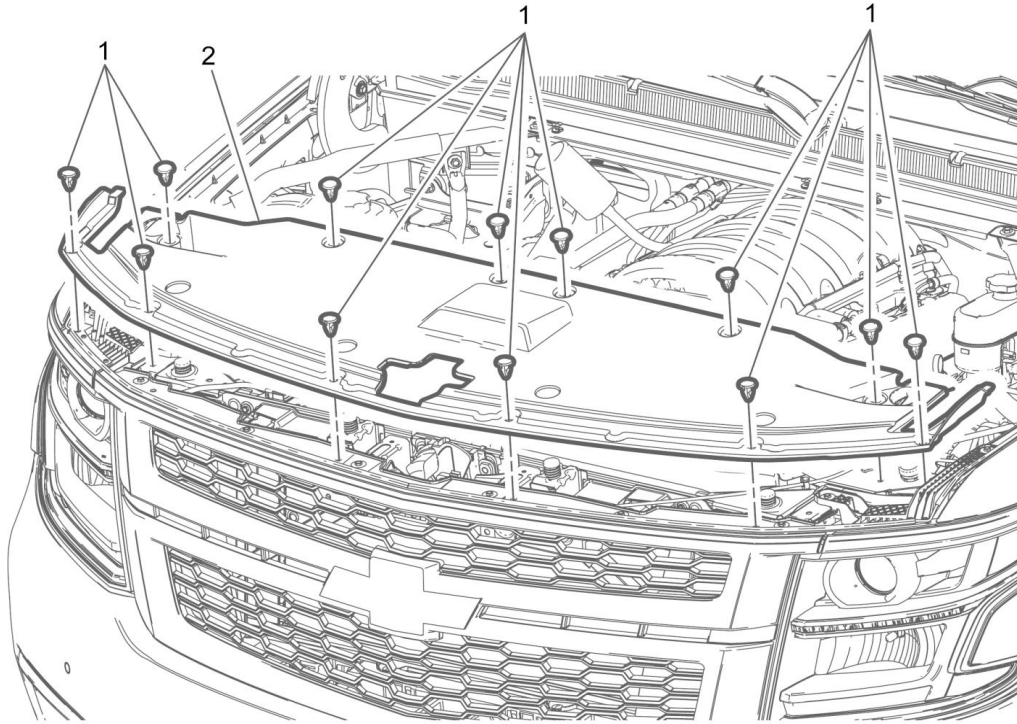

5. Retire los retenedores de presión de la protección para los ojos delanteros del compartimento delantero (1).
6. Retire la protección para los ojos delantera del compartimento delantero (2).
7. Quite la rejilla superior frontal. Consulte el manual de servicio del vehículo

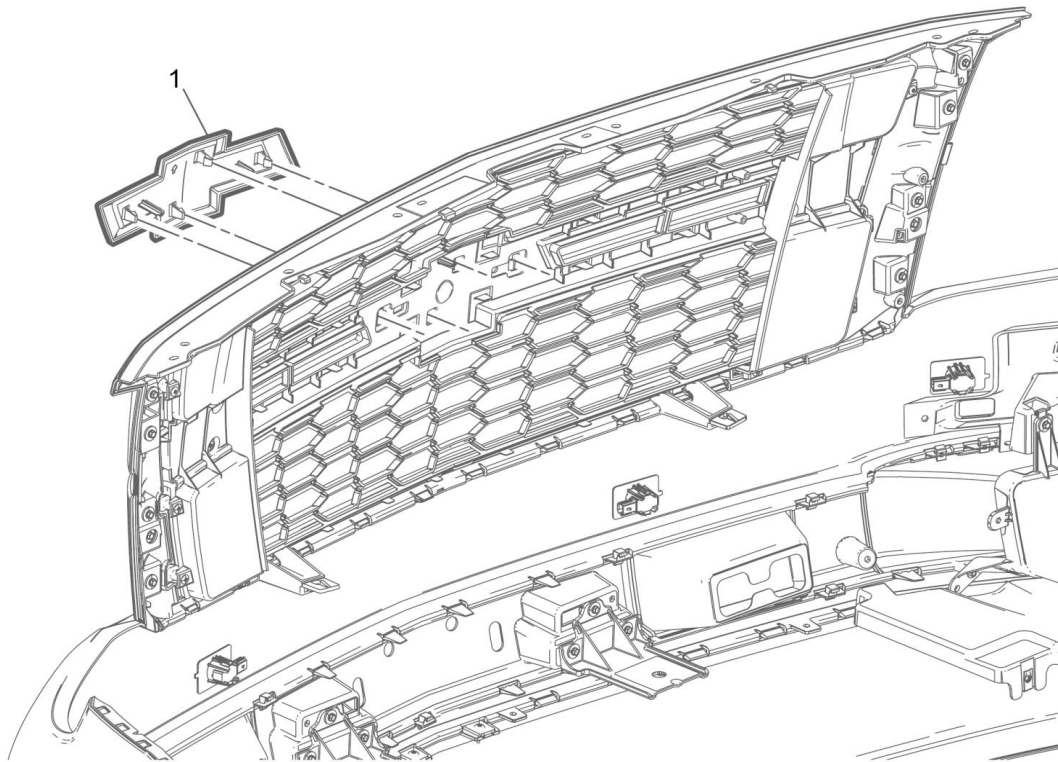

8. Empleando una herramienta de hoja plana apropiada, libere las 4 tabs de fijación y quite el emblema de rejilla frontal (1), de la rejilla superior frontal.

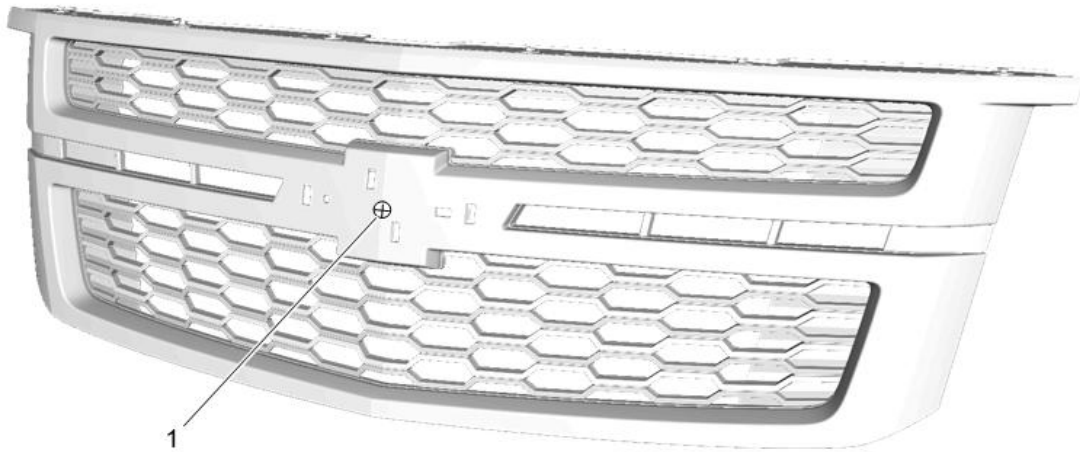

9. Utilizando una broca de 12.7 mm, perforo un orificio en el endentado del centro (1) en la rejilla superior frontal.

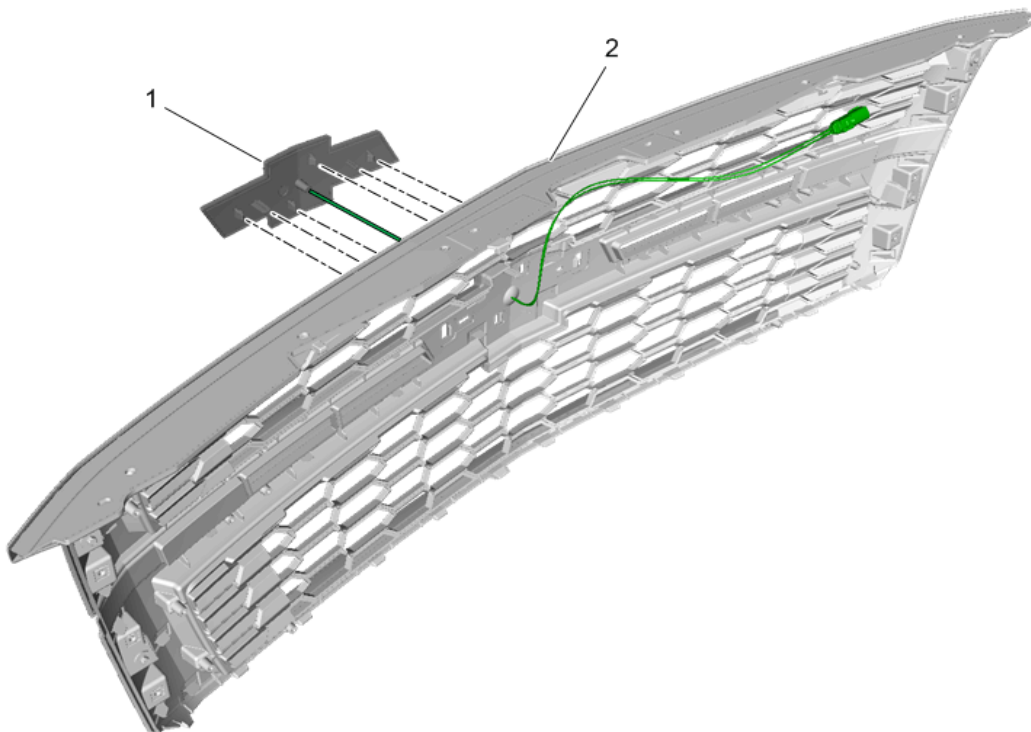

10. Instale el emblema iluminado del juego (1) a la rejilla (2) conectando las lengüetas de retención en el lado posterior.

Nota: Si el emblema no se conecta en su lugar, agrande el orificio perforado.



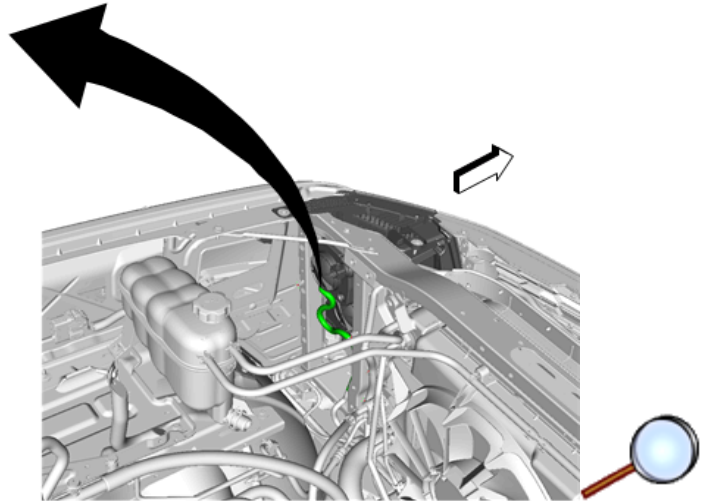
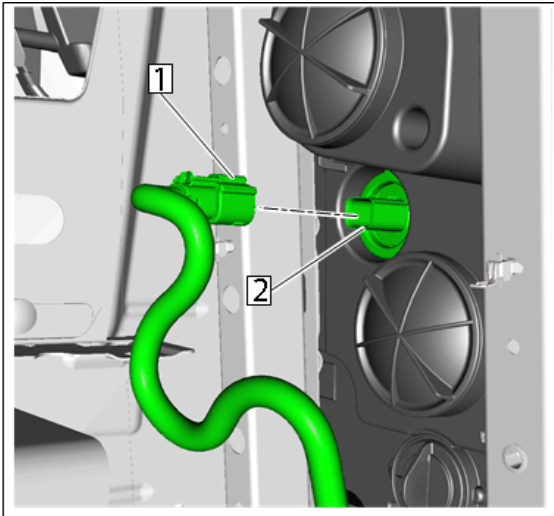

11. Desconecte el arnés de iluminación del faro delantero (1) del faro del lado del conductor (2).

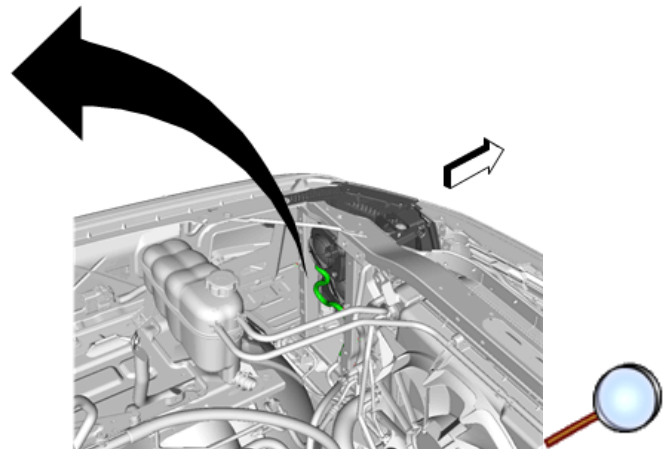
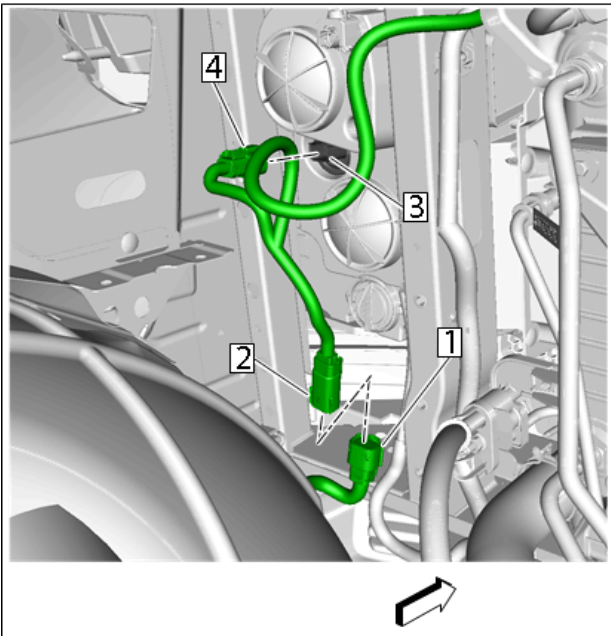

12. Conecte el conector del arnés de puente (4) al faro del lado del conductor (3).

13. Conecte el arnés de iluminación del faro delantero desconectado anteriormente (1) al conector del arnés de planta (2).

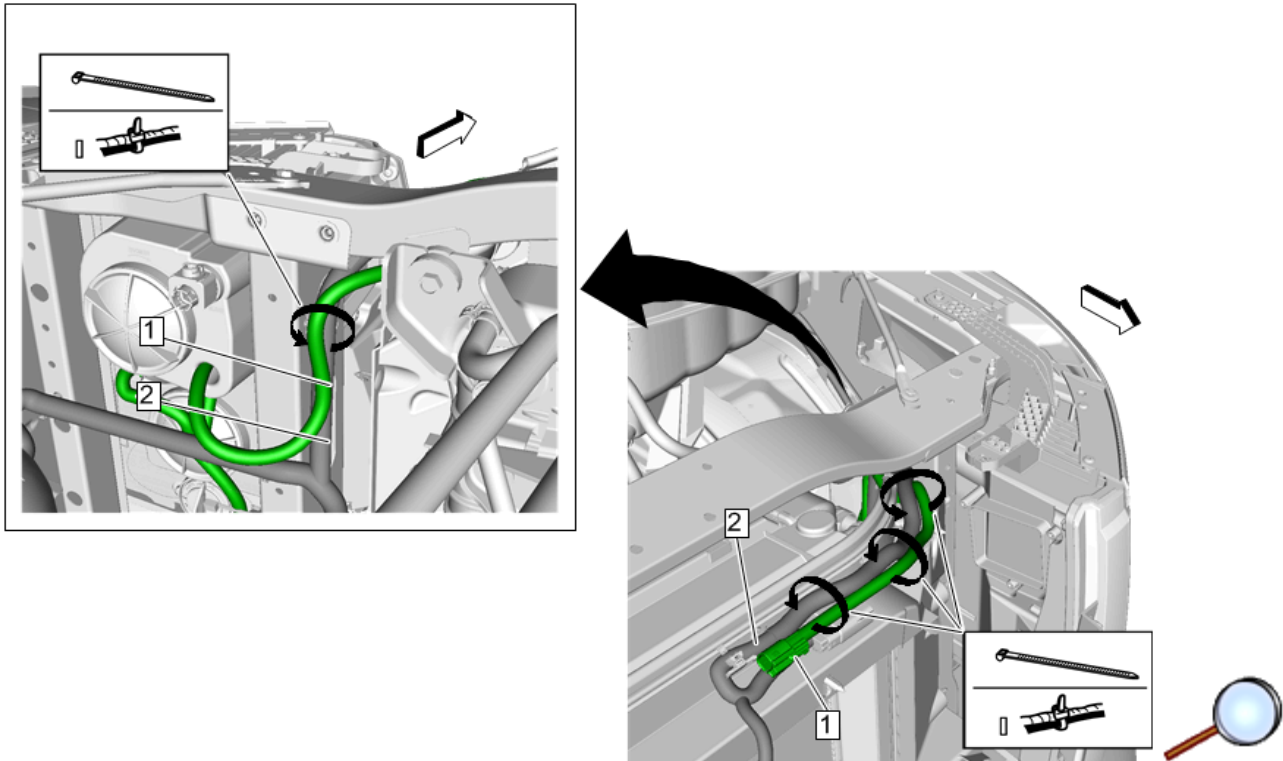

14. Realice la ruta del haz del arnés de accesorios (1) enfrente de la barra separadora superior. Utilice cintas de atadura para encintar el arnés de accesorios al arnés (2) cerca de la barra separadora superior.

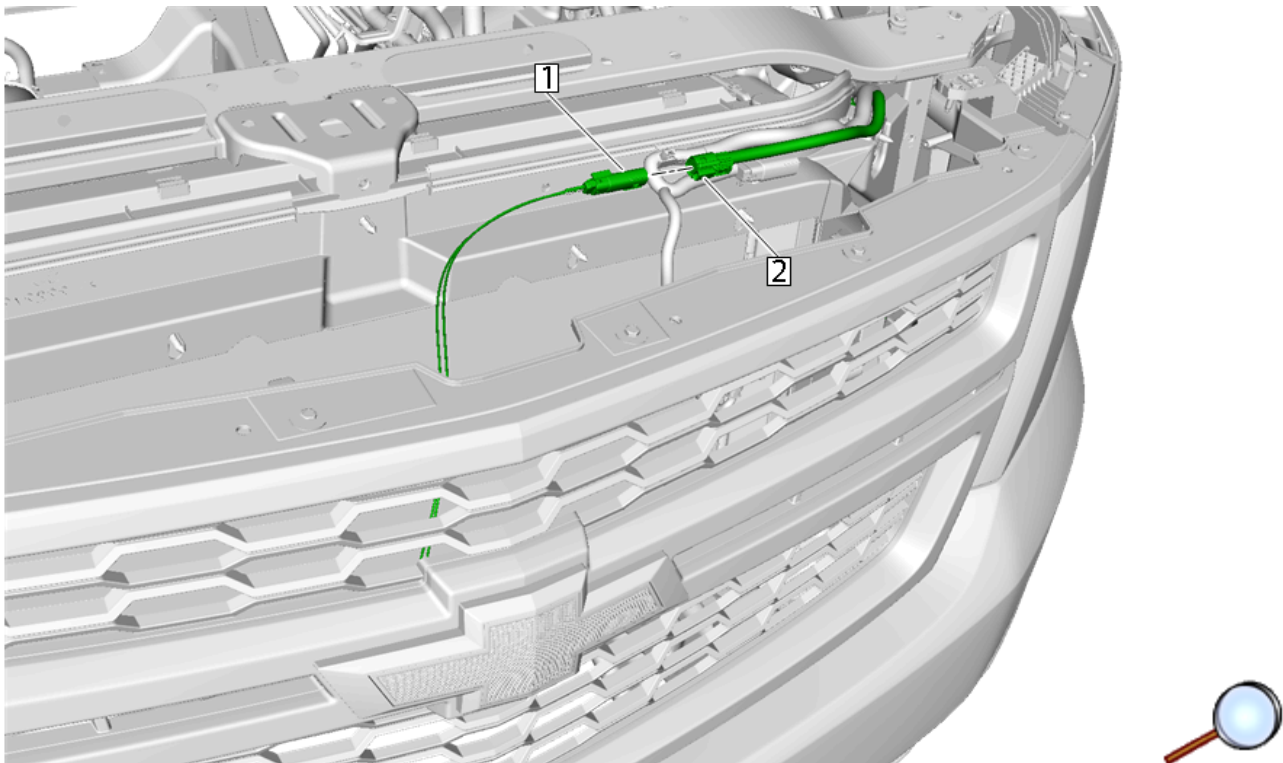

15. Conecte el arnés de accesorios (2) al emblema iluminado (1).

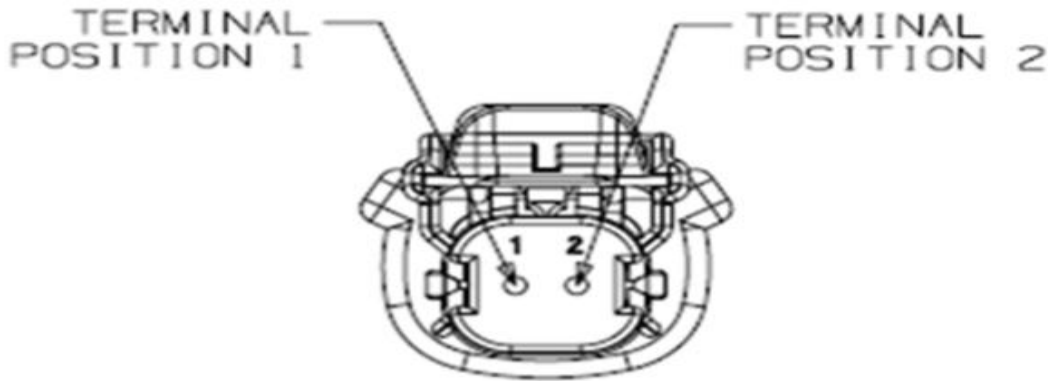

Nota: El cable BLANCO va en la cavidad 1 y el cable NEGRO en la cavidad 2 (en el lado del arnés el cable es PÚRPURA o VIOLETA).

16. Instale la rejilla superior delantera. Consulte el manual de servicio del vehículo

17. Instale la protección para la vista delantera del compartimento delantero.

Reemplazo de emblema de corbatín trasero

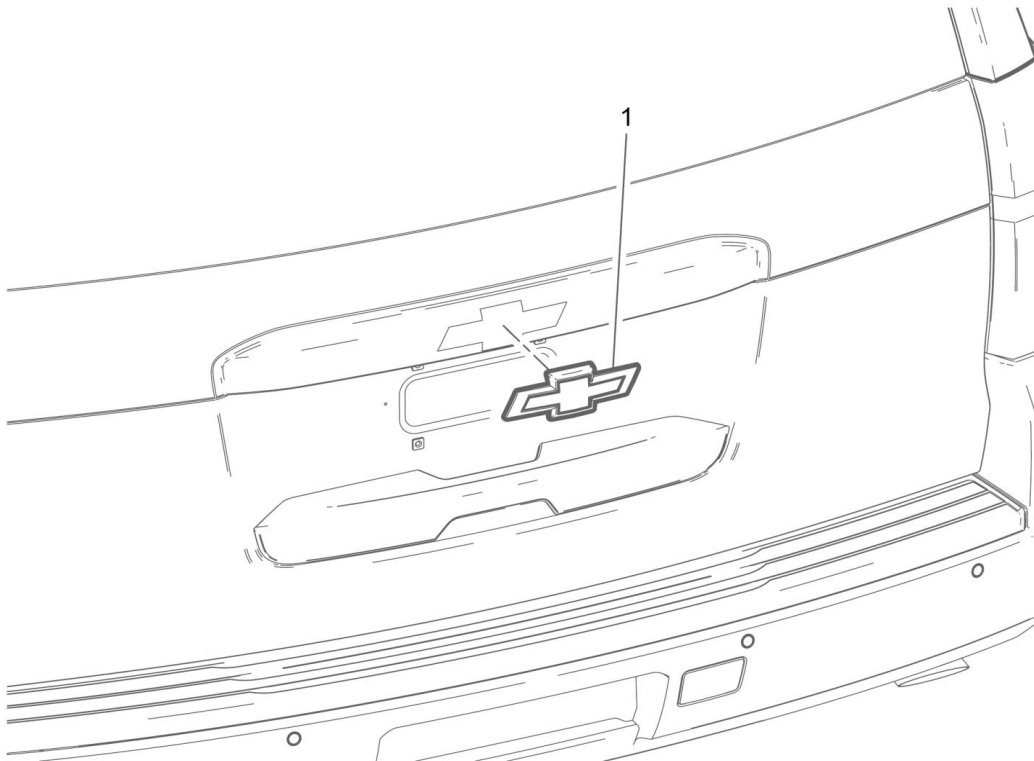

1. Marque la posición del emblema de producción con un marcador lavable o cinta para enmascarar antes de la desinstalación.
2. La superficie de la parte deben estar a 21°C (70°F) antes de la instalación. El vehículo debe permanecer a 21°C (70°F) por una hora después del ensamble, para permitir que el adhesivo desarrolle suficiente fuerza de unión.
3. Use una pistola de calor o su equivalente para retirar el emblema de la puerta trasera. Use una herramienta de cuchilla plana de plástico para ayudar en el desmontaje.
4. Limpie cualquier residuo restante con la toalla de solvente incluida o con una mezcla al 50/50 por volumen de alcohol isopropílico y agua potable. Seque la superficie con una toalla libre de pelusa.

5. Al quitar los revestimientos protectores de la cinta adhesiva, tenga cuidado de no tocar la cinta con las manos y no deje que entre en contacto con la suciedad o cualquier materia extraña antes de la adhesión.
6. Coloque el nuevo emblema negro (1) cuidadosamente dentro de las marcas de referencia y coloque sobre la superficie preparada.
7. Con la palma de la mano, humedezca el emblema para asegurar que se logre la adhesión completa.