

## Chevy Malibu Splash Guard - Front

Please read instructions thoroughly before starting.

### Tools Required

T20 Torx Screw Driver  
 T15 Torx Screw Driver  
 Drill  
 13/64" (5.0 mm) Drill Bit  
 GM Vehicle Care Super Lube with PTFE  
 Clean Cloth/Rag

### Parts Required from Package Contents

Description	Quantity
Left Hand Splash Guard	1
Right Hand Splash Guard	1
Rivet	6
M4.2 x 20 Screw with Washer	2
M4.2 U-nut	2
Alcohol Prep-Wipes	2
Instruction Sheet	1

### Front Installation Procedure

1. Remove tire.
2. Clean and degrease body panel.
3. Using supplied alcohol prep wipe, clean area where tape will contact fender.
4. Remove existing fastener from stone protector location (A) and retain the fastener. **See Fig. 1.**
5. Remove stone protector by twisting it to break the attachment to the wheel liner. **See Fig. 1.**
6. Place splash guard to vehicle and wrap living hinge around fender flange. Make sure red tape liner pull tab is visible and accessible.
7. Reinstall fastener at location (A). **See Fig. 1.**
8. While holding splash guard firmly to vehicle, make sure living hinge holes are concentric and drill (2) 5.0 mm (13/64") thru living hinge holes at locations (B) and (C). Take care not to drill into fender flange. **See Fig. 3.**
9. Drill 5.0 mm (13/64") thru splash guard and wheel liner at location (D). **See Fig. 3.**
10. Install supplied rivets thru drilled hole locations (B) and (C) on living hinge. **See Fig. 4.**
11. Install supplied screw with washer at location (D). U-nut should be used as a nut behind the wheel liner. **See Fig. 5.**
12. While holding the splash guard firmly to vehicle to eliminate any gaps, drill a 5.0 mm (13/64") hole at location (E). Drill thru splash guard and rocker. Generously apply Super Lube to drilled hole as well as rivets and install supplied rivet. **See Fig. 6.**
13. Remove tape liner and apply firm pressure in tape area. **See Fig. 7.**
14. Repeat procedure for the other side.
15. Guards can be cleaned with any commercially available cleaner.

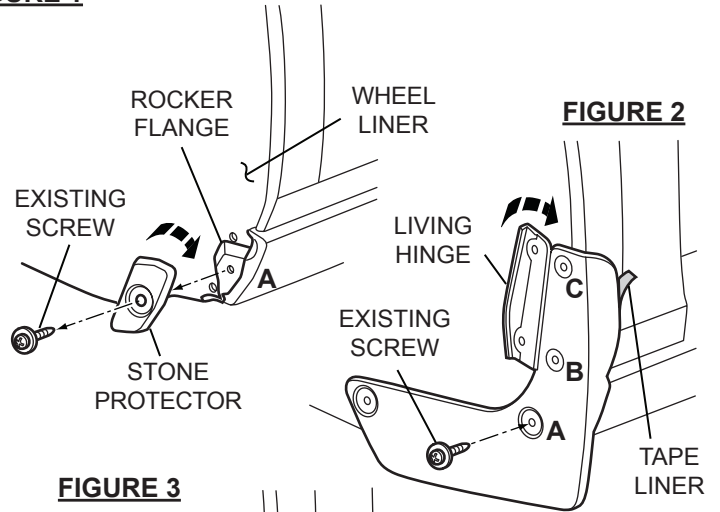
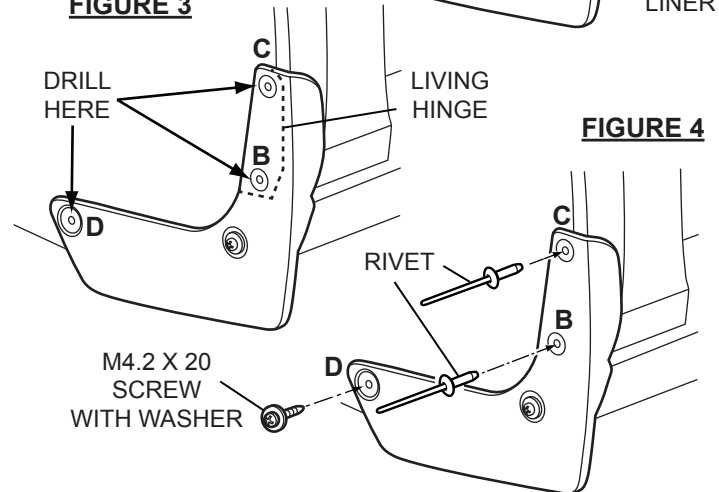
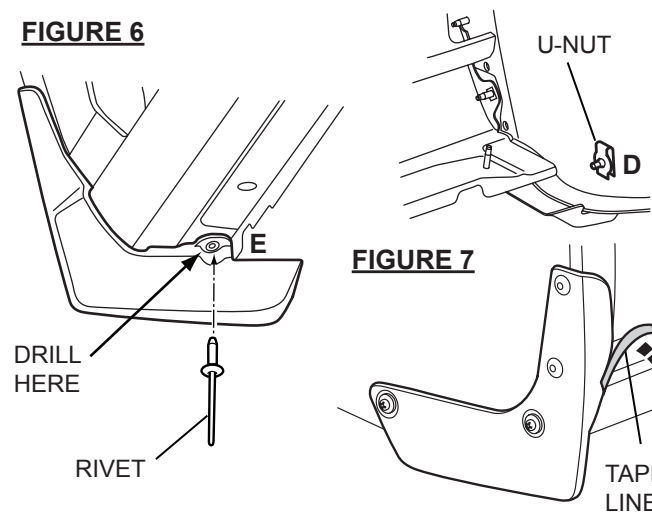
**FIGURE 1**

**FIGURE 3**

**FIGURE 4**
**FIGURE 5 VIEW FROM INSIDE**
**FIGURE 6**

**FIGURE 7**

## Bavette garde-boue Chevrolet Malibu - avant

Lire attentivement les directives avant de commencer.

### Outils nécessaires

- Tournevis Torx T20
- Tournevis Torx T15
- Perceuse
- Mèche de 13/64 po (5,0 mm)
- Produit d'entretien de véhicule Super Lube de GM avec PTFE
- Chiffon propre

### Pièces nécessaires du contenu de la trousse

Désignation	Quantité
Bavette garde-boue gauche	1
Bavette garde-boue droit	1
Rivet	6
Vis M4.2 x 20 avec rondelle	2
Écrou en U M4.2	2
Tampons alcoolisés	2
Feuille de directives	1

### Procédure de pose avant

1. Déposer le pneu.
2. Nettoyer et dégraisser le panneau de carrosserie.
3. Utiliser le tampon alcoolisé fourni pour nettoyer la zone d'application du ruban adhésif sur l'aile.
4. Déposer la fixation existante de l'emplacement (A) du pare-pierre et conserver la fixation. **Voir la Fig. 1.**
5. Déposer le pare-pierre en le tournant pour briser la fixation à la doublure de roue. **Voir la Fig. 1.**
6. Placer la bavette garde-boue sur le véhicule et envelopper la charnière souple autour du rebord de l'aile. S'assurer que la tirette de la pellicule du ruban adhésif rouge est visible et accessible.
7. Reposer la fixation à l'emplacement (A). **Voir la Fig. 1.**
8. Tout en tenant fermement la bavette garde-boue contre le véhicule, s'assurer que les trous de la charnière souple sont concentriques et percer des trous (2) de 5,0 mm (13/64 po) à travers les trous de la charnière souple aux emplacements (B) et (C). Prendre soin de ne pas percer dans le rebord de l'aile. **Voir la Fig. 3.**
9. Percer un trou de 5,0 mm (13/64 po) à travers la bavette garde-boue et la doublure de roue à l'emplacement (D). **Voir la Fig. 3.**
10. Poser les rivets fournis dans les trous des emplacements (B) et (C) sur la charnière souple. **Voir la Fig. 4.**
11. Poser la vis fournie avec une rondelle à l'emplacement (D). Il faut utiliser l'écrou en U comme un écrou derrière la doublure de roue. **Voir la Fig. 5.**
12. Tout en tenant fermement la bavette garde-boue contre le véhicule pour éliminer tout espace, percer un trou de 5,0 mm (13/64 po) à l'emplacement (E). Percer un trou à travers la bavette garde-boue et le bas de caisse. Appliquer généreusement du produit Super Lube sur le trou percé ainsi que sur les rivets et poser le rivet fourni. **Voir la Fig. 6.**
13. Retirer la pellicule du ruban adhésif et appliquer une pression ferme dans la zone du ruban adhésif. **Voir la Fig. 7.**
14. Refaire la même chose de l'autre côté.
15. Les bavettes garde-boue peuvent être nettoyées avec n'importe quel produit de nettoyage vendu dans le commerce.

FIGURE 1

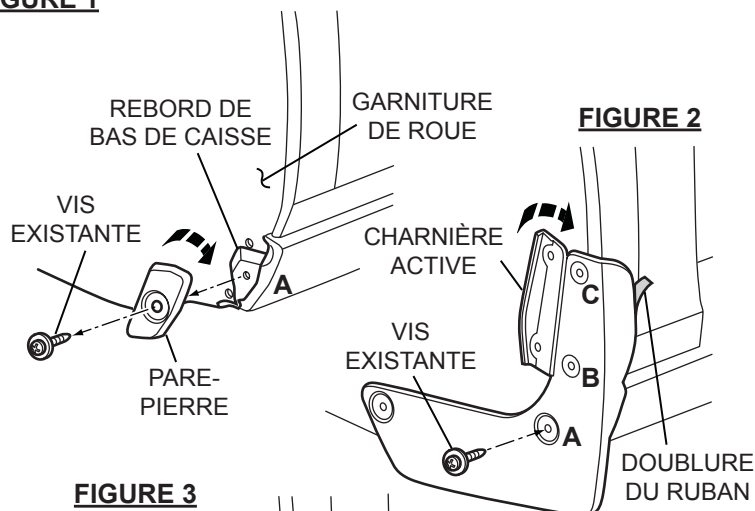

FIGURE 3

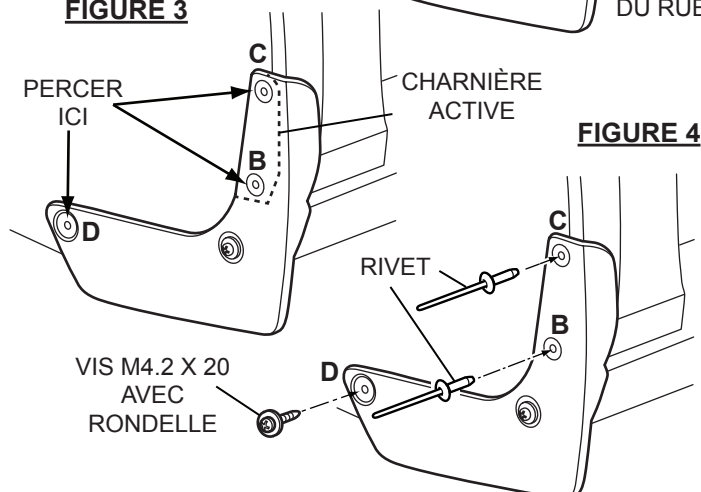

FIGURE 4

FIGURE 5 VUE DE L'INTÉRIEUR

FIGURE 6

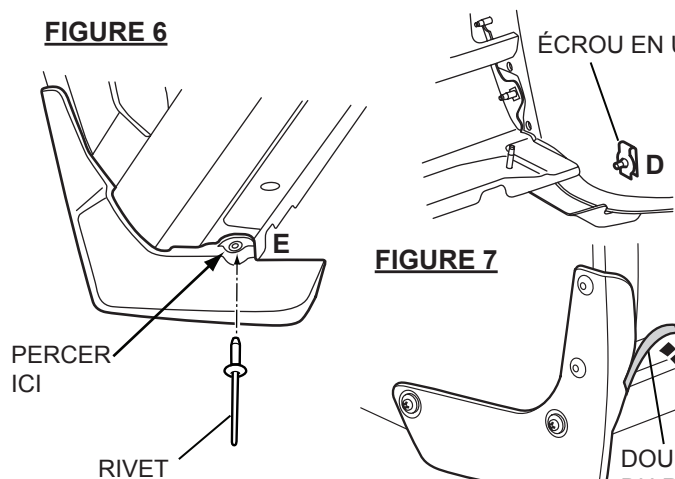
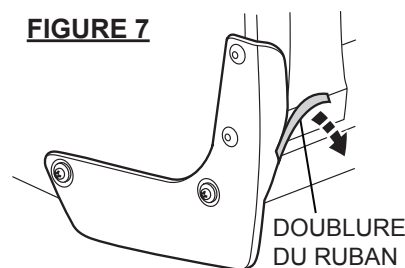

FIGURE 7



## Salpicadera Chevy Malibu - Delantera

Por favor lea las instrucciones minuciosamente antes de comenzar.

### Herramientas Requeridas

- Destornillador Torx T20
- Destornillador Torx T15
- Taladro
- Broca de 13/64" (5.0 mm)
- Súper lubricante de cuidado de vehículo GM con PTFE
- Tela/Estopa Limpia

### Partes requeridas del Contenido del paquete

Descripción	Cantidad
Salpicadera izquierda	1
Salpicadera derecha	1
Remache	6
Tornillo M4.2 X 20 con arandela	2
Tuerca U M4.2	2
Toallas preparadas con alcohol	2
Hoja de Instrucciones	1

### Procedimiento de instalación delantera

1. Retire la llanta.
2. Limpie y desengrase el tablero de la carrocería.
3. Con la toalla preparada con alcohol suministrada, limpie el área donde la cinta hará contacto con la defensa.
4. Retire el sujetador existente de la ubicación del protector contra piedras (A) y conserve el retenedor. **Vea la Fig. 1.**
5. Retire el protector contra piedras girándolo para romper la conexión al revestimiento de la rueda. **Vea la Fig. 1.**
6. Coloque la salpicadera en el vehículo y envuelva la bisagra activa alrededor de la brida de la defensa. Asegúrese que la lengüeta para jalar del revestimiento de la cinta roja sea visible y accesible.
7. Reinstale el sujetador en la ubicación (A). **Vea la Fig. 1.**
8. Mientras sostiene la salpicadera firmemente en el vehículo, asegúrese que los orificios de la bisagra activa sean concéntricos y perfore (2) orificios a través de la bisagra activa de 5.0 mm (13/64") en las ubicaciones (B) y (C). Tenga cuidado de no perforar la brida de la defensa. **Vea la Fig. 3.**
9. Perfore 5.0 mm (13/64") a través de la salpicadera y el revestimiento de la rueda en la ubicación (D). **Vea la Fig. 3.**
10. Instale los remaches suministrados a través de las ubicaciones (B) y (C) del orificio perforado en la bisagra activa. **Vea la Fig. 4.**
11. Instale el tornillo incluido con la arandela en la ubicación (D). La tuerca U se debe usar como una turca detrás del revestimiento de la rueda. **Vea la Fig. 5.**
12. Mientras sostiene la salpicadera firmemente en el vehículo para eliminar cualquier espacio, perfore un orificio de 5.0 mm (13/64") en la ubicación (E). Perfore a través de la salpicadera y el estribo. Aplique generosamente Super Lube al orificio perforado así como a los remaches e instale el remache suministrado. **Vea la Fig. 6.**
13. Retire el revestimiento de la cinta y aplique presión firme en el área de la cinta. **Vea la Fig. 7.**
14. Repita el procedimiento para el otro lado.
15. Las protecciones se pueden limpiar con cualquier limpiador disponible comercialmente.

FIGURA 1



FIGURA 3



FIGURA 4

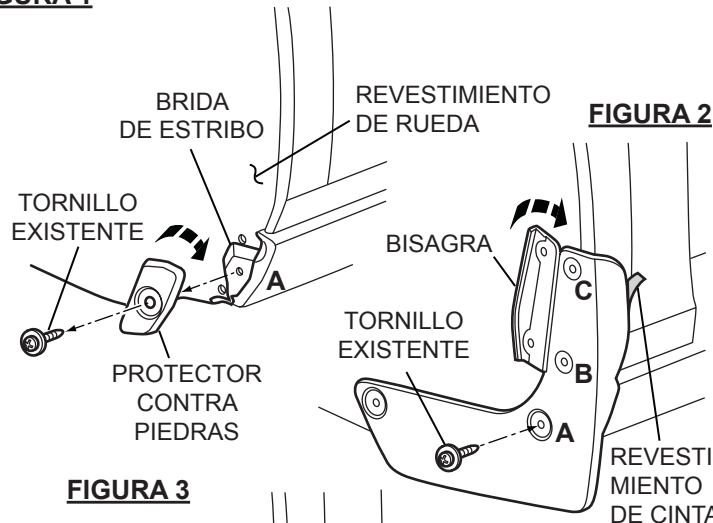

FIGURA 5

VISTA DESDE EL INTERIOR

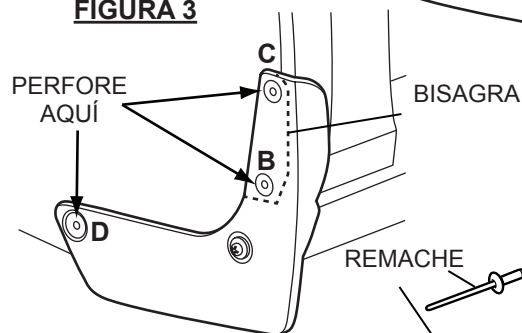

FIGURA 6

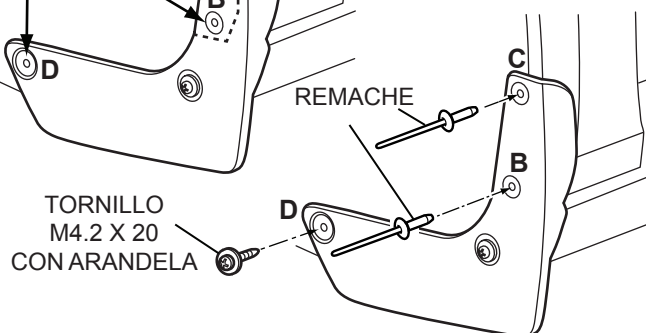

FIGURA 7

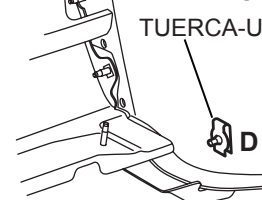
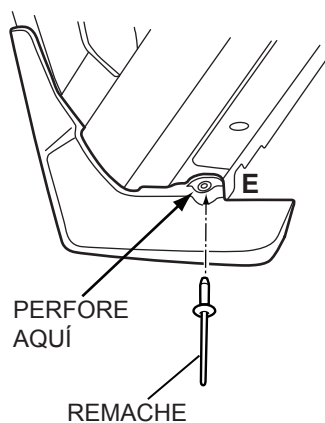