

Chevy Malibu Splash Guard - Rear

Please read instructions thoroughly before starting.

Tools Required

- T20 Torx Screw Driver
- T15 Torx Screw Driver
- Drill
- 13/64" (5.0 mm) Drill Bit
- Clean Cloth/Rag

Parts Required from Package Contents

Description	Quantity
Left Hand Splash Guard	1
Right Hand Splash Guard	1
Rivet	2
M4.2 x 16 Self-Tapping Screw	4
M4.2 x 20 Self-Tapping Screw	4
M4.2 x 24 Self-Tapping Screw	2
M4.2 U-nut	6
Alcohol Prep-Wipes	2
Instruction Sheet	1

Rear Installation Procedure

1. Remove tire.
2. Clean and degrease body panel.
3. Using supplied alcohol prep wipe, clean area where tape will contact fascia.
4. Remove existing fasteners from wheel liner locations (A) and (B). **See Fig. 1.**
5. Install (2) supplied U-nuts to Bracket in locations (C) and (D). **See Fig. 2.**
6. Locate bracket to wheel liner by aligning bracket locations (E) and (F) with wheel liner locations (A) and (B). Install supplied fasteners M4.2 x 20 into locations (E) and (F) and reinstall existing fastener into location (F). **See Fig. 3.**
7. Place splash guard to bracket, ensure splash guard is flush to the vehicle and install supplied screws M4.2 x 16 to locations (G) and (H). **See Fig. 4.**
8. Drill 5.0 mm (13/64") thru splash guard and fascia at location (I). Install supplied screw M4.2 x 24 and U-nut. U-nut should be used as a nut above the fascia. **See Fig. 5 and 6.**
9. Drill 5.0 mm (13/64") thru splash guard and wheel liner at location (J) and install supplied rivet. **See Fig. 7.**
10. Repeat procedure for the other side.
11. Guards can be cleaned with any commercially available cleaner.

FIGURE 1

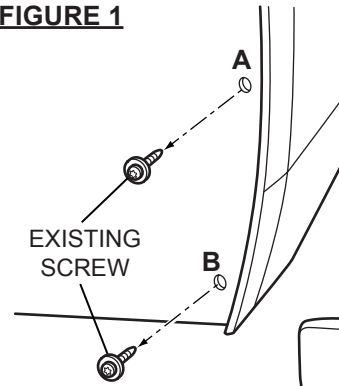

FIGURE 2

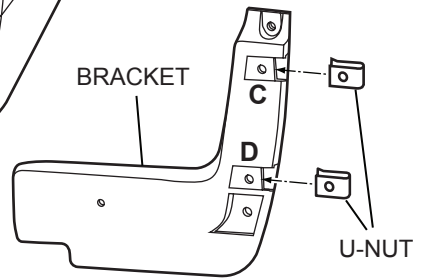

FIGURE 3

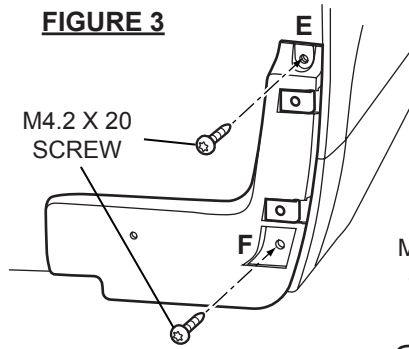

FIGURE 4

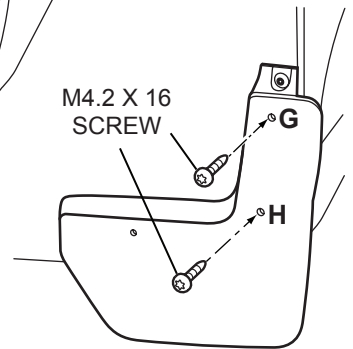

FIGURE 5

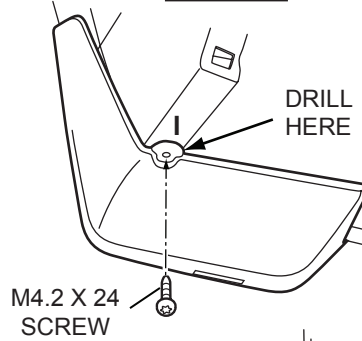

FIGURE 6

VIEW FROM INSIDE

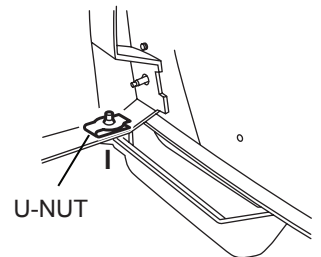
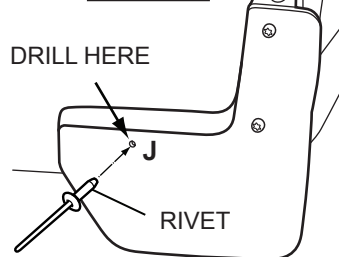

FIGURE 7



Bavette garde-boue Chevrolet Malibu - arrière

Lire attentivement les directives avant de commencer.

Outils nécessaires

- Tournevis Torx T20
- Tournevis Torx T15
- Perceuse
- Mèche de 13/64 po (5,0 mm)
- Chiffon propre

Pièces nécessaires du contenu de la trousse

Désignation	Quantité
Bavette garde-boue gauche	1
Bavette garde-boue droit	1
Rivet	2
Vis autotaraudeuse M4.2 x 16	4
Vis autotaraudeuse M4.2 x 20	4
Vis autotaraudeuse M4.2 x 24	2
Écrou en U M4.2	6
Tampons alcoolisés	2
Feuille de directives	1

Procédure de pose arrière

1. Déposer le pneu.
2. Nettoyer et dégraisser le panneau de carrosserie.
3. Utiliser le tampon alcoolisé fourni pour nettoyer la zone d'application du ruban adhésif sur le recouvrement.
4. Déposer les fixations existantes des emplacements (A) et (B) de la doublure de roue. **Voir la Fig. 1.**
5. Poser deux (2) écrous fournis sur le support aux emplacements (C) et (D). **Voir la Fig. 2.**
6. Placer le support sur la doublure de roue en alignant les emplacements (E) et (F) du support avec les emplacements (A) et (B) de la doublure de roue. Poser les fixations fournies M4.2 x 20 dans les emplacements (E) et (F) et reposer la fixation existante à l'emplacement (F). **Voir la Fig. 3.**
7. Placer la bavette garde-boue sur le support, s'assurer que la bavette garde-boue affleure le véhicule et poser les vis M4.2 x 16 fournies aux emplacements (G) et (H). **Voir la Fig. 4.**
8. Percer un trou de 5,0 mm (13/64 po) à travers la bavette garde-boue et le recouvrement à l'emplacement (I). Poser la vis fournie M4.2 x 24 et l'écrou en U. L'écrou en U doit être utilisé comme un écrou au-dessus du recouvrement. **Voir les figures 5 et 6.**
9. Percer un trou de 5,0 mm (13/64 po) à travers la bavette garde-boue et la doublure de roue à l'emplacement (J) et poser le rivet fourni. **Voir la Fig. 7.**
10. Refaire la même chose de l'autre côté.
11. Les bavettes garde-boue peuvent être nettoyées avec n'importe quel produit de nettoyage vendu dans le commerce.

FIGURE 1

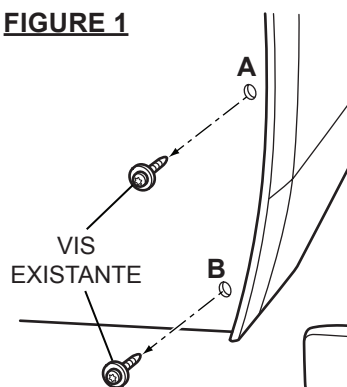

FIGURE 2

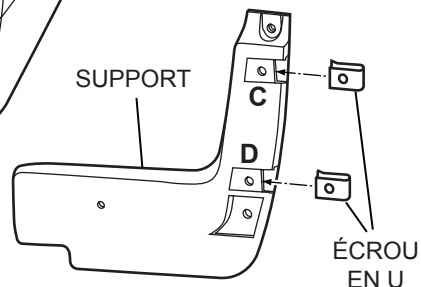

FIGURE 3

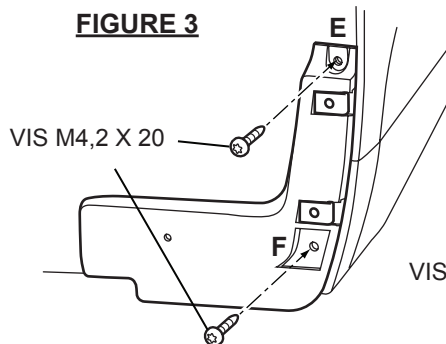

FIGURE 4

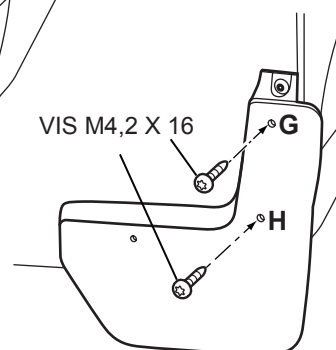

FIGURE 5

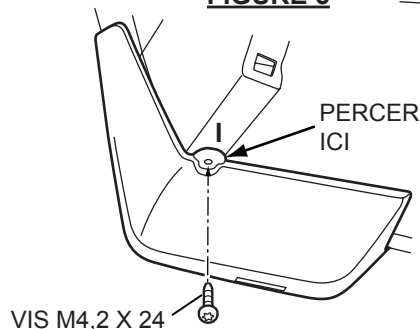

FIGURE 6
VUE DE L'INTÉRIEUR

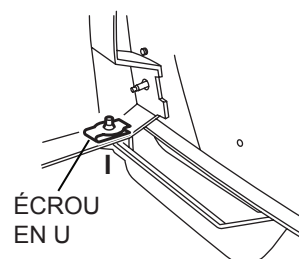
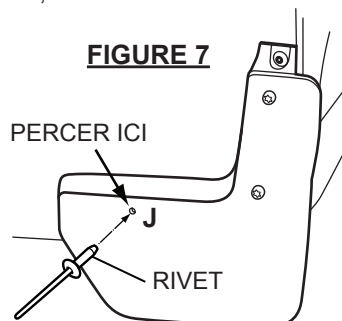

FIGURE 7



Salpicadera Chevy Malibu - Trasera

Por favor lea las instrucciones minuciosamente antes de comenzar.

Herramientas Requeridas

Destornillador Torx T20
 Destornillador Torx T15
 Taladro
 Broca de 13/64" (5.0 mm)
 Tela/Estopa Limpia

Partes requeridas del Contenido del paquete

Descripción	Cantidad
Salpicadera izquierda	1
Salpicadera derecha	1
Remache	2
Tornillo autorroscante M4.2 x 16	4
Tornillo autorroscante M4.2 x 20	4
Tornillo autorroscante M4.2 x 24	2
Tuerca U M4.2	6
Toallas preparadas con alcohol	2
Hoja de Instrucciones	1

Procedimiento de instalación trasera

1. Retire la llanta.
2. Limpie y desengrase el tablero de la carrocería.
3. Con la toalla preparada con alcohol suministrada, limpie el área donde la cinta hará contacto con la fascia.
4. Retire los sujetadores existentes de las ubicaciones del revestimiento de la rueda (A) y (B). **Vea la Fig. 1.**
5. Instale (2) tuercas U incluidas al soporte en las ubicaciones (C) y (D). **Vea la Fig. 2.**
6. Localice el soporte al revestimiento de la rueda alineando las ubicaciones del soporte (E) y (F) con las ubicaciones del revestimiento de la rueda (A) y (B). Instale los sujetadores M4.2 x 20 incluidos en las ubicaciones (E) y (F) y vuelva a instalar el sujetador existente en la ubicación (F). **Vea la Fig. 3.**
7. Coloque la salpicadera al soporte, asegúrese que la salpicadera esté al ras con el vehículo e instale los tornillos M4.2 x 16 incluidos en las ubicaciones (G) y (H). **Vea la Fig. 4.**
8. Perfore 5.0 mm (13/64") a través de la salpicadera y la fascia en la ubicación (I). Instale el tornillo M4.2 x 24 y la tuerca U incluidos. La tuerca U se debe usar como una tuerca arriba de la fascia. **Vea la Fig. 5 y 6.**
9. Perfore 5.0 mm (13/64") a través de la salpicadera y el revestimiento de la rueda en la ubicación (J) e instale el remache incluido. **Vea la Fig. 7.**
10. Repita el procedimiento para el otro lado.
11. Las protecciones se pueden limpiar con cualquier limpiador disponible comercialmente.

FIGURA 1



FIGURA 2



FIGURA 3

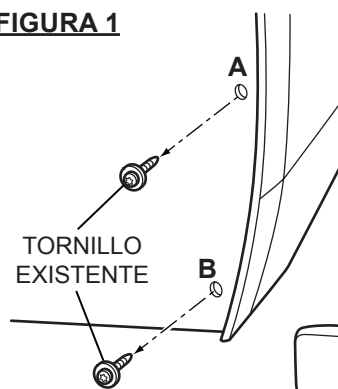

FIGURA 4

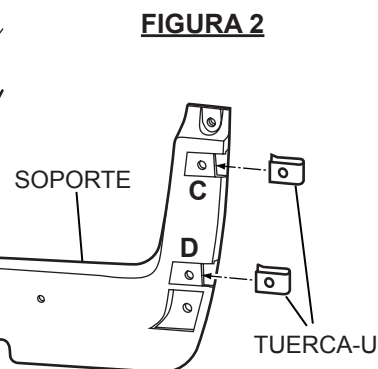

FIGURA 5

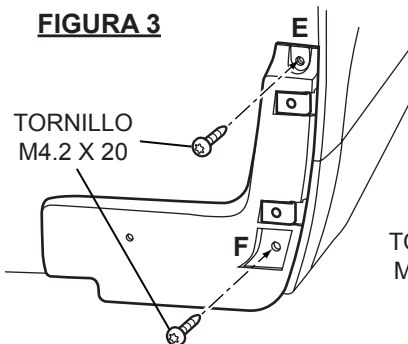

FIGURA 6

VISTA DESDE EL INTERIOR

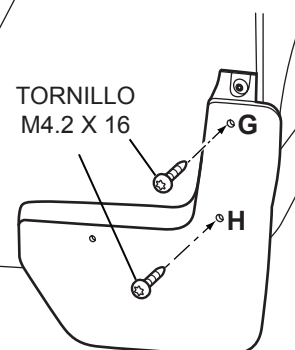

FIGURA 7

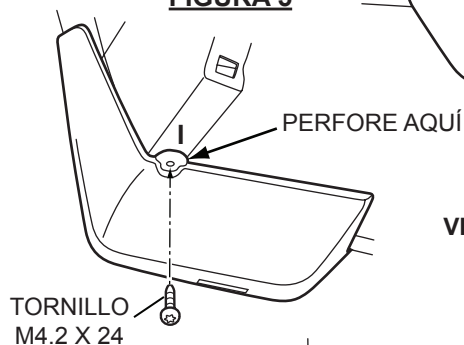
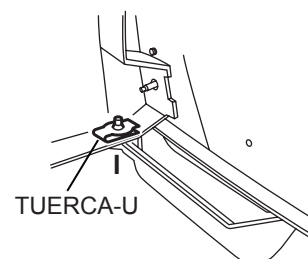