

Cadillac Brake Kit

Kit Content

Part List

	<u>Quantity</u>
Front Performance Slotted Rotors (LH & RH)	2
Rear Performance Slotted Rotors (LH & RH)	2
Front Performance Brake Pad Kit (Axle Set - 4 pieces)	1
Rear Performance Brake Pad Kit (Axle Set - 4 pieces)	1

Front Caliper and Rotor Removal

1. Raise and support the vehicle and remove the tire and wheel assembly.

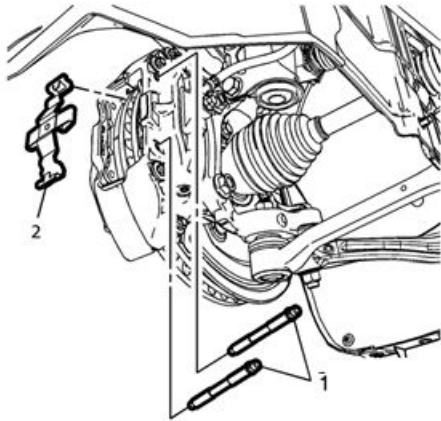

2. Hold the ends of the brake pad spring down and carefully drive out the brake caliper pins (1) from the brake caliper and remove the brake pad spring (2) and brake pads.
3. Remove the brake caliper bolts (Qty 2) and remove the brake caliper.
4. Remove the brake rotor bolt (Qty 1) and remove the brake rotor.

Front Caliper and Rotor Installation

Note: Whenever the brake rotor has been separated from the hub/axle flange, any rust or contaminants should be cleaned from the hub/axle flange and the brake rotor mating surfaces. Failure to do this may result in excessive assembled lateral runout (LRO) of the brake rotor, which could lead to brake pulsation.

1. Thoroughly clean any rust or corrosion from the mating surface of the hub/axle flange.



2. Install the new slotted brake rotor and install the brake rotor bolt (Qty 1). Tighten to 10 NM (89 lb in).
3. Prepare the brake caliper bolts and steering knuckle threaded holes for assembly:
 1. Thoroughly clean the residue from the bolt threads and threaded holes with denatured alcohol or equivalent and allow to dry.
 2. Apply threadlocker to 2/3 of the threaded length of the caliper bolts.
 3. Ensure there are no gaps in the threadlocker along the length of the filled area of the bolts and allow the threadlocker to cure approximately 10 minutes before installation.
4. Install the brake caliper to the steering knuckle.
5. Install the brake caliper bolts (Qty 2) and tighten to **150 NM (111 lb ft) + 30 degrees**.

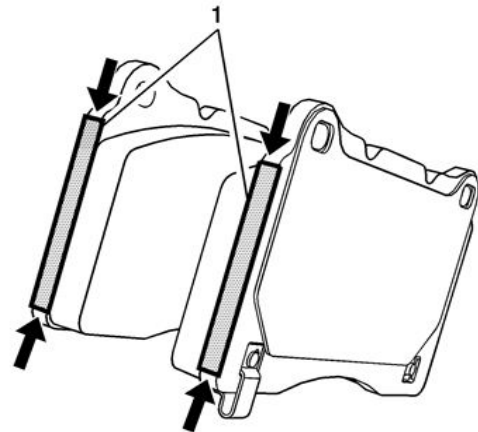

6. Apply a light coat of the lubricant to completely cover the pad backing plate abutments on each end. The lubricant should not extend onto the friction material. Refer to the illustration above.

Important: Do not apply the lubricant to the back of the backing plate.
7. Install the new performance brake pads.
8. Reinstall the brake pad spring. Hold the ends of the brake pad spring down and insert the brake caliper pins into the caliper housing and through the disc brake pad locating loops.
9. Carefully drive the brake caliper pins into the brake caliper.
10. Reinstall the tire and wheel assembly.

Cadillac Brake Kit

IR 310C14

PART NO.

23495623

SHEET

1

OF **6**

ALL INFORMATION WITHIN ABOVE BORDER TO BE PRINTED EXACTLY AS SHOWN ON 8.5 x 11 WHITE 16 POUND NON-BOND RECYCLABLE PAPER. PRINT ON BOTH SIDES, EXCLUDING TEMPLATES. TO BE UNITIZED IN ACCORDANCE WITH GM SPECIFICATIONS.

DATE	REVISION	AUTH	DR
310C14	Initial Release - Saqub Masood	2040582	

TITLE	INSTALLATION INSTRUCTIONS		
Cadillac Brake Kit			
PART NO.	23495623	SHEET	1 OF 6

Rear Rotor and Pad Removal

1. Remove the rear tire and wheel assembly.
2. Remove the brake caliper bracket bolts (Qty 2).

Caution: Support the brake caliper with heavy mechanic wire, or equivalent, whenever it is separated from its mount and the hydraulic flexible brake hose is still connected. Failure to support the caliper in this manner will cause the flexible brake hose to bear the weight of the caliper, which may cause damage to the brake hose and in turn may cause a brake fluid leak.

3. Remove the brake caliper and bracket assembly and support with heavy mechanics wire.
4. Remove the brake rotor bolt and remove the rear brake rotor.

Rear Rotor and Pad Installation

1. Thoroughly clean any rust or corrosion from the mating surface of the hub/axle flange.
2. Prepare the brake caliper bracket bolts and the bracket threaded holes for assembly:
 - Thoroughly clean the residue from the bolt threads and threaded holes with denatured alcohol or equivalent and allow to dry.
 - Apply threadlocker to 2/3 of the threaded length of the caliper bracket bolts. Refer to Adhesives, Fluids, Lubricants, and Sealers,
 - Ensure there are no gaps in the threadlocker along the length of the filled area of the bolts. Allow the threadlocker to cure approximately 10 minutes before installation.
3. Install the new rear slotted brake rotor.
4. Install the brake rotor bolt (Qty 1) and tighten to **10 NM (89 lb in)**.
5. Install the brake caliper and bracket assembly.
6. Install the brake caliper bracket bolts (Qty 2) and tighten to **100 NM (74 lb ft) + 25 degrees**.
7. Place a large C-clamp over the brake caliper body and against the outer brake pad.
8. Using the C-clamp, compress the brake caliper piston fully into the brake caliper bore.

Note:

- DO NOT use any air tools to remove or install the guide pin bolts. Use hand tools ONLY.
- Install an open end wrench to hold the caliper guide pin in line with the brake caliper while removing or installing the caliper guide pin bolt. DO NOT allow the open end wrench to come in contact with the brake caliper. Allowing the open end wrench to come in contact with the brake caliper will cause a pulsation when the brakes are applied.

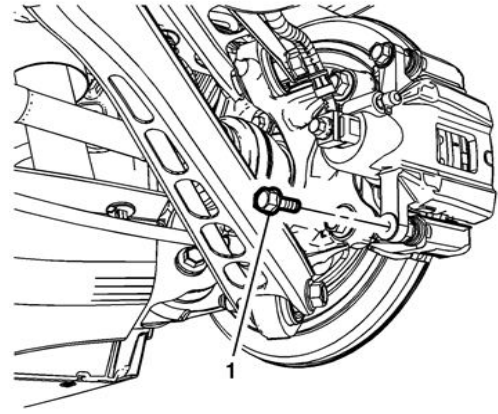

9. Using a backup wrench to hold the brake caliper guide pin stationary, remove the brake caliper guide pin bolt (1).
10. Rotate the brake caliper upward and support with heavy mechanics wire.
11. Remove the inner and outer disc brake pads.
12. Remove and discard the disc brake pad springs.
13. Install the new disc brake pad springs.
14. Install the new inner and outer performance disc brake pads.
15. Install the brake caliper to the brake caliper bracket.
16. Using a backup wrench to hold the brake caliper guide pin stationary, install the brake caliper guide pin bolt (1) and tighten to **36 NM (27 lb ft)**.
17. Install the tire and wheel assembly.
18. Burnish the brake pads and rotors.

Warning: Road test a vehicle under safe conditions and while obeying all traffic laws. Do not attempt any maneuvers that could jeopardize vehicle control. Failure to adhere to these precautions could lead to serious personal injury and vehicle damage.

Burnishing the brake pads and brake rotors is necessary in order to ensure that the braking surfaces are properly prepared after service has been performed on the disc brake system. This procedure should be performed whenever the disc brake rotors have been refinished or replaced, and/or whenever the disc brake pads have been replaced.

19. Select a smooth road with little or no traffic.
20. Accelerate the vehicle to 48 km/h (30 mph).

Note: Use care to avoid overheating the brakes while performing this step.
21. Using moderate to firm pressure, apply the brakes to bring the vehicle to a stop. Do not allow the brakes to lock.
22. Repeat the previous two steps until approximately 20 stops have been completed. Allow sufficient cooling periods between stops in order to properly burnish the brake pads and rotors.

Cadillac Brake Kit

IR 310C14

PART NO.

23495623

SHEET

2 OF **6**

ALL INFORMATION WITHIN ABOVE BORDER TO BE PRINTED EXACTLY AS SHOWN ON 8.5 x 11 WHITE 16 POUND NON-BOND RECYCLABLE PAPER. PRINT ON BOTH SIDES, EXCLUDING TEMPLATES. TO BE UNUNITIZED IN ACCORDANCE WITH GM SPECIFICATIONS.

DATE	REVISION	AUTH	DR
31OC14	Initial Release - Saqub Masood	2040582	

TITLE
INSTALLATION INSTRUCTIONS Cadillac Brake Kit
PART NO. 23495623 SHEET 2 OF 6

Trousse de frein Cadillac

Contenu de la trousse

Liste des pièces

Quantité

Rotors fendus haute performance avant (gauche et droit)	2 Rotors
fendus haute performance arrière (gauche et droit)	2
Kit de plaquettes de frein haute performance avant (ensemble d'essieu - 4 pièces)	1
Kit de plaquettes de frein haute performance arrière (ensemble d'essieu - 4 pièces)	1

Dépose d'étrier et de rotor avant

1. Relever et soutenir le véhicule puis déposer l'ensemble roue et pneu.

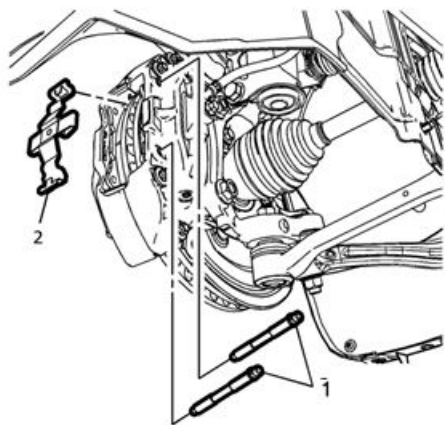

2. Tenir les extrémités du ressort de plaquette de frein, extraire prudemment les axes de l'étrier de frein (1) de l'étrier de frein et déposer le ressort de plaquette de frein (2) et les plaquettes de frein.
3. Retirer les boulons d'étrier de frein (qté 2) et déposer l'étrier de frein.
4. Retirer le boulon du rotor de frein (qté 1) et déposer le rotor de frein.

Pose d'étrier et de rotor avant

Remarque : À chaque fois que le disque de frein a été séparé de la bride du moyeu/essieu, toute la rouille ou les contaminants doivent être nettoyés sur la bride du moyeu/essieu et sur les surfaces adjacentes du disque de frein. Sinon, il peut se produire un voilage latéral excessif du disque de frein et entraîner une secousse au freinage.

1. Nettoyer soigneusement toute la rouille ou la corrosion sur la surface adjacente de la bride du moyeu/essieu.

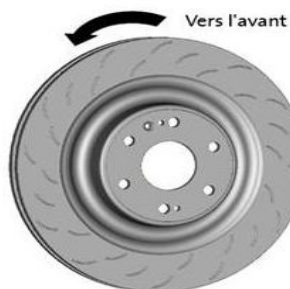

2. Poser le nouveau rotor de frein fendu et poser le boulon de rotor de frein (qté 1). Serrer à 10 NM (89 lb po).
3. Préparer les boulons d'étrier de frein et les orifices filetés de la fusée d'essieu pour l'assemblage :
 1. Nettoyer soigneusement les résidus présents sur les filets des boulons et les orifices filetés avec de l'alcool dénaturé ou un produit équivalent et laisser sécher.
 2. Appliquer de l'enduit frein pour filets sur les 2/3 de la longueur des boulons de l'étrier.
 3. Veiller à ce qu'il n'y ait aucun interstice le long de la surface remplie d'enduit des boulons et laisser l'enduit frein sécher environ 10 minutes avant la pose.
4. Poser l'étrier de frein sur la fusée d'essieu.
5. Poser les boulons d'étrier de frein (qté 2) et serrer à **150 NM (111 lb pi) + 30 degrés**.

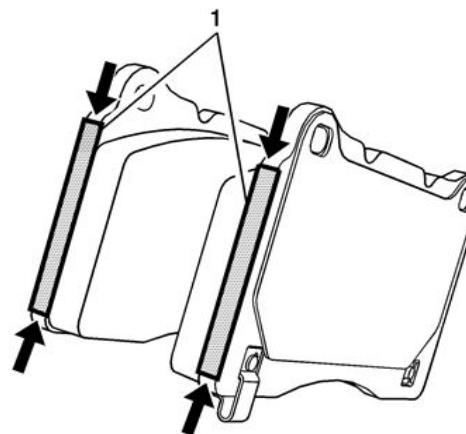

6. Appliquer un léger film de lubrifiant pour recouvrir complètement les contreforts de la plaque d'appui de plaquette sur chaque extrémité. Le lubrifiant ne doit pas s'étendre sur le matériau de friction. Se référer à l'illustration ci-dessus.

Important : Ne pas appliquer de lubrifiant sur l'arrière de la plaque d'appui.
7. Poser les nouvelles plaquettes de frein haute performance.
8. Réinstaller le ressort de plaquette de frein. Tenir les extrémités du ressort de plaquette de frein et insérer les axes de l'étrier de frein dans le carter d'étrier et à travers les boucles d'alignement de plaquette de frein à disque.
9. Guider soigneusement les axes d'étrier de frein dans l'étrier de frein.
10. Réinstaller l'ensemble roue et pneu.

Dépose de rotor et plaquette arrière

1. Déposer l'ensemble roue et pneu arrière.
2. Déposer les boulons du support de l'étrier de frein (qté 2).

Précaution : Soutenir l'étrier de frein à l'aide d'un câble résistant, ou d'un équivalent, chaque fois qu'il est séparé de son support tandis que le flexible hydraulique de frein reste branché. Si l'étrier n'est pas soutenu de cette manière, le flexible de frein supporte son poids, ce qui peut l'endommager puis provoquer une fuite de liquide de frein.

Cadillac Brake Kit

IR 310C14

PART NO.

23495623

SHEET

3

OF

6

ALL INFORMATION WITHIN ABOVE BORDER TO BE PRINTED EXACTLY AS SHOWN ON 8.5 x 11 WHITE 16 POUND NON-BOND RECYCLABLE PAPER. PRINT ON BOTH SIDES, EXCLUDING TEMPLATES. TO BE UNITIZED IN ACCORDANCE WITH GM SPECIFICATIONS.

DATE	REVISION	AUTH	DR
310C14	Initial Release - Saqub Masood	2040582	

TITLE	INSTALLATION INSTRUCTIONS		
Cadillac Brake Kit			
PART NO.	23495623	SHEET	3 OF 6

3. Déposer l'ensemble étrier de frein et support et le soutenir à l'aide d'un câble mécanique résistant.
4. Retirer le boulon du rotor de frein et déposer le rotor de frein arrière.

Pose de rotor et plaquette arrière

1. Nettoyer soigneusement toute la rouille ou la corrosion sur la surface adjacente de la bride du moyeu/essieu.
2. Préparer les boulons du support de l'étrier de frein et les orifices filetés du support pour l'assemblage :
 - Nettoyer soigneusement les résidus présents sur les filets des boulons et les orifices filetés avec de l'alcool dénaturé ou un produit équivalent et laisser sécher.
 - Appliquer de l'enduit frein pour filets sur les 2/3 de la longueur des boulons du support de l'étrier. Se rapporter à Adhésifs, Fluides, Lubrifiants et Enduits
 - Veiller à ce qu'il n'y ait aucun interstice le long de la surface remplie d'enduit des boulons. Laisser l'enduit frein pour filets sécher pendant environ 10 minutes avant de procéder à la pose.
3. Poser le nouveau rotor de frein fendu arrière.
4. Poser le boulon de rotor de frein (qté 1) et serrer à **10 NM (89 lb po)**.
5. Poser l'ensemble support et étrier de frein.
6. Poser les boulons de support de l'étrier de frein (qté 2) et serrer à **100 NM (74 lb pi) + 25 degrés**.
7. Placer un grand serre-joint sur le corps de l'étrier de frein et contre la plaquette de frein externe.
8. À l'aide du serre-joint, comprimer entièrement le piston de l'étrier de frein dans l'alésage de l'étrier de frein.

Remarque :

- NE PAS utiliser d'outils pneumatiques pour déposer ou poser les boulons d'axe de guidage. Utiliser UNIQUEMENT des outils à main.
- Poser et ouvrir la clé à fourche pour maintenir l'axe de guidage de l'étrier aligné avec l'étrier de frein lors de la dépose et de la pose du boulon de l'axe de guidage de l'étrier. NE PAS laisser la clé à fourche ouverte entrer en contact avec l'étrier de frein. Laisser la clé à fourche ouverte entrer en contact avec l'étrier de frein provoque une pulsation lorsqu'on enfonce les freins.

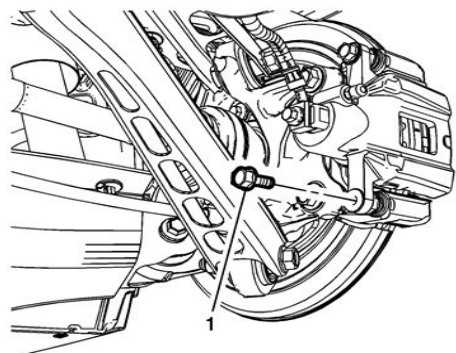

9. À l'aide d'une clé de secours pour maintenir l'axe de guidage de l'étrier de frein immobile, déposer le boulon de l'axe de guidage de l'étrier de frein (1).
10. Faire tourner l'étrier de frein vers le haut et le soutenir avec du câblage mécanique lourd.
11. Déposer les plaquettes de frein à disque intérieure et extérieure.
12. Déposer et jeter les ressorts de plaquette de frein à disque.
13. Poser les nouveaux ressorts de plaquette de frein à disque.
14. Poser les nouvelles plaquettes de frein à disque intérieure et extérieure haute performance.
15. Poser l'étrier de frein sur son support.
16. À l'aide d'une clé de secours pour maintenir l'axe de guidage de l'étrier de frein immobile, poser le boulon de l'axe de guidage de l'étrier de frein (1) et serrer à **36 NM (27 lb pi)**.
17. Poser l'ensemble roue et pneu.
18. Brunir les plaquettes et les disques de frein.

Avvertissement : effectuer un essai sur route du véhicule dans des conditions de sécurité et en respectant le code de la route. Ne pas tenter de manœuvres qui pourraient vous faire perdre le contrôle du véhicule. Si ces précautions ne sont pas suivies, des blessures corporelles graves peuvent se produire et le véhicule peut être endommagé.

Le brunissage des plaquettes de frein et des disques de frein est nécessaire pour s'assurer que les surfaces de freinage sont correctement préparées après avoir effectué l'entretien du système de frein à disque. Cette procédure doit être effectuée à chaque fois que les disques de frein sont rectifiés ou remplacés, et/ou à chaque fois que les plaquettes de frein sont remplacées.

19. Choisir une route lisse, avec peu ou pas de circulation.
20. Accélérer le véhicule jusqu'à 48 km/h (30 mph).
 - Remarque :** veiller à éviter de surchauffer les freins en effectuant cette étape.
21. Avec une pression modérée à ferme, appliquer les freins pour arrêter le véhicule. Ne pas bloquer les freins.
22. Répéter les deux étapes précédentes jusqu'à ce qu'environ 20 arrêts aient été effectués. Laisser des périodes de refroidissement suffisantes entre les arrêts pour brunir correctement les plaquettes et les disques de frein.

Cadillac Brake Kit

IR 310C14

PART NO. **23495623**

SHEET **4** OF **6**

ALL INFORMATION WITHIN ABOVE BORDER TO BE PRINTED EXACTLY AS SHOWN ON 8.5 x 11 WHITE 16 POUND NON-BOND RECYCLABLE PAPER. PRINT ON BOTH SIDES, EXCLUDING TEMPLATES. TO BE UNITIZED IN ACCORDANCE WITH GM SPECIFICATIONS.

DATE	REVISION	AUTH	DR
310C14	Initial Release - Saqub Masood	2040582	

TITLE	
INSTALLATION INSTRUCTIONS Cadillac Brake Kit	
PART NO.	23495623
SHEET	4 OF 6

Juego de freno Cadillac

Contenido del Juego

Lista de partes

Cantidad

Rotores ranurados de desempeño delanteros (izquierdo y derecho)	2
Rotores ranurados de desempeño traseros (izquierdo y derecho)	2
Juego de balata de desempeño delantero (Juego de eje - 4 piezas)	1
Juego de balata de desempeño trasero (Juego de eje - 4 piezas)	1

Desinstalación de calibrador y rotor delantero

- Levante y soporte el vehículo y retire el ensamble de llanta y rueda.

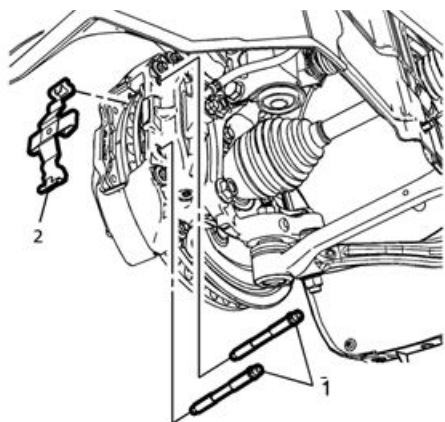

- Sostenga los extremos del resorte de la balata y extraiga cuidadosamente los pasadores del calibrador de freno (1) de éste y retire el resorte de la balata (2) y las almohadillas de freno.
- Retire los pernos del calibrador de freno (Cant. 2) y retire el calibrador de freno.
- Retire el perno del rotor de freno (Cant. 1) y retire el rotor de freno.

Instalación de calibrador y rotor delantero

Nota: Siempre que se haya separado el rotor de freno de la brida de cubo/eje, se debe limpiar cualquier óxido o contaminantes de la brida del cubo/eje y las superficies de empuje del rotor de freno. La falla en hacer esto puede resultar en desgaste lateral ensamblado excesivo (LRO) del rotor de freno, lo que podría guiar a pulsación del freno.

- Limpie minuciosamente cualquier óxido o corrosión de la superficie de empuje de la brida de cubo/eje.

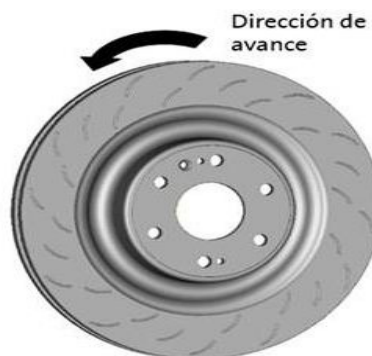

- Instale el nuevo rotor de freno ranurado e instale el perno del rotor de freno (Cant. 1). Apriete a 10 NM (89 lbs pulg.).
- Prepare los pernos del calibrador de freno y los orificios roscados de la articulación de dirección para ensamble:
 - Limpie cuidadosamente el residuo de las roscas del perno y orificios roscados con alcohol desnaturalizado o equivalente y permita que seque.
 - Aplique sellador de rosca a 2/3 de la longitud roscada de los pernos del calibrador.
 - Asegúrese que no haya espacios en el sellador de rosca a lo largo de la longitud del área rellena de los pernos y permita que el sellador de rosca se cure aproximadamente 10 minutos antes de la instalación.
- Instale el calibrador del freno a la articulación de la dirección.
- Instale los pernos del calibrador del freno (Cant. 2) y apriete a **150 NM (111 lbs pie) + 30 grados**.

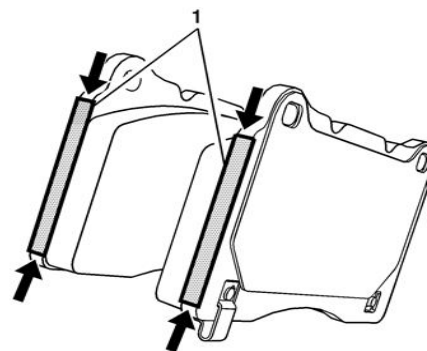

- Aplique una capa ligera de lubricante para cubrir completamente las protuberancias de la placa de respaldo de la balata en cada extremo. El lubricante no se debe extender sobre el material de fricción. Consulte la ilustración anterior.

Importante: No aplique el lubricante a la parte posterior de la placa de respaldo.
- Instale las nuevas balatas del freno de desempeño.
- Vuelva a instalar el resorte de la balata del freno. Sostenga los extremos del resorte de la balata del freno e inserte los pasadores del calibrador de freno dentro del alojamiento del calibrador y a través de los aros de localización de la balata del freno de disco.
- Inserte cuidadosamente los pasadores del calibrador del freno en el calibrador del freno.
- Vuelva a instalar el ensamble de llanta y rueda.

Desinstalación de rotor y balata traseros

- Retire el ensamble de llanta y rueda trasera.
- Retire los pernos de soporte del calibrador de freno (Cant. 2).

Precaución: Soporte el calibrador del freno con alambre mecánico pesado, o equivalente, siempre que se separe de su montaje y la manguera flexible del freno hidráulico aún esté conectada. La falla en soportar el calibrador de esta manera causará que la manguera flexible del freno soporte el peso del calibrador, lo que puede causar daño a la manguera del freno y a su vez puede causar una fuga de fluido de freno.

Cadillac Brake Kit

IR 310C14 PART NO. **23495623** SHEET **5** OF **6**

ALL INFORMATION WITHIN ABOVE BORDER TO BE PRINTED EXACTLY AS SHOWN ON 8.5 x 11 WHITE 16 POUND NON-BOND RECYCLABLE PAPER. PRINT ON BOTH SIDES, EXCLUDING TEMPLATES. TO BE UNUNITIZED IN ACCORDANCE WITH GM SPECIFICATIONS.

DATE	REVISION	AUTH	DR
310C14	Initial Release - Saqub Masood	2040582	

TITLE	INSTALLATION INSTRUCTIONS Cadillac Brake Kit		
PART NO.	23495623	SHEET	5 OF 6

3. Retire el ensamble del calibrador y soporte del freno y sopórtelo con alambre mecánico pesado.
4. Retire el perno del rotor de freno y retire el rotor de freno trasero.

Instalación de rotor y balata traseros

1. Limpie minuciosamente cualquier óxido o corrosión de la superficie de empate de la brida de cubo/eje.
2. Prepare los pernos de soporte del calibrador de freno y los orificios roscados del soporte para ensamble:
 - Limpie cuidadosamente el residuo de las roscas del perno y orificios roscados con alcohol desnaturalizado o equivalente y permita que seque.
 - Aplique sellador de rosca a 2/3 de la longitud roscada de los pernos del soporte del calibrador. Consulte Adhesivos, fluidos, lubricantes y selladores.
 - Asegúrese que no haya espacios en el sellador de rosca a lo largo de la longitud del área rellena de los pernos. Permita que el sellador de rosca se cure aproximadamente 10 minutos antes de la instalación.
3. Instale el nuevo rotor de freno ranurado trasero.
4. Instale el perno del rotor del freno (Cant. 1) y apriete a **10 NM (89 lbs pulg.)**.
5. Instale el ensamble del soporte y calibrador de freno.
6. Instale los pernos del soporte del calibrador del freno (Cant. 2) y apriete a **100 NM (74 lbs pie) + 25 grados**.
7. Coloque una abrazadera en C grande sobre el cuerpo del calibrador de freno y contra la balata de freno externa.
8. Con la abrazadera en C, comprima el pistón del calibrador de freno completamente dentro del barreno del calibrador de freno.

Nota:

- NO use ninguna herramienta neumática para retirar o instalar los pernos de perno guía. Utilice SÓLO herramientas manuales.
- Instale una llave de extremo abierto para sostener el pasador guía de calibrador en línea con el calibrador de freno mientras retira o instala el perno del pasador guía del calibrador. NO permita que la llave de extremo abierto entre en contacto con el calibrador de freno. Permitir que la llave de extremo abierto entre en contacto con el calibrador del freno causará pulsación cuando se apliquen los frenos.

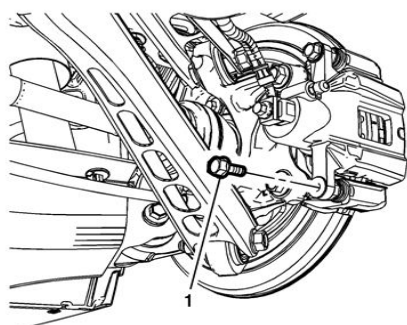

9. Con una llave de respaldo para sostener el pasador guía del calibrador de freno estacionario, retire el perno del pasador guía del calibrador de freno (1).
10. Gire el calibrador de freno hacia arriba y soporte con alambre mecánico pesado.
11. Retire las balatas de freno de disco interiores y exteriores.
12. Retire y descarte los resortes de la balata del freno de disco.
13. Instale los nuevos resortes de la balata del freno de disco.
14. Instale las nuevas balatas del freno de disco de desempeño internas y externas.
15. Instale el calibrador de freno al soporte del calibrador de freno.
16. Con una llave de respaldo para sostener el pasador guía del calibrador de freno estacionario, instale el perno del pasador guía del calibrador de freno (1) y apriete a **36 NM (27 lbs pie)**.
17. Instale el ensamble de llanta y rueda.
18. Pula las balatas y rotores de freno.

Advertencia: Realice una prueba de conducción al vehículo bajo condiciones seguras y mientras respeta todas las leyes de tránsito. No intente ninguna maniobra que podría poner en peligro el control del vehículo. La falla en apegarse a estas precauciones podría guiar a lesiones personales serias y daño al vehículo.

El pulido de las balatas y los rotores de freno es necesario para asegurar que las superficies de frenado estén reparadas adecuadamente después que se haya realizado el servicio en el sistema de frenos de disco. Este procedimiento debe ser realizado siempre que se hayan rectificado o reemplazado los rotores de freno de disco, y/o siempre que se hayan reemplazado las balatas del freno de disco.

19. Seleccione un camino uniforme con poco o sin tráfico.
20. Acelere el vehículo a 48 km/h (30 mph).
 - **Nota:** Tenga cuidado para evitar sobrecalentar los frenos mientras realiza este paso.
21. Con presión moderada a firme, aplique los frenos para detener el vehículo. No permita que los frenos se bloqueen.
22. Repita los dos pasos anteriores hasta que se completen aproximadamente 20 paros. Permita suficientes periodos de enfriamiento entre altos para pulir adecuadamente las balatas y rotores del freno.

Cadillac Brake Kit

IR 310C14

PART NO. **23495623**

SHEET **6** OF **6**

ALL INFORMATION WITHIN ABOVE BORDER TO BE PRINTED EXACTLY AS SHOWN ON 8.5 x 11 WHITE 16 POUND NON-BOND RECYCLABLE PAPER. PRINT ON BOTH SIDES, EXCLUDING TEMPLATES. TO BE UNITIZED IN ACCORDANCE WITH GM SPECIFICATIONS.

DATE	REVISION	AUTH	DR
310C14	Initial Release - Saqub Masood	2040582	

TITLE
INSTALLATION INSTRUCTIONS Cadillac Brake Kit
PART NO. 23495623 SHEET 6 OF 6