

GMT 355 Wheel Flare

Installation Instructions

1. Crease tape tabs so that tabs protrude outside edge of flare for easy removal after installation.
2. Clean and dry wipe sheet metal where adhesive tape will contact.
3. Install pushpin at center 12:00 position. See Figure 1, View A.
4. Install pushpins at both bottom ends.
5. Pull tape liner tabs to remove protective tape lining.
6. Install remaining pushpins.
7. Apply pressure along entire length of flare over top of tape to get full adhesion.
8. Repeat procedure for other flare.

FIGURE 1

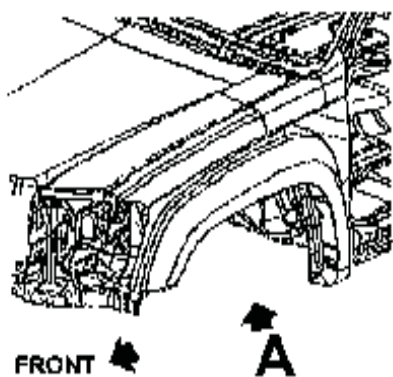

VIEW A

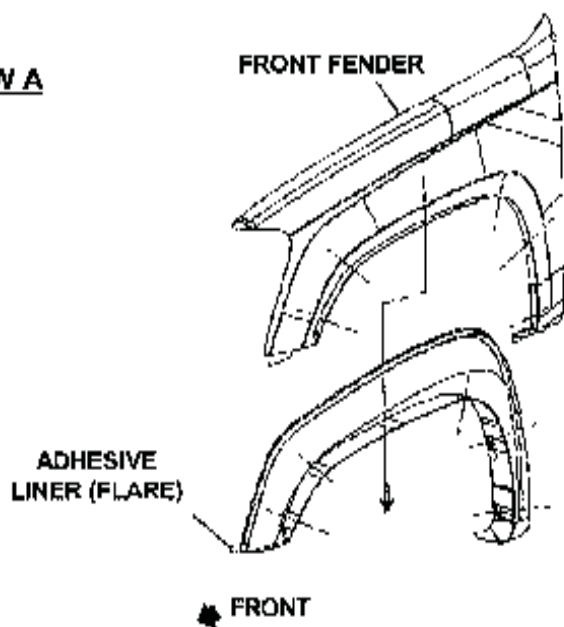

LEFT HAND SHOWN
RIGHT HAND SIMILAR

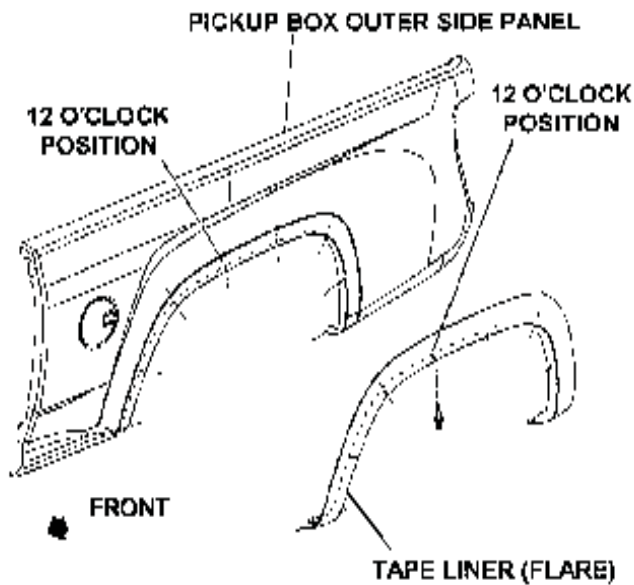

LEFT HAND SHOWN
RIGHT HAND SIMILAR

SMALL FLARE SHOWN
LARGE FLARE SIMILAR

Évasement de roue GMT 355

Directives d'installation

1. Pliez les languettes de ruban de façon à ce que les languettes dépassent le bord extérieur de l'évasement afin de faciliter leur retrait après l'installation.
2. Nettoyez et essuyez la tôle à l'endroit où le ruban adhésif sera en contact.
3. Posez une goupille-poussoir au centre de la position 12 h. Consultez la figure 1, vue A.
4. Posez les goupilles-poussoirs aux deux extrémités inférieures.
5. Tirez sur les languettes pour enlever la doublure protectrice du ruban.
6. Posez les goupilles-poussoirs restantes.
7. Appliquez une pression sur toute la longueur de l'évasement, sur le ruban, afin d'obtenir une adhérence maximale.
8. Refaites la procédure pour l'autre évasement.

FIGURE 1

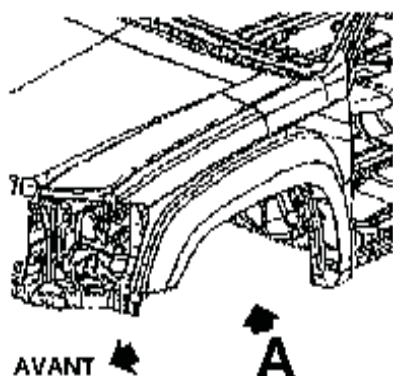

VUE A

AILE AVANT

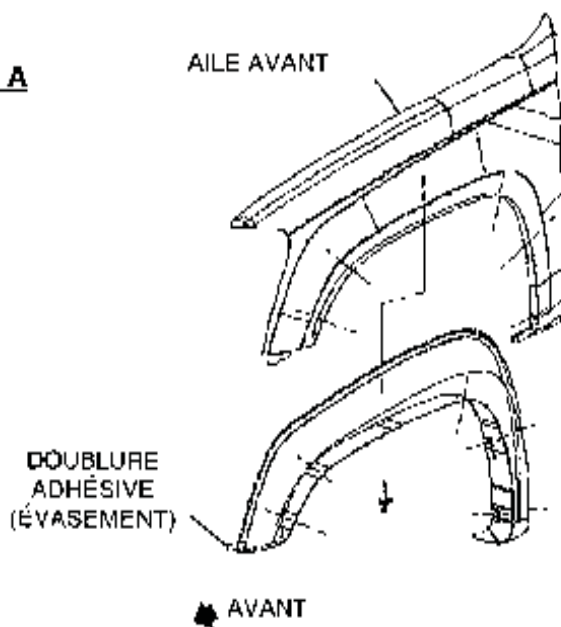

CÔTÉ GAUCHE ILLUSTRÉ
CÔTÉ DROIT SEMBLABLE

PANNEAU LATÉRAL EXTÉRIEUR DE LA CAISSE DE CAMIONNETTE

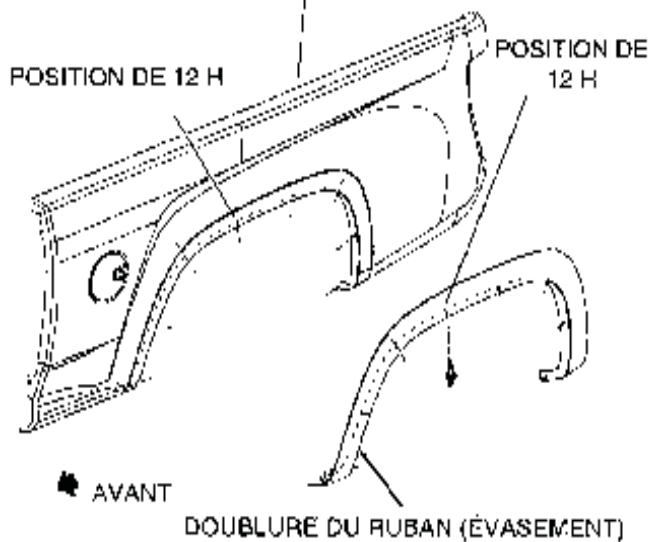

CÔTÉ GAUCHE ILLUSTRÉ
CÔTÉ DROIT SEMBLABLE

PETIT ÉVASEMENT ILLUSTRÉ
GRAND ÉVASEMENT SEMBLABLE

Moldura de arco GMT 355

Instrucciones de instalación

1. Doble las lengüetas de la cinta para que las mismas sobresalgan fuera del borde de la moldura y sea fácil extraerlas luego de la instalación.
2. Limpie y seque la hoja metálica donde hará contacto la cinta adhesiva.
3. Instale una tachuela en el centro, en la posición de las 12:00. Vea la Figura 1, Vista A.
4. Instale tachuelas en ambos extremos inferiores.
5. Tire de las lengüetas del torro protector de la cinta para extraerlo.
6. Instale las tachuelas restantes.
7. Aplique presión en toda la longitud de la moldura, sobre la parte superior de la cinta, para lograr una adhesión completa.
8. Repita el procedimiento con la otra moldura.

FIGURA 1

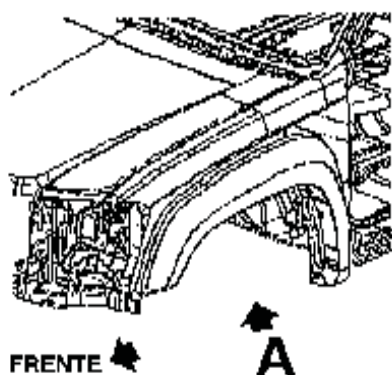

VISTA A

GUARDAFANGO DELANTERO

**FORRO ADHESIVO
(MOLDURA DE ARCO)**

FRENTA

**SE MUESTRA EL LADO IZQUIERDO
LADO DERECHO SIMILAR**

**PANEL LATERAL EXTERNO DE LA CAJA
DEL CAMIÓN PICKUP**

POSICIÓN DE LAS 12:00

**POSICIÓN DE
LAS 12:00**

FRENTA

**FORRO DE LA CINTA
(MOLDURA DE ARCO)**

**SE MUESTRA EL LADO IZQUIERDO
LADO DERECHO SIMILAR**

**SE MUESTRA LA MOLDURA PEQUEÑA
MOLDURA GRANDE SIMILAR**