

Hood Deflector

Installation Instructions

1. Open and thoroughly clean the hood. Trial fit hood deflector centrally onto hood. Not the five center holes in the underside of the hood that correspond to the slots in the hood deflector. Also, take note of the metal wing clip positions. Remove hood deflector. See Figure 1.

FIGURE 1

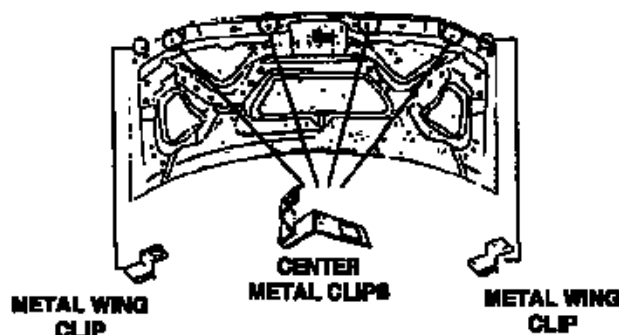

2. Clean the noted center areas of hood lip with the alcohol wipe provided. Adhere the abrasive resistant tapes. Fold tapes over so approximately half of each stripe is adhered to the outside and half to the underside of hood. See Figure 2.

FIGURE 2

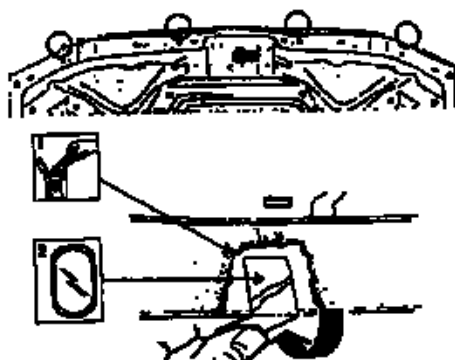

3. Insert the nut inserts into the top part of the center metal clips. See Figure 3.

FIGURE 3



4. Place the center metal clips into position over the lip of the hood so that the square hole in the clip aligns with the round hole in the underside of the hood. Locate the screw plugs through the square holes in the clip and into existing holes in hood. Secure clips with the screws provided. See Figure 4.

Important: Ensure that the clips are positioned over abrasive resistant tape and do not come in contact with hood paint. Failure to do this may result in permanent paint damage.

FIGURE 4

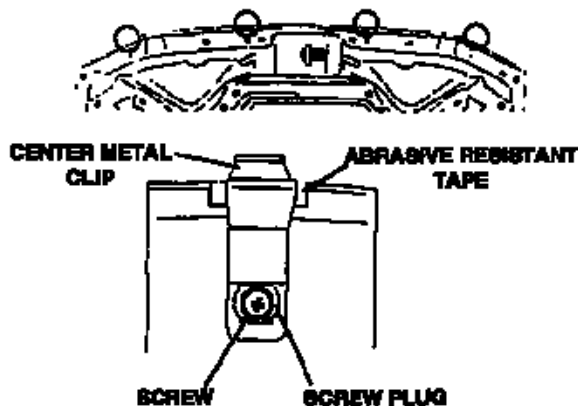

5. At the previously noted wing clip positions, clean the areas on hood lip with alcohol wipe provided and wipe away any residue with a dry clean cloth. Adhere the abrasive resistant tape onto the wing clip positions on hood. Fold tape over so approximately half of each strip is adhered to the outside and half to the underside of hood. See Figure 6.

FIGURE 5

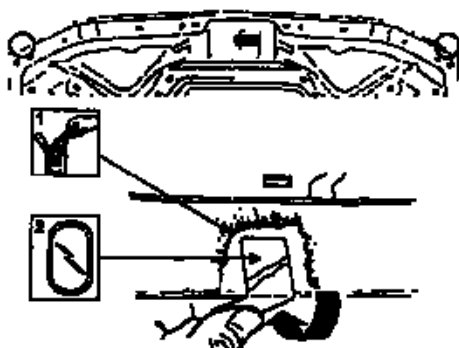

6. Insert the nut insert into wing clips. Slide the wing clips over the hood edge at the noted wing clip positions. See Figure 6.

Important: Ensure that the clips are positioned over abrasive resistant tape and do not come in contact with hood paint. Failure to do this may result in permanent paint damage.

FIGURE 6

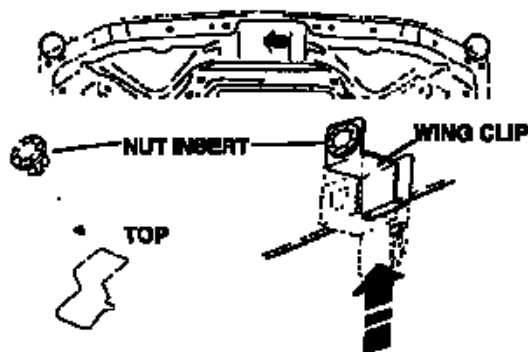

7. Reft hood deflector centrally onto hood and secure it to center metal wing clips with screws and washers provided. Do not overtighten screws. See Figure 7.

FIGURE 7

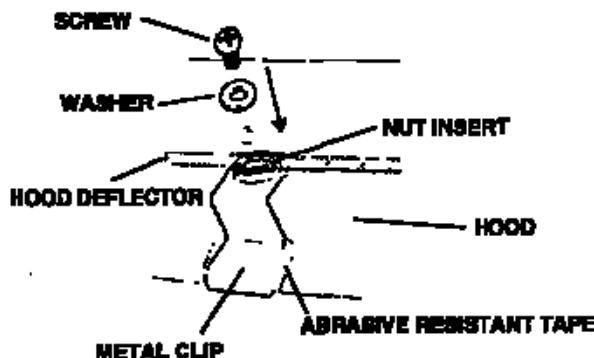

8. To remove, reverse the procedure.

Déflecteur de capot

Directives d'installation

1. Ouvrez et nettoyez soigneusement le capot. Effectuez une pose d'essai du produit au centre du capot. Notez les cinq trous centraux dans la partie inférieure du capot qui correspondent aux fentes dans le déflecteur de capot. Notez aussi la position des clips métalliques. Enlevez le déflecteur de capot. Voir la figure 1.

FIGURE 1

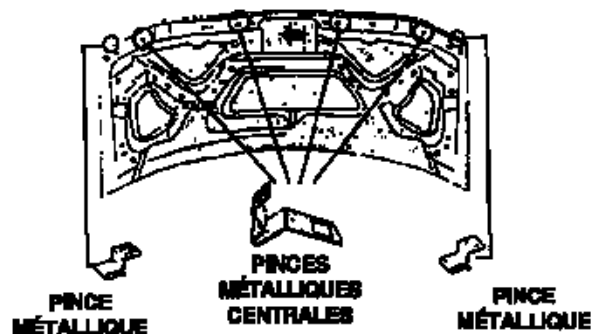

2. Nettoyez les aires centrales marquées sur le couvercle du capot avec les tampons d'alcool fournis. Collez le ruban résistant aux abrasions. Priez le ruban de façon à ce que la moitié soit collée à l'extérieur du capot, et l'autre moitié soit sur la partie inférieure. Voir la figure 2.

FIGURE 2

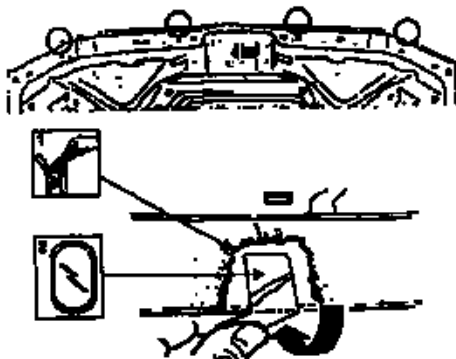

3. Insérez les écrous rapportés dans la partie supérieure des clips métalliques. Voir la figure 3.

FIGURE 3



4. Mettez les clips métalliques centrales en position, par dessus le couvercle du capot, afin d'aligner le trou carré dans la clip avec le trou rond dans la partie inférieure du capot. Repérez les bouchon à vis à travers les trous carrés dans la clip et dans le trou existant dans le capot. Fixez les clips avec les vis fournies. Voir la figure 4.

Important : Assurez-vous que les clips soient placés par-dessus le ruban résistant aux abrasions et qu'elles n'entrent pas en contact avec la peinture du capot. Ne pas procéder de la sorte peut entraîner des détériorations de la peinture.

FIGURE 4

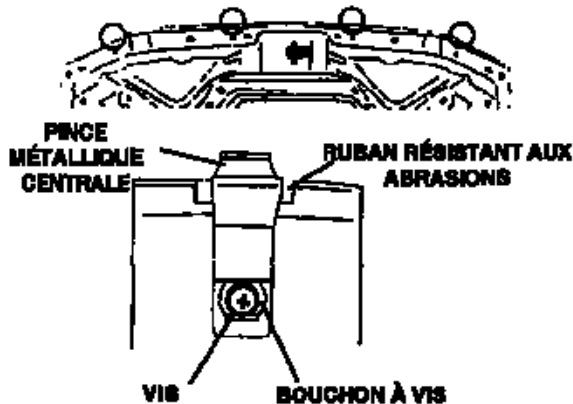

5. À l'emplacement initialement noté de la clip, nettoyez la lèvre du capot avec un tampon d'alcool fourni et essuyez tout résidu avec un linge sec et propre. Collez le ruban résistant aux abrasions à l'endroit de la clip sur le capot. Pliez le ruban de façon à ce que la moitié soit collée à l'extérieur du capot, et l'autre moitié soit sur la partie inférieure. Voir la figure 5.

FIGURE 5

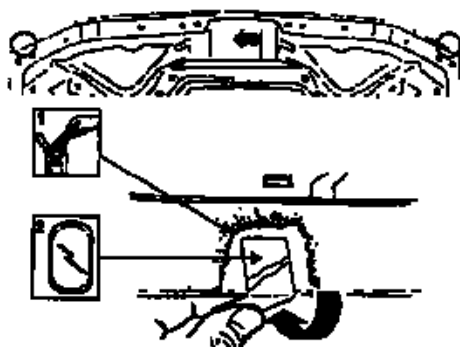

6. Insérez les écrous dans les clips. Glissez les clips par-dessus le capot, jusqu'aux emplacements indiqués. Voir la figure 6.

Important : Assurez-vous que les clips soient placés par-dessus le ruban résistant aux abrasions et qu'elles n'entrent pas en contact avec la peinture du capot. Ne pas procéder de la sorte peut entraîner des détériorations de la peinture.

FIGURE 6

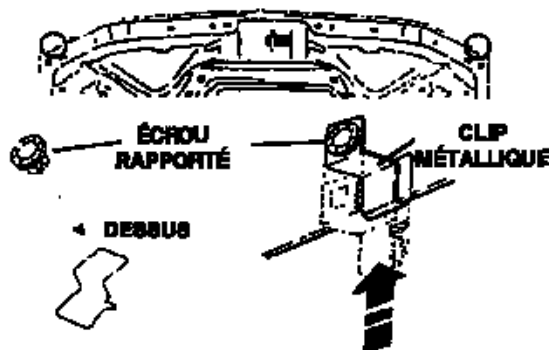

7. Remettez le déflecteur de capot au centre du capot et fixez-le sur les clips métalliques centraux avec les vis et rondelles fournies. Ne serrez pas trop. Voir la figure 7.

FIGURE 7

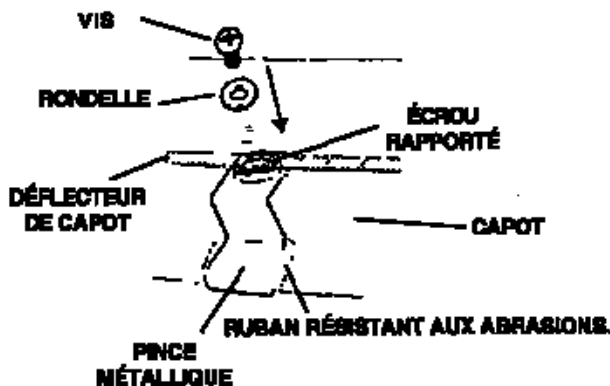

8. Pour enlever, inversez la procédure.

Deflector del capó

Instrucciones de instalación

1. Abra el capó y límpielo bien. Coloque el deflector centrado en el capó, a modo de prueba. Note los cinco orificios centrales en la parte inferior del capó que corresponden a las ranuras en el deflector del mismo. Observe también las posiciones de las grapas de alas de metal. Retire el deflector. Vea la Figura 1.

FIGURA 1

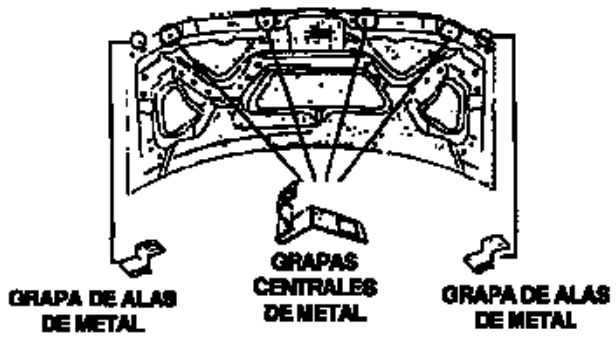

2. Usando el limpiador con alcohol provisto, limpie las áreas centrales observadas del reborde del capó. Adhiera las cintas resistentes a la abrasión. Plegue las cintas de modo que aproximadamente la mitad de cada tira se adhiera a la parte exterior y la otra mitad, a la parte inferior del capó. Vea la Figura 2.

FIGURA 2

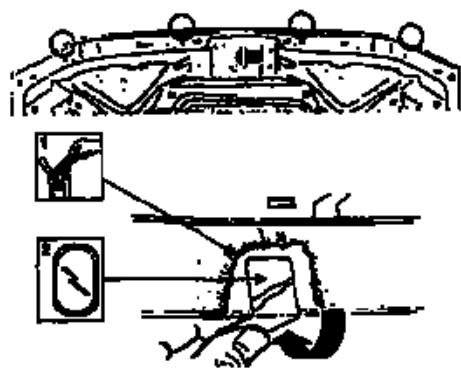

3. Inserte las tuercas de inserción en la parte superior de las grapas centrales de metal. Vea la Figura 3.

FIGURA 3



4. Coloque las grapas centrales de metal en posición sobre el reborde del capó, de modo que el orificio cuadrado de la grapa se alinee con el orificio redondo en la parte inferior del capó. Coloque los tapones roscados a través de los orificios cuadrados de las grapas y dentro de los orificios existentes en el capó. Fije las grapas con los tornillos provistos. Vea la Figura 4.

Importante: Asegúrese de que las grapas se ubiquen sobre la cinta resistente a la abrasión y no estén en contacto con la pintura del capó. De lo contrario, podría producirse un daño permanente a la pintura.

FIGURA 4

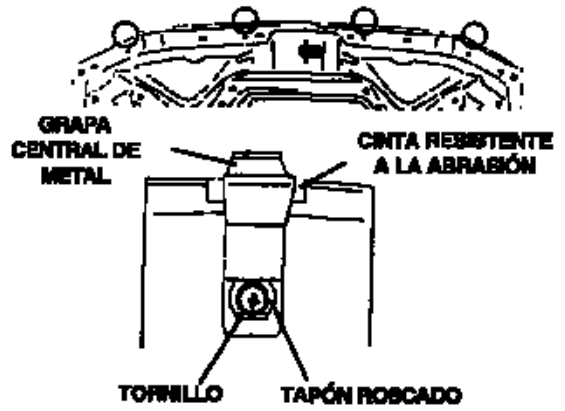

5. Usando el limpiador con alcohol provisto, limpie las áreas del rebordo del capó en las posiciones de las grapas de alas previamente observadas. Elimine cualquier residuo con un paño seco limpio. Adhiere la cinta resistente a la abrasión sobre las posiciones de las grapas de alas en el capó. Plegue la cinta de modo que aproximadamente la mitad de cada tira se adhiera a la parte exterior y la otra mitad, a la parte inferior del capó. Vea la Figura 5.

FIGURA 5

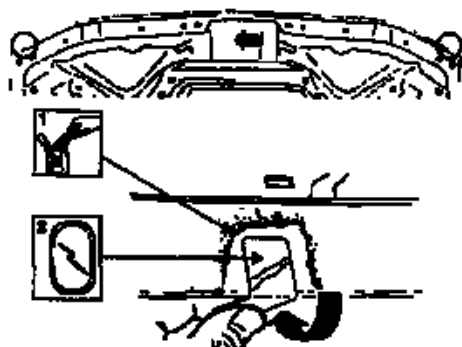

6. Inserte la tuerca de inserción dentro de las grapas de alas. Deslice las grapas de alas sobre el borde del capó en las posiciones correspondientes observadas. Vea la Figura 6.

Importante: Asegúrese de que las grapas se ubiquen sobre la cinta resistente a la abrasión y no estén en contacto con la pintura del capó. De lo contrario, podría producirse un daño permanente a la pintura.

FIGURA 6

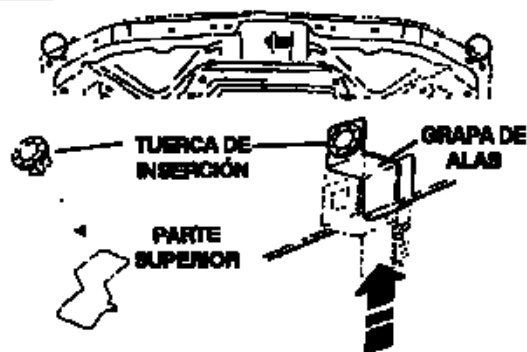

7. Vuelva a colocar el deflector centrado en el capó y fíjelo a las grapas de alas centrales de metal con los tornillos y arandelas provistos. No apriete los tornillos en exceso. Vea la Figura 7.

FIGURA 7

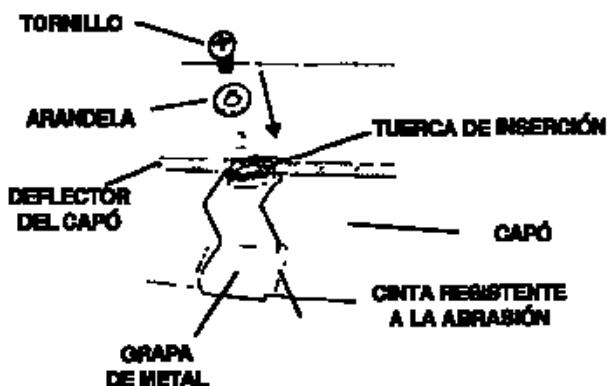

8. Para extraer el deflector, invierta el procedimiento.