

**Splash Guard**  
**G Van 1500, 2500, 3500**

Please read instructions thoroughly before starting.

Installation time: 30 minutes

**Package Contents:**

Description	Quantity
Left Hand Splash Guard	1
Right Hand Splash Guard	1
#10 Clips	6
#10 x 3/4" Screws	6
#8 x 3/4" Screws (Bi-Waxed)	2
Protection Caps	2
Instruction Sheet	1

**Tools Required:**

- Flat Blade Screwdriver
- #2 Phillips Screwdriver
- 1/16" (1.5mm) and 1/4" (6mm) Drill Bit/Drill
- Clean Cloth/Rag

**Installation Procedure**

**NOTE:** Turning of the front wheels to the left, or right will allow for additional clearance, when installing the Splash Guards.

- 1a. If vehicle is equipped with stone guards, remove by pulling out center pins and then part.
- 1b. If vehicle is not equipped with stone guards use splash guard as a template mount and drill 1/4" (6 mm) holes in fender panel at locations A, B, and C. (Refer to Diagram 1)
2. Clean and degrease body panel where splashguards are to be located.
3. **Install clips between body panel and liner.** Refer to diagram 1, 2 and align holes in clips with body panel holes A, B and C.
4. Position part with tab behind panel and install supplied #10 screws. Tighten screws while holding part firmly against body panel.
5. Drill a 1/16" center pilot hole in position D and install #8 screw. DO NOT OVER TIGHTEN.
6. Install protective cap over screw end. (Do not drive screw through end of cap)
7. Repeat procedure for other side.
8. Parts are made of (TPO) Thermo Plastic Olefin and are paintable. See painting instructions.
9. Guards can be cleaned with any commercially available cleaner.

**FIGURE 1**

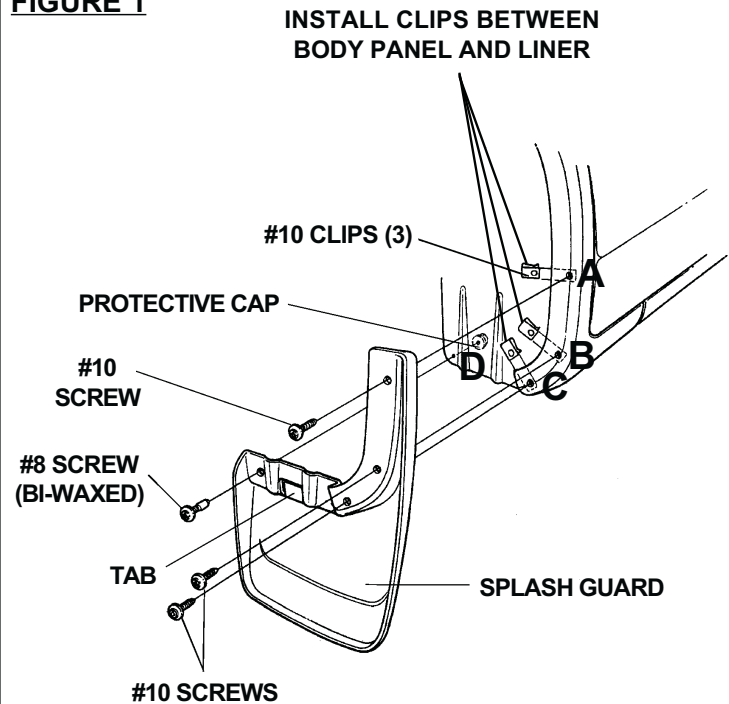

**FIGURE 2**

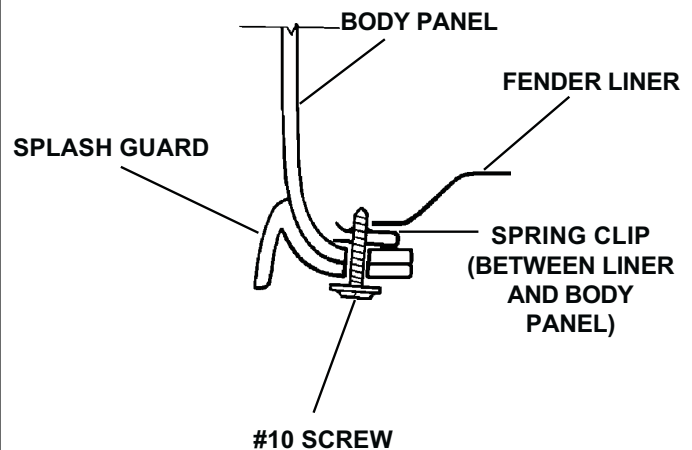

**Painting Instructions**

1. Clean all surfaces with soap and water to remove dust and finger prints.
2. Sand surface to be painted with 320 grit paper.
3. Spray surface with a flexible primer-bonding material.
4. Apply a flexible paint as directed by the paint manufacturer.

**Bavette garde-boue**  
**Camionnette G 1500, 2500, 3500**

Prière de lire attentivement toutes les consignes avant de commencer.

Durée d'installation : 30 minutes

**Contenu de l'emballage :**

Description	Quantité
Bavette garde-boue de gauche	1
Bavette garde-boue de droite	1
Pincés de fixation n° 10	6
Vis n° 10 x 19 mm (3/4 po)	6
Vis n° 8 x 19 mm (3/4 po) (cirées)	2
Chapeaux de protection	2
Fiche de consignes	1

**Outils nécessaires :**

- Tournevis à lame plate
- Tournevis à pointe cruciforme n° 2
- Forets de 1,5 mm (1/16 po) et de 6 mm (1/4 po) et perceuse
- Linge propre

**Procédure d'installation**

**NOTA : Le fait de tourner les roues avant vers la gauche ou la droite permettra d'obtenir davantage d'espace lors de l'installation des bavettes garde-boue.**

- 1a. Si le véhicule est muni de pare-pierres, les enlever en retirant les goupilles centrales, puis les pièces.
- 1b. Si le véhicule n'est pas muni de pare-pierres, utiliser la bavette garde-boue comme gabarit de montage et percer des trous de 6 mm (1/4 po) dans le panneau d'aile aux emplacements A, B et C. (Se reporter au schéma 1)
2. Nettoyer le panneau de carrosserie et le dégraisser aux endroits où les bavettes garde-boue seront situées.
3. **Installer les pincés de fixation entre le panneau de carrosserie et la garniture.** Se reporter aux schémas 1 et 2, et aligner les trous dans les agrafes avec les trous A, B et C du panneau de carrosserie.
4. Positionner la pièce et la pince de fixation à l'arrière du panneau et installer les vis n° 10 fournies. Serrer les vis, tout en tenant la pièce solidement contre le panneau de carrosserie.
5. Percer un trou pilote central de 1,5 mm (1/16 po) à la position D, puis installer une vis n° 8. **NE PAS SERRER À L'EXCÈS.**
6. Installer le chapeau protecteur sur l'embout de la vis. (Ne pas enfoncer la vis à travers l'extrémité du chapeau)
7. Reprendre la procédure sur l'autre côté.
8. Les pièces sont fabriquées en oléfine de thermoplastique et celles-ci peuvent être peintes. Se reporter aux consignes de peinture.
9. Les bavettes garde-boue peuvent être nettoyées au moyen de tout produit nettoyant commercial.

**FIGURE 1** INSTALLER LES PINCES DE FIXATION ENTRE LE PANNEAU DE CARROSSERIE ET LA GARNITURE

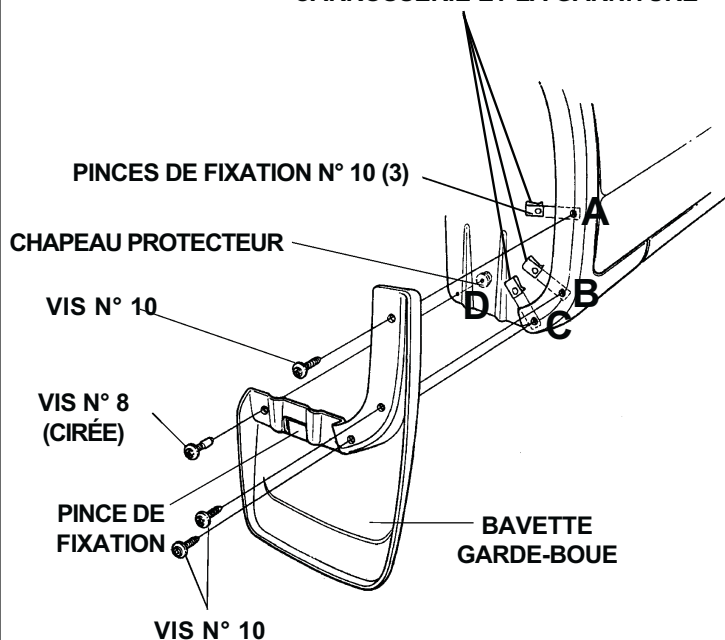

**FIGURE 2**

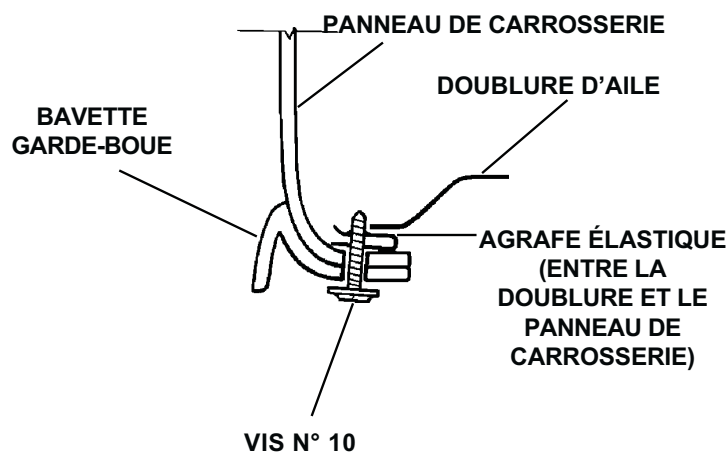

**Consignes de peinture :**

1. Nettoyer toutes les surfaces à l'eau savonneuse pour enlever la poussière et les empreintes de doigts.
2. Poncer la surface à être peinte à l'aide d'un papier abrasif 320.
3. Vaporiser de l'apprêt adhésif souple sur la surface.
4. Appliquer une peinture souple, selon les consignes du fabricant de peinture.

## Protector de salpicaduras

G Van 1500, 2500, 3500

Lea las instrucciones cuidadosamente antes de comenzar.

Tiempo de instalación: 30 minutos

### Contenido del paquete:

Descripción	Cantidad
Protector de salpicaduras izquierdo	1
Protector de salpicaduras derecho	1
Sujetadores número 10	6
Tornillos No. 10 x 3/4"	6
Tornillos No. 8 x 3/4" (Bi-encerados)	2
Tapas de protección	2
Hoja de instrucciones	1

### Herramientas necesarias:

- Destornillador plano
- Destornillador Phillips No. 2
- Broca de 1/16" (1.5mm y 1/4" (6mm)
- Paño/trapolimpio

### Procedimiento de instalación

**NOTA:** Girar las ruedas delanteras a la izquierda o derecha proporcionará espacio adicional cuando instale los protectores de salpicaduras.

- Si el vehículo está equipado con protector contra piedras, retírelo al jalar los pasadores centrales y separar.
- Si el vehículo no está equipado con protector contra piedras utilice el protector contra salpicaduras como soporte de plantilla y perforo agujeros de 1/4" (6 mm) en el panel del guardafangos en las ubicaciones A, B y C. (Consulte el Diagrama 1).
- Limpie y desengrase el panel de carrocería en donde se colocarán los protectores de salpicaduras.
- Instale sujetadores entre el panel de la carrocería y el protector.** Consulte el diagrama 1, 2 y alinee los agujeros de los sujetadores con los agujeros del panel de la carrocería A, B y C.
- Separe con una lengüeta detrás del panel e instale los tornillos número 10 que se suministran. Apriete el tornillo mientras sostiene firmemente el protector de salpicaduras contra el panel de la carrocería.
- Perfore un agujero de guía central de 1/16" en la posición D e instale el tornillo número 8. **NO APRIETE EXCESIVAMENTE.**
- Instale la tapa protectora sobre el extremo del tornillo. (No atraviese el extremo de la tapa con el tornillo)
- Repita el procedimiento para el otro lado.
- Las partes están hechas de olefinas termoplásticas y se pueden pintar. Consulte las instrucciones de pintura.
- Los protectores se pueden limpiar con un limpiador que encuentre en el mercado.

**FIGURA 1**

**INSTALE SUJETADORES ENTRE EL PANEL DE LA CARROCERÍA Y EL PROTECTOR.**

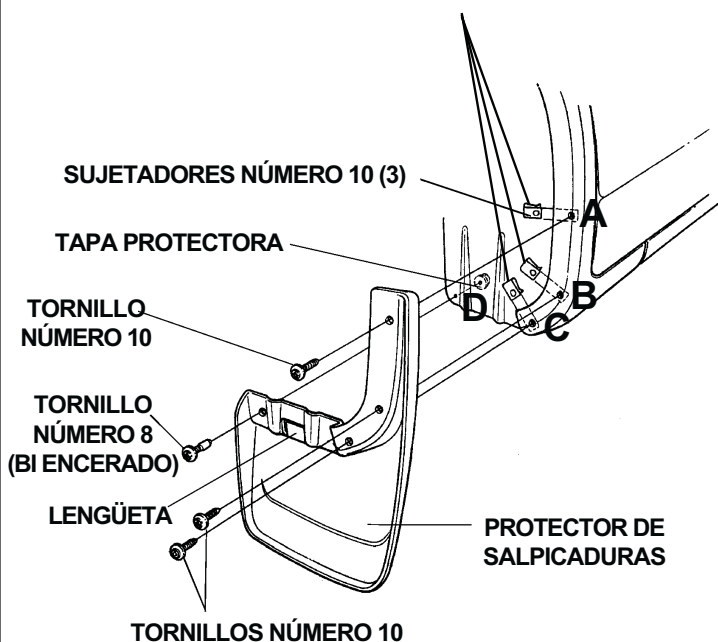

**FIGURA 2**

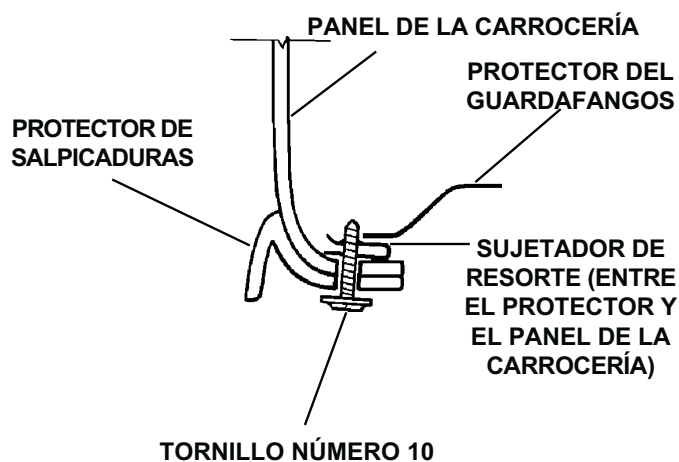

### Instrucciones para pintar

- Limpie todas las superficies con jabón y agua para eliminar el polvo y las huellas digitales.
- Lije la superficie que va a pintar con lija de 320.
- Rocíe la superficie con un material de capa base-adhesivo flexible.
- Aplique una pintura flexible según las instrucciones del fabricante de la pintura.