

Chrome Fuel Door

Kit Contents

	<u>Quantity</u>
Chrome fuel door assembly	1
Installation instructions	1

Tools Required

Screwdriver
Torque wrench

Removal of production fuel door assembly

1. Remove fuel cap strap from fuel door hinge.
2. Remove the push pin on the bottom of the fuel cup (see Figure 1A).
3. Loosen the two bolts on the top of the fuel cup (see Figure 1A).
4. Remove the bolts from the fuel tank filler door as shown in Figure 1A.

FIGURE 1A

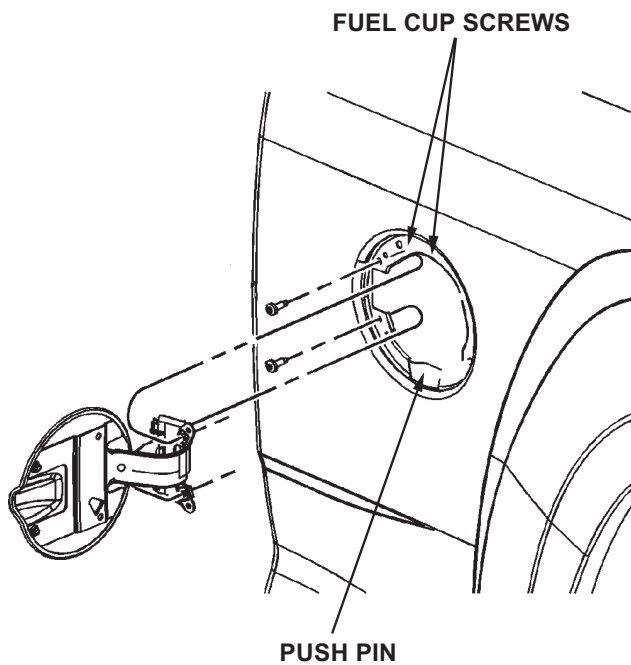

5. Push back on the fuel filler cup to allow for clearance of the hinge and remove the fuel tank filler door from behind the flange.

Installation of chrome fuel door assembly

1. Align fuel tank filler door hinge behind the flange on quarter panel.
2. Install the bolts to the fuel tank filler door.
3. Tighten the fuel tank filler door bolts to 5 N.m (44 lb in).
4. Tighten the bolts on the top of the fuel filler cup to 5 N.m.
5. Reinstall the push pin at the bottom of the fuel filler cup.
6. Install the fuel cap strap to the hinge of the new fuel door.

Volet d'accès chromé au réservoir de carburant

Contenu de la trousse	Quantité
Ensemble de volet d'accès chromé au réservoir de carburant	1
Consignes d'installation	1

Outils nécessaires

- Tournevis
- Clé dynamométrique

Dépose de l'ensemble de production du volet d'accès au réservoir de carburant

- Retirer la courroie du bouchon du réservoir de carburant de la charnière du volet d'accès au réservoir de carburant.
- Retirer l'agrafe de la partie inférieure du godet de carburant (se reporter à la Figure 1A).
- Desserrer les deux boulons de la partie supérieure du godet de carburant (se reporter à la Figure 1A).
- Enlever les boulons du volet d'accès au réservoir de carburant, tel qu'illustré à la Figure 1A.

FIGURE 1A

VIS DU GODET DE CARBURANT

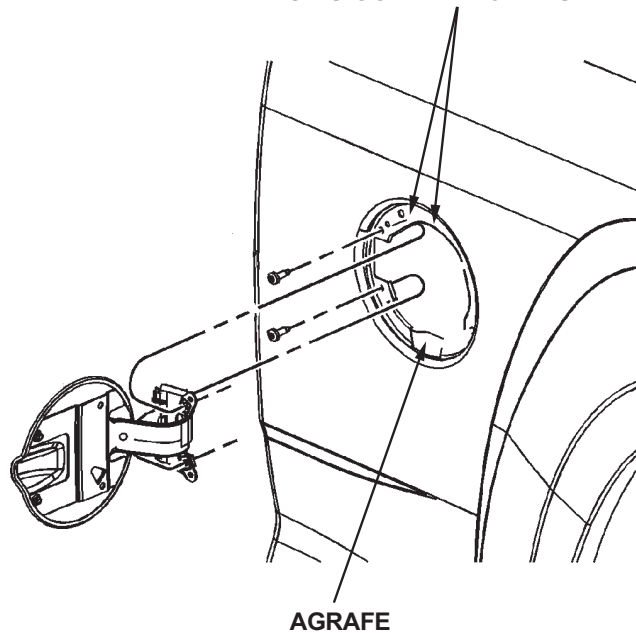

AGRAFE

- Pousser sur la coupelle de remplissage du réservoir de carburant afin d'obtenir le jeu nécessaire pour la charnière, puis enlever le volet d'accès au réservoir de carburant de l'arrière du rebord rabattu.

Installation de l'ensemble du volet d'accès chromé du réservoir de carburant

- Aligner la charnière du volet d'accès au réservoir de carburant à l'arrière du rebord rabattu sur le panneau latéral.
- Installer les boulons fixant le volet d'accès au réservoir de carburant.
- Serrer les boulons du volet d'accès au réservoir de carburant à un couple de 5 Nm (44 lb-po).
- Serrer les boulons de la partie supérieure de la coupelle de remplissage du réservoir de carburant à un couple de 5 Nm.
- Réinstaller l'agrafe au bas de la coupelle de remplissage du réservoir de carburant.
- Fixer la courroie du bouchon du réservoir de carburant à la charnière du nouveau volet d'accès au réservoir de carburant.

Puerta de combustible cromada

<u>Contenido del kit</u>	<u>Cantidad</u>
Ensamble de puerta de combustible cromada	1
Instrucciones de instalación	1

Herramientas necesarias

Destornillador
Torquímetro

Desinstalación del ensamble de la puerta de combustible en producción

1. Retire la correa del tapón del tanque de combustible de la bisagra de la puerta de combustible.
2. Retire el pasador de empuje de la parte inferior de la copa de combustible (consulte la figura 1A).
3. Afloje los dos pernos de la parte superior de la copa de combustible (consulte la figura 1A).
4. Desinstale los pernos de la puerta del tanque de combustible como se muestra en la Figura 1A.

FIGURA 1A

TORNILLOS DE LA COPA DE COMBUSTIBLE

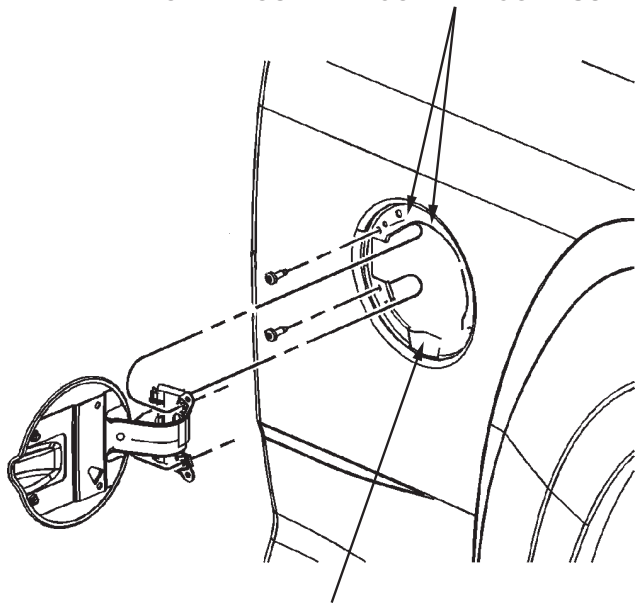

PASADOR DE EMPUJE

5. Jale hacia atrás la copa de combustible para dejarle espacio a la bisagra y retirar la puerta de llenado del tanque de combustible desde la parte de atrás de la brida.

Instalación del ensamble de la puerta de combustible cromado

1. Alinee la bisagra de la puerta del tanque de combustible detrás de la brida que está en el panel lateral trasero.
2. Instale los pernos en la puerta del tanque de combustible.
3. Apriete los pernos de la puerta del tanque de combustible a 5 N.m (44 lb pulg).
4. Apriete los pernos en la parte superior de la copa de combustible a 5 N.m.
5. Instale otra vez el pasador de empuje en la parte inferior de la copa de combustible.
6. Instale la correa del tapón del tanque de combustible en la bisagra de la nueva puerta del tanque de combustible.