

### Pedal Cover - Auto and Manual

**NOTE:** This installation sheet covers both auto and manual transmission.

**ACCELERATOR PEDAL ASSEMBLY SAME FOR AUTO-MATIC AND MANUAL TRANSMISSIONS (FIGURE 3).**

**For Automatic Transmission (see Figure 2)**

1. Remove the left side instrument panel lower closeout panel by removing the three fasteners (shown in Figure 1).
2. Remove original equipment manufacture or OEM accelerator arm assembly. Remove the two bolts shown in (Figure 3). Remove Connector Position Assurance (CPA). Disconnect the Accelerator Pedal Position (APP) sensor electrical connector.
3. Replace with new accessory accelerator arm assembly. Connect the accelerator pedal position (APP) sensor electrical connector. Push the connector in until the lock position is felt, then pull back to confirm engagement. Then install the APP Sensor to connect CPA. Replace the two bolts that were removed in step one. Torque bolts to 20 Nm (15 lb ft).
4. To install your new accessory brake pedal. Place backside of pedal cover over the pedal plate starting at the top. Using a paddle gently work the rubber flange around the pedal plate so that the cover is firmly attached. Pull on the four corners of the pedal cover to insure cover fits snugly. If loose, repeat this procedure. (Use same method to install manual transmission brake and clutch).

**Note:** It will be much easier to install brake and clutch pedals if they are heated slightly.

5. Install the left side instrument panel lower closeout panel with three fasteners (shown in Figure 1).

**For Manual Transmission (see Figure 4)**

1. Follow all the same steps used to install the automatic pedals. The manual brake and clutch are installed the same as the automatic brake.

**FIGURE 1**

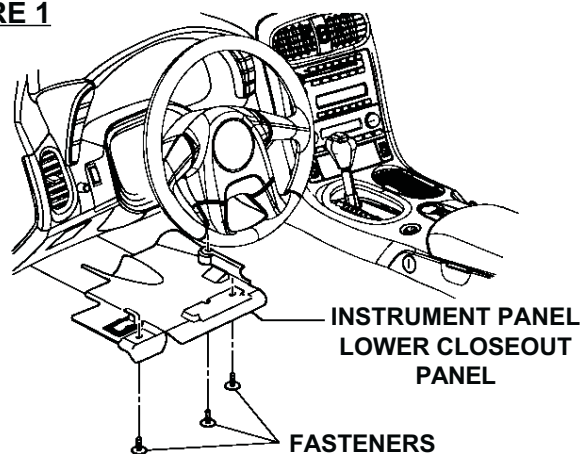

**FIGURE 2**

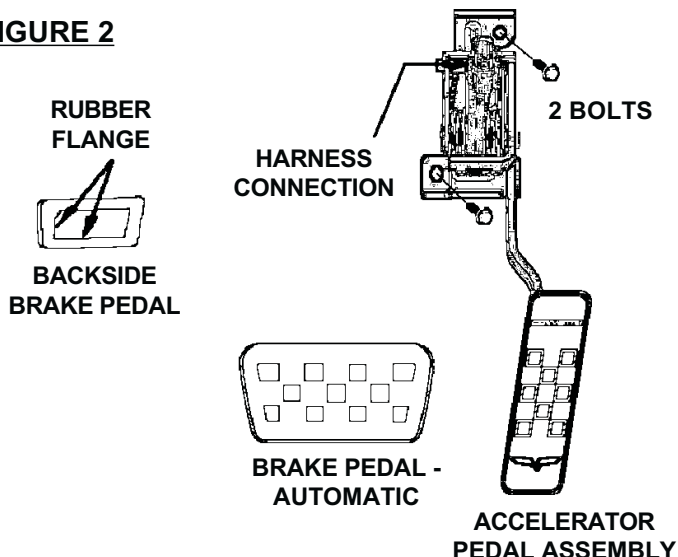

**FIGURE 3**

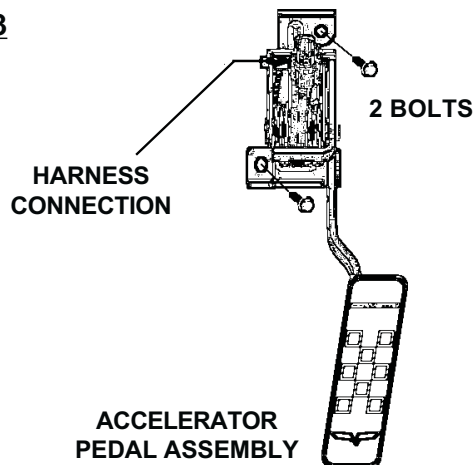

**FIGURE 4**

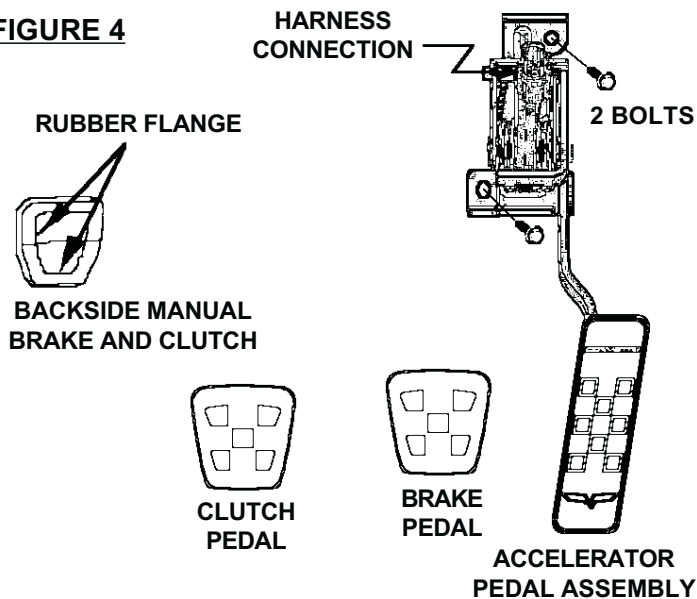

# Couvre-pédale – Boîtes automatiques et manuelles

**NOTA :** La présente fiche d'installation concerne les boîtes automatiques et manuelles.

**L'ENSEMBLE DE PÉDALE D'ACCÉLÉRATEUR EST LE MÊME POUR LES BOÎTES DE VITESSES AUTOMATIQUES ET MANUELLES (FIGURE 3).**

## Boîte de vitesses automatique (se reporter à la Figure 2)

1. Retirer le panneau de fermeture inférieur du côté gauche du tableau de bord en enlevant les trois attaches (illustrées à la Figure 1).
2. Retirer l'ensemble du bras d'accélérateur du fabricant d'équipement d'origine (OEM). Enlever les deux boulons illustrés à la (Figure 3). Retirer le dispositif de maintien de la position du connecteur. Débrancher le connecteur électrique du capteur de position de la pédale d'accélérateur.
3. Remplacer par le nouvel ensemble de bras d'accélérateur accessoire. Brancher le connecteur électrique du capteur de position de la pédale d'accélérateur. Enfoncer le connecteur à la position de verrouillage, puis tirer pour confirmer que le connecteur est verrouillé. Ensuite, installer le capteur de position de la pédale d'accélérateur de manière à le brancher au dispositif de maintien de la position du connecteur. Remplacer les deux boulons qui ont été enlevés à l'étape 1. Serrer les boulons à un couple de 20 Nm (15 lb-pi).
4. Pour poser votre nouvelle pédale de frein accessoire. Placer l'envers du couvre-pédale sur la plaque de la pédale, en commençant par le haut. Au moyen d'une palette, presser doucement le rebord rabattu en caoutchouc autour de la plaque de la pédale de manière à fixer solidement le couvre-pédale. Tirer sur les quatre coins du couvre-pédale pour s'assurer de son ajustement parfait. Si le couvre-pédale est lâche, répéter cette procédure. (Pour ce qui est de la boîte manuelle, utiliser la même méthode pour poser le couvre-pédale de frein et d'embrayage).

**Nota :** Il sera beaucoup plus facile de poser les couvre-pédales de frein et d'embrayage si ceux-ci sont légèrement chauffés.

5. Installer le panneau de fermeture inférieur du côté gauche du tableau de bord au moyen de trois attaches (illustrées à la Figure 1).

## Boîte de vitesses manuelle (se reporter à la Figure 4)

1. Suivre les mêmes étapes que celles de la pose des pédales pour boîte de vitesses automatique. Les couvre-pédales de frein et d'embrayage sont installés de la même façon que pour ceux de la boîte de vitesses automatique.

**FIGURE 1**

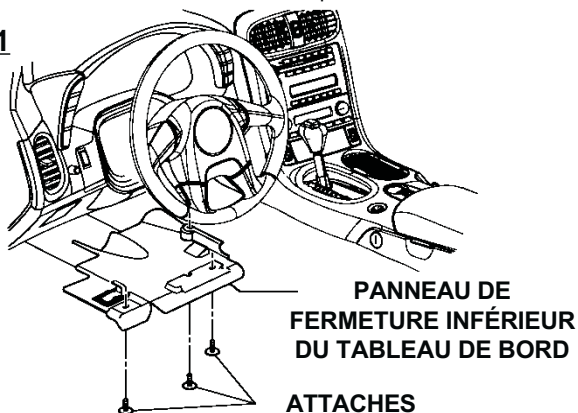

**FIGURE 2**

REBORD RABATTU EN CAOUTCHOUC



CÔTÉ ARRIÈRE DE LA PÉDALE DE FREIN

CONNEXION DE FAISCEAU DE CÂBLAGE

2 BOULONS

PÉDALE DE FREIN – BOÎTE AUTOMATIQUE

PÉDALE D'ACCÉLÉRATEUR

**FIGURE 3**

CONNEXION DE FAISCEAU DE CÂBLAGE

2 BOULONS

PÉDALE D'ACCÉLÉRATEUR

**FIGURE 4**

CONNEXION DE FAISCEAU DE CÂBLAGE

REBORD RABATTU EN CAOUTCHOUC

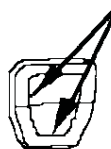

CÔTÉ ARRIÈRE DE PÉDALE DE FREIN À MAIN ET D'EMBRAYAGE

2 BOULONS

PÉDALE D'EMBRAYAGE

PÉDALE DE FREIN

PÉDALE D'ACCÉLÉRATEUR

## Cubierta del pedal – Automática y manual

**NOTA:** Esta hoja de instalación abarca tanto la transmisión automática como la manual.

### ENSAMBLE DEL PEDAL DEL ACELERADOR IGUAL PARA TRANSMISIONES AUTOMÁTICAS Y MANUALES (FIGURA 3).

#### Para transmisión automática (consulte la Figura 2)

1. Desinstale el panel de cierre inferior del panel de instrumentos del lado izquierdo al desinstalar los tres afianzadores (se muestra en la Figura 1).
2. Desinstale el ensamble del brazo del acelerador de OEM o la pieza de equipo original. Quite los dos pernos que se muestran en (Figura 3). Retire el aseguramiento de posición del conector (CPA). Desconecte el conector eléctrico del sensor de posición del pedal del acelerador (APP).
3. Coloque el nuevo ensamble del brazo del acelerador de accesorio. Conecte el conector eléctrico del sensor de posición del pedal del acelerador (APP). Empuje el conector hasta que la posición de bloqueo se sienta, luego empujelas hacia atrás para confirmar el enganche. Luego instale el sensor APP para conectar el CPA. Vuelva a colocar los dos pernos que quitó en el paso uno. Aplique un torque a los pernos de 20 Nm (15 lb pies).
4. Para instalar su nuevo pedal del freno accesorio. Coloque la parte trasera de la cubierta del pedal sobre la placa del pedal empezando en la parte superior. Con una paleta apriete suavemente la brida de caucho que está alrededor de la placa del pedal para que la cubierta se ajuste firmemente. Jale las cuatro esquinas de la cubierta del pedal para asegurarse de que la cubierta se fije suavemente. Si está floja, repita este procedimiento. (Utilice este mismo método para instalar el embrague y el freno de la transmisión manual).

**Nota:** Será mucho más fácil instalar los pedales del embrague y el freno si están un poco calientes.

5. Instale el panel de cierre inferior del panel de instrumentos del lado izquierdo con tres afianzadores (se muestra en la Figura 1).

#### Para la transmisión manual (consulte la Figura 4)

1. Siga los mismos pasos que utilizó para instalar los pedales de la transmisión automática. El embrague y el freno manual se instalan de la misma manera que el freno de la transmisión automática.

**FIGURA 1**

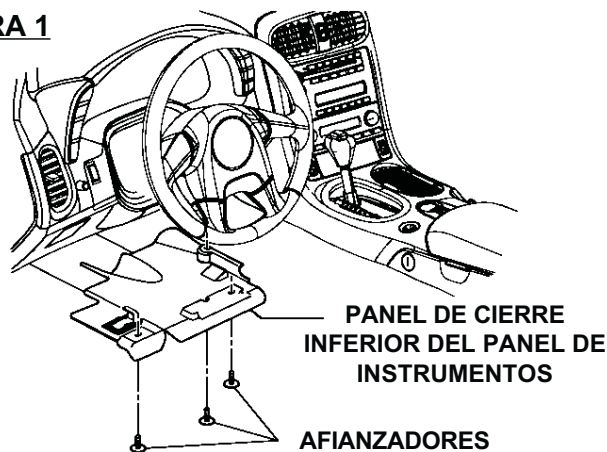

**FIGURA 2**

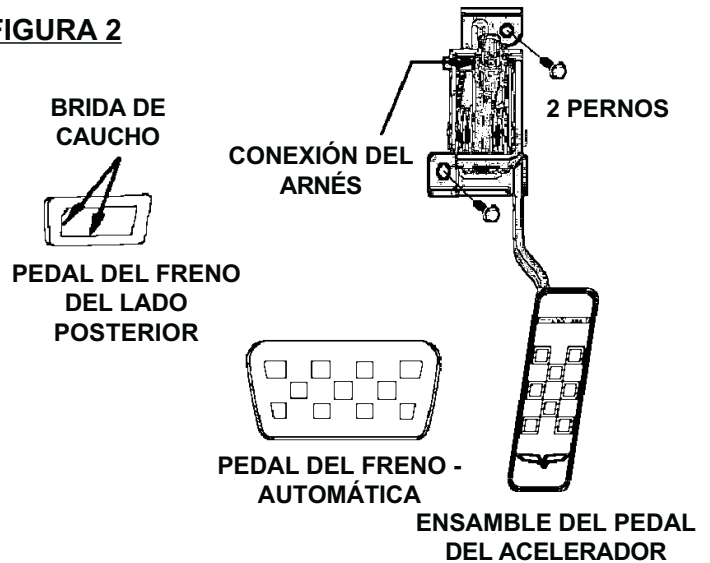

**FIGURA 3**

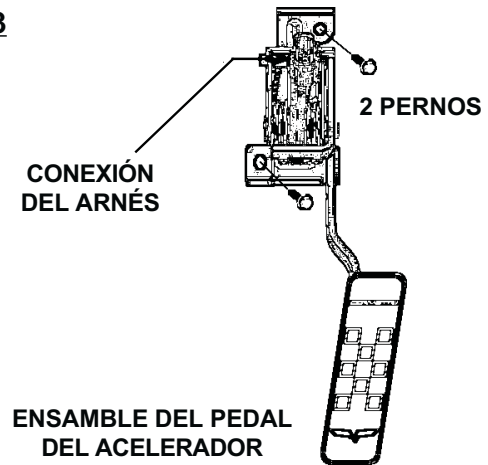

**FIGURA 4**

