

Splash Guard - Front

Please read instructions thoroughly before starting.

Installation time: 30 minutes

Package Contents:

Description	Quantity
Left Hand Splash Guard	1
Right Hand Splash Guard	1
#10 x 3/4" Screw	4
#10 Spring Clip	4
Instruction Sheet	1

Tools Required:

- #2 Phillips Screwdriver
- #2 Flat Screwdriver
- 5/16" (7mm) Socket
- 5/8" (15mm) Socket/Driver
- Clean Cloth/Rag

Note: Turning of front wheels to the left or right will allow for additional clearance when installing the splash guards.

Installation Procedure

1. Clean and degrease body panel where splash guards are to be located.
2. Identify panel edge bolts and lower body bolt locations **A**, **B** and **E**. Remove bolts and do not discard. See Figure 1.
3. Identify panel edge push pins locations **C** and **D**, remove and discard. See Figure 1.
4. Pull liner forward and install supplied spring clips over panel edge holes locations **C** and **D**. See Figure 1 and 2.
5. Mount splash guard and install existing bolts in locations **A**, **B** and **E**. Tighten bolts while holding splash guard firmly against panel. See Figure 1.
6. Install supplied screws in locations **C** and **D**. See Figure 1.
7. Repeat procedure for other side.
8. Guards can be cleaned with any commercially available cleaner.

FIGURE 1

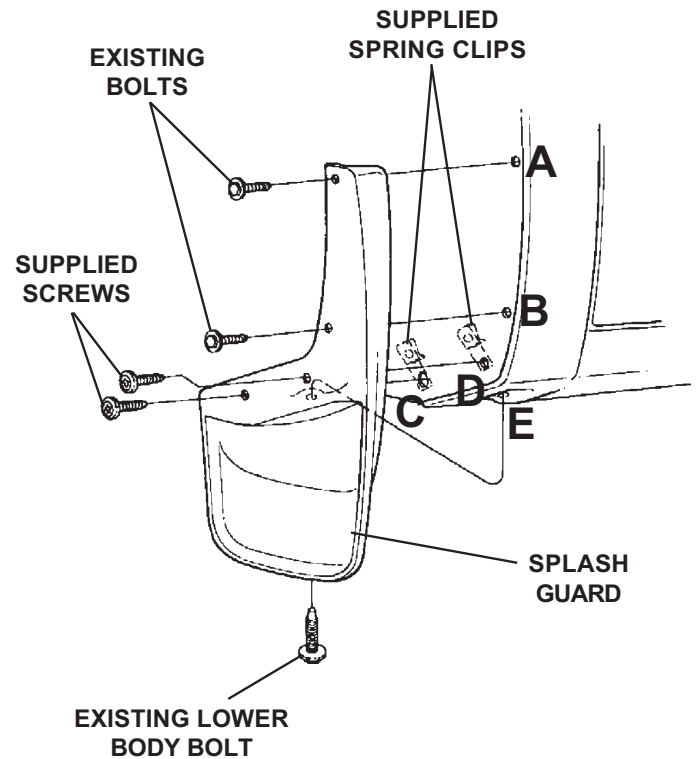
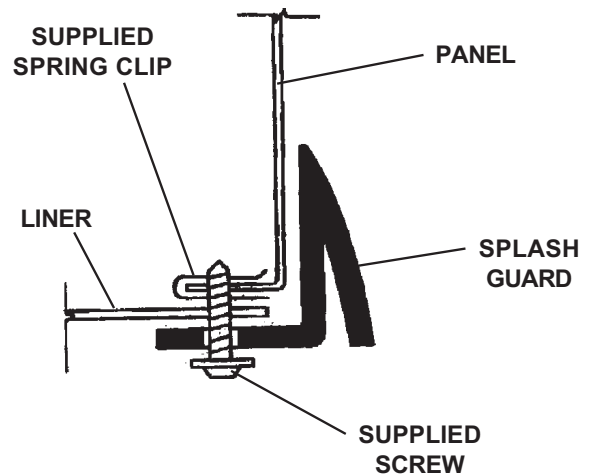

FIGURE 2



NOTE: INSTALL SUPPLIED SPRING CLIPS WITH TURNED UP EDGE ON INSIDE OF PANEL EDGE.

Bavette garde-boue - Avant

Prière de lire toutes les consignes avant de commencer.

Durée d'installation : 30 minutes

Contenu de l'emballage :

Description	Quantité
Bavette garde-boue de gauche	1
Bavette garde-boue de droite	1
Vis n° 10 x 19 mm (3/4 po)	4
Agrafe élastique n° 10	4
Fiche de consignes	1

Outils nécessaires :

- Tournevis à pointe cruciforme n° 2
- Tournevis à lame plate n° 2
- Douille de 7 mm (5/16 po)
- Mandrin/douille de 15 mm (5/8 po)
- Linge propre

Nota : Le fait de tourner les roues avant vers la gauche ou vers la droite procurera un jeu supplémentaire lors de la pose des bavettes garde-boue.

Procédure d'installation

1. Nettoyer le panneau de carrosserie et le dégraisser aux endroits où les bavettes garde-boue seront situées.
2. Identifier les emplacements **A**, **B** et **E** des boulons du bord de panneau et de la carrosserie inférieure. Enlever les boulons, mais ne pas les mettre au rebut. Se reporter à la Figure 1.
3. Identifier les emplacements **C** et **D** des agrafes du bord de panneau, les enlever et les mettre au rebut. Se reporter à la Figure 1.
4. Tirer la doublure vers l'avant et mettre les agrafes élastiques fournies en place par-dessus les trous **C** et **D** du rebord du panneau. Se reporter aux Figures 1 et 2.
5. Monter la bavette garde-boue et installer les boulons existants aux emplacements **A**, **B** et **E**. Serrer les boulons tout en tenant la bavette-garde boue solidement contre le panneau. Se reporter à la Figure 1.
6. Installer les vis fournies aux emplacements **C** et **D**. Se reporter à la Figure 1.
7. Reprendre la procédure sur l'autre côté.
8. Les bavettes garde-boue peuvent être nettoyées au moyen de tout produit nettoyant commercial.

FIGURE 1

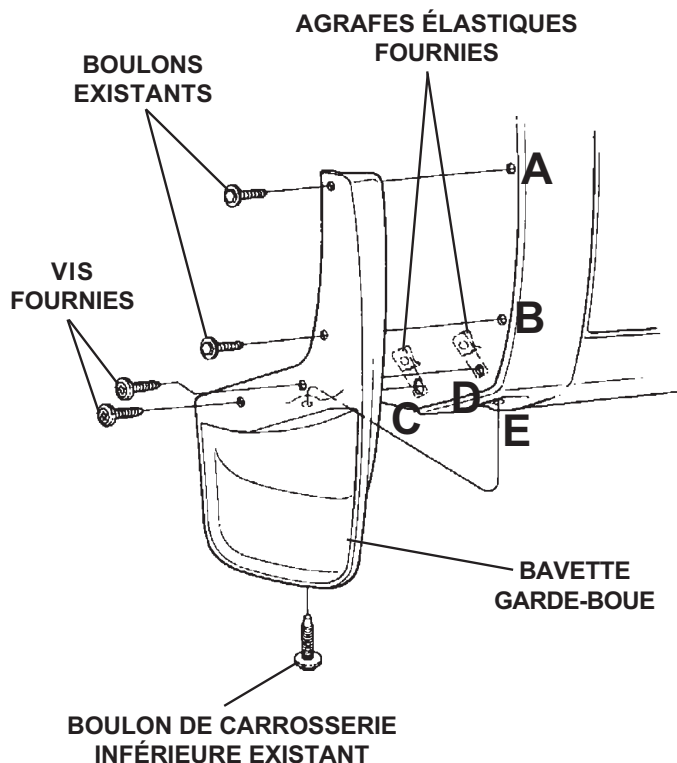
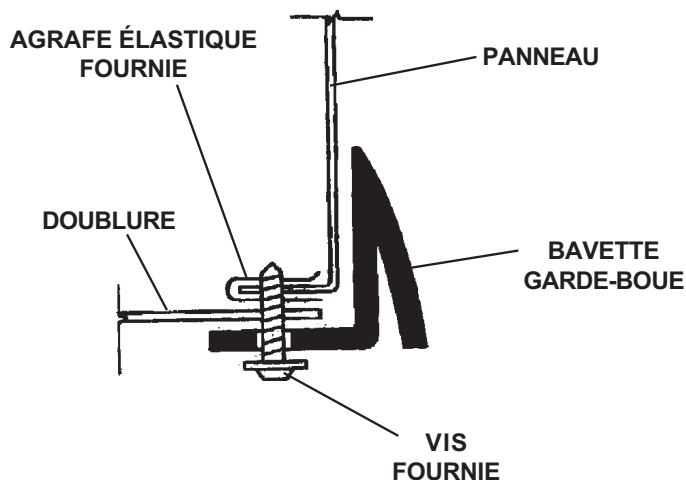

FIGURE 2



NOTA : INSTALLER À L'INTÉRIEUR DU BORD DU PANNEAU LES AGRAPHES ÉLASTIQUES FOURNIES DONT LE BORD EST TOURNÉ VERS LE HAUT.

Protector de salpicaduras - Delantero

Lea las instrucciones cuidadosamente antes de comenzar.

Tiempo de instalación: 30 minutos

Contenido del paquete:

Descripción	Cantidad
Protector de salpicaduras izquierdo	1
Protector de salpicaduras derecho	1
Tornillos No. 10 x 3/4"	4
Sujetadores de resorte No. 10	4
Hoja de instrucciones	1

Herramientas necesarias:

- Destornillador Phillips No. 2
- Destornillador plano núm. 2
- Copa de 5/16" (7mm)
- Copa/maneral 5/8" (15mm)
- Paño/trapo limpio

Nota: Gire las ruedas delanteras a la izquierda o derecha para dejar espacio adicional cuando instale los protectores de salpicaduras.

Procedimiento de instalación

1. Limpie y desengrase el panel de carrocería en donde se colocarán los protectores de salpicaduras.
2. Identifique los pernos del borde del panel y las ubicaciones **A**, **B** y **E** de los pernos de la carrocería inferior. Retire los pernos, pero no los deseche. Consulte la Figura 1.
3. Identifique los pasadores de empuje del borde del panel, ubicaciones **C** y **D**, retírelos y deséchelos. Consulte la Figura 1.
4. Jale el recubrimiento hacia delante e instale los sujetadores de resorte incluidos encima de los agujeros del borde del panel, ubicaciones **C** y **D**. Consulte las Figuras 1 y 2.
5. Monte el protector de salpicaduras e instale los pernos existentes en las ubicaciones **A**, **B** y **E**. Apriete los pernos mientras sostiene el protector de salpicaduras firmemente contra el panel. Consulte la Figura 1.
6. Instale los tornillos incluidos en las ubicaciones **C** y **D**. Consulte la Figura 1.
7. Repita el procedimiento para el otro lado.
8. Los protectores se pueden limpiar con un limpiador que encuentre en el mercado.

FIGURA 1

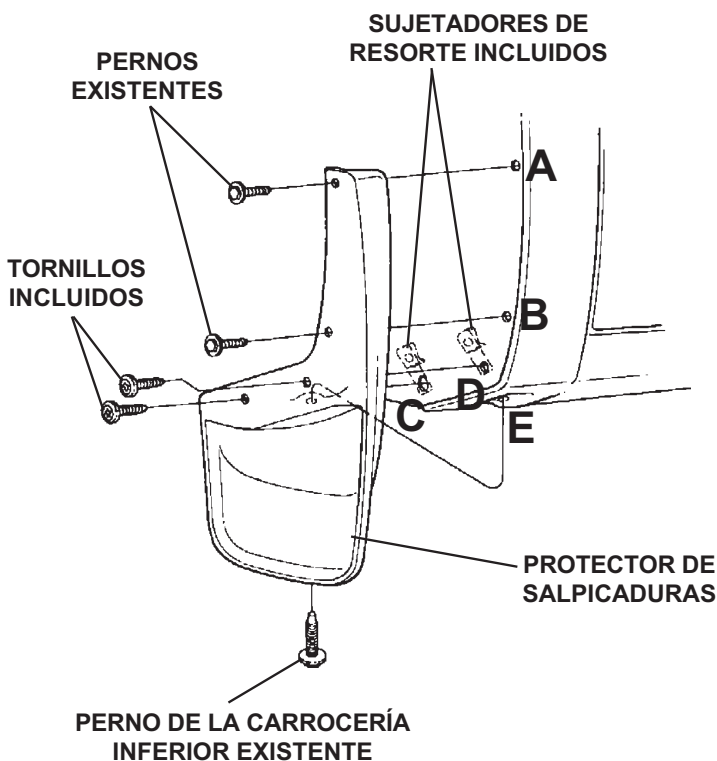

FIGURA 2

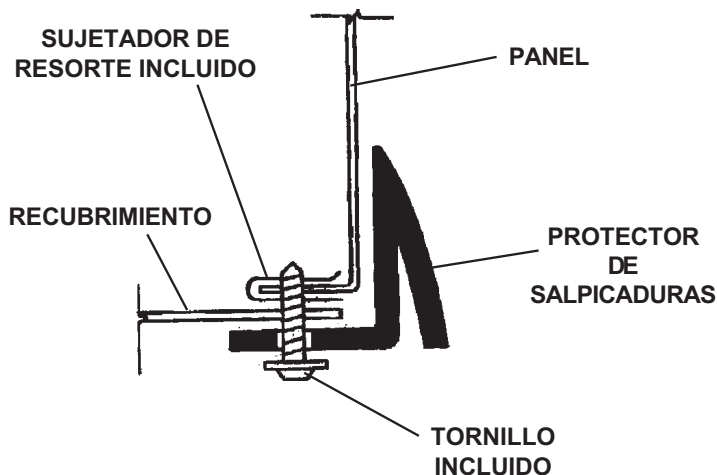

NOTA: INSTALE LOS SUJETADORES DE RESORTE INCLUIDOS CON EL BORDE DOBLADO HACIA ARRIBA EN EL INTERIOR DEL BORDE DEL PANEL.