

Splash Guard Rear

Please read instructions thoroughly before starting.

Installation time: 30 minutes

Package Contents:

Description	Quantity
Left Hand Splash Guard	1
Right Hand Splash Guard	1
#10 x 3/4" Screw Bi-waxed	4
#10 x 3/4" Screw	2
#10 Spring Clip	2
Instruction Sheet	1

Tools Required:

#2 Phillips Screwdriver	Hammer
7/64" (2.7mm) Drill Bit	Center Punch
1/4" (6.3mm) Drill Bit	Drill
1/2" (13mm) Socket/Driver	Clean Cloth/Rag
#30 Torx Driver	

NOTE: For STATE OF TEXAS remove lower body bolt location D, hold splash guard on vehicle and measure from bottom of part to ground, if this dimension is over 12", installation will not comply with Texas law requiring splash guards for vehicles with 4 or more tires on the rearmost axle. **DO NOT INSTALL.**

Installation Procedure

1. Clean and degrease body panel where splash guards are to be located.
2. Identify locations **A** and **D**, remove existing screws. Do not discard. See Figure 1.
3. Identify location **E** and remove existing bolt. Do not discard. See Figure 1.
4. Mount splash guard on body panel, while holding splash guard firmly against panel install existing screws in locations **A** and **D**, then install existing bolt location **E**. See Figure 1.
5. While holding splash guard firmly against panel mark and drill 7/64" (2.7mm) center pilot holes in locations **B** and **C**, then drill 1/4" (6.3mm) hole in location **F** using part as a template. See Figure 1.
6. While holding splash guard firmly against panel install supplied bi-waxed screws in locations **B** and **C**, then install supplied screw and spring clip in location **F** using spring clip as a nut. **Do not over tighten. See Figures 1 and 2.**
7. Repeat procedure for other side.
8. Guards can be cleaned with any commercially available cleaner.

FIGURE 1

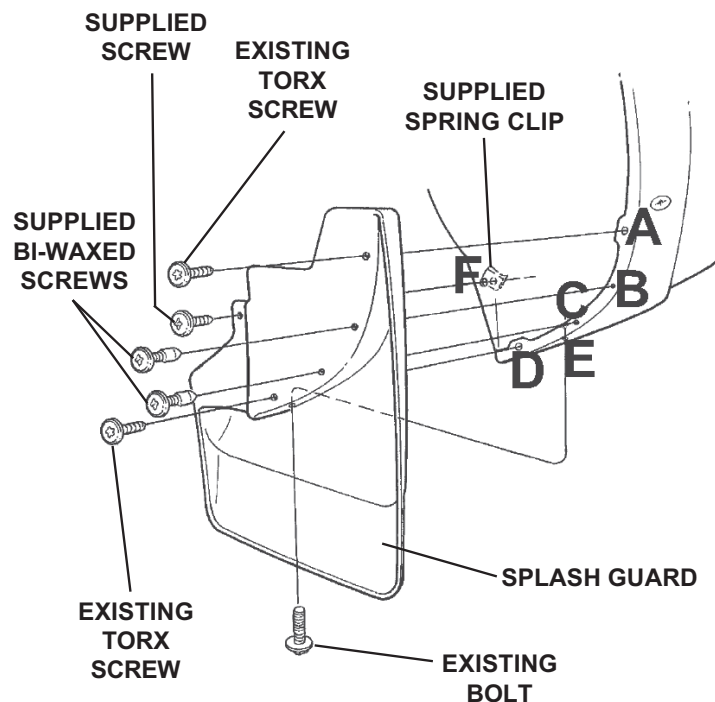
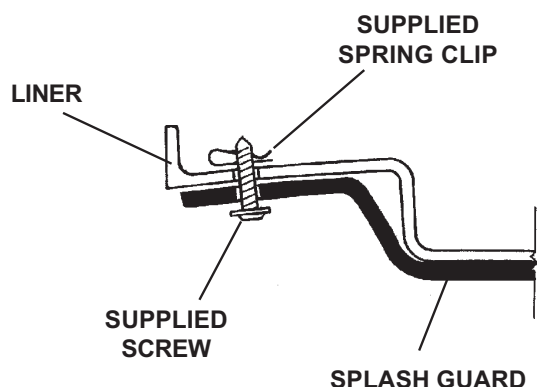

FIGURE 2



NOTE: INSTALL SUPPLIED SPRING CLIPS WITH TURNED UP EDGE ON INSIDE OF PANEL EDGE.

Bavette garde-boue arrière

Prière de lire toutes les consignes avant de commencer.

Durée d'installation : 30 minutes

Contenu de l'emballage :

Description	Quantité
Bavette garde-boue de gauche	1
Bavette garde-boue de droite	1
Vis n° 10 x 19 mm (3/4 po) cirée	4
Vis n° 10 x 19 mm (3/4 po)	2
Agrafe élastique n° 10	2
Fiche de consignes	1

Outils nécessaires :

Tournevis à pointe cruciforme n° 2	Marteau
Foret de 2,7 mm (7/64 po)	Pointeau
Foret de 6,3 mm (1/4 po)	Perceuse
Mandrin/douille de 13 mm (1/2 po)	Linge propre
Mandrin Torx n° 30	

NOTA : Pour ce qui est de l'ÉTAT DU TEXAS, enlever le boulon inférieur de la carrosserie de l'emplacement D, tenir la bavette garde-boue sur le véhicule et mesurer depuis la partie inférieure de la pièce jusqu'au sol; si cette dimension est supérieure à 30,48 cm (12 po), l'installation ne sera pas conforme à la loi du Texas exigeant des bavettes garde-boue sur les véhicules dont l'essieu arrière extrême est muni de quatre (4) pneus ou plus. NE PAS INSTALLER.

Procédure d'installation

- Nettoyer le panneau de carrosserie et le dégraisser aux endroits où les bavettes garde-boue seront situées.
- Identifier les emplacements **A** et **D** et enlever les vis existantes. Ne pas mettre au rebut. Se reporter à la Figure 1.
- Identifier l'emplacement **E** et enlever le boulon existant. Ne pas mettre au rebut. Se reporter à la Figure 1.
- Effectuer le montage de la bavette garde-boue sur le panneau de carrosserie; tout en tenant la bavette garde-boue solidement contre le panneau, installer les vis existantes aux emplacements **A** et **D**, puis installer le boulon existant à l'emplacement **E**. Se reporter à la Figure 1.
- Tout en tenant la bavette garde-boue solidement contre le panneau, marquer et percer des trous pilotes centraux de 2,7 mm (7/64 po) aux emplacements **B** et **C**, puis percer un trou de 6,3 mm (1/4 po) à l'emplacement **F** en utilisant la pièce comme gabarit. Se reporter à la Figure 1.
- Tout en tenant la bavette garde-boue solidement contre le panneau, installer les vis cirées fournies aux emplacements **B** et **C**, puis installer la vis et l'agrafe élastique fournies à l'emplacement **F** en se servant de l'agrafe élastique comme écrou. **Ne pas serrer à l'excès. Se reporter aux Figures 1 et 2.**
- Reprendre la procédure sur l'autre côté.
- Les bavettes garde-boue peuvent être nettoyées au moyen de tout produit nettoyant commercial.

FIGURE 1

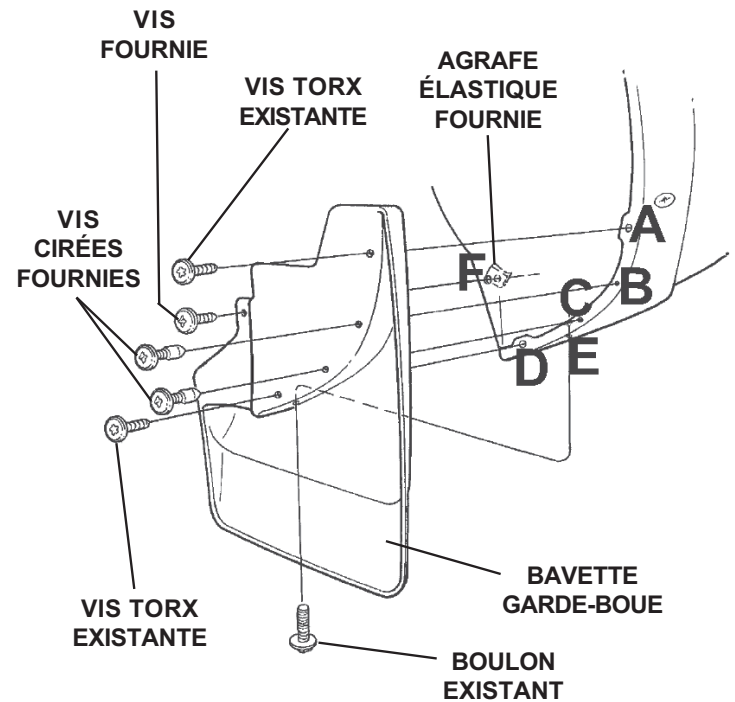
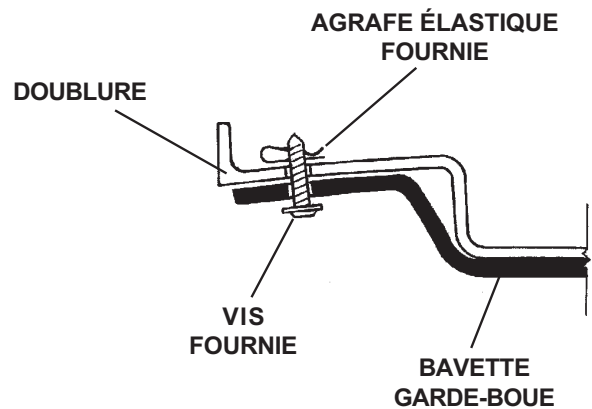

FIGURE 2



NOTA : INSTALLER À L'INTÉRIEUR DU BORD DU PANNEAU LES AGRAFES ÉLASTIQUES FOURNIES DONT LE BORD EST TOURNÉ VERS LE HAUT.

Protector de salpicaduras trasero

Lea las instrucciones cuidadosamente antes de comenzar.

Tiempo de instalación: 30 minutos

Contenido del paquete:

Descripción	Cantidad
Protector de salpicaduras izquierdo	1
Protector de salpicaduras derecho	1
Tornillos No. 10 x 3/4" bi-encerados	4
Tornillos No. 10 x 3/4"	2
Sujetador de resorte No. 10	2
Hoja de instrucciones	1

Herramientas necesarias:

Destornillador Phillips No. 2	Martillo
Broca de 7/64" (2.7mm)	Perforadora
Broca de 1/4" (6.3mm)	Taladro
Copa/maneral 1/2" (13mm)	Paño/trapo limpio
Destornillador Torx No. 30	

NOTA: Para el ESTADO DE TEXAS, retire la ubicación D del perno inferior de la carrocería, sostenga el protector contra salpicaduras en el vehículo y mida de debajo de la parte al suelo, si esta dimensión es más de 12" (30 cm), la instalación no cumplirá con la ley de Texas que requiere protectores contra salpicaduras para vehículos con 4 o más llantas en el eje más atrás. **NO LOS INSTALE.**

Procedimiento de instalación

1. Limpie y desengrase el panel de carrocería en donde se colocarán los protectores de salpicaduras.
2. Identifique las ubicaciones **A** y **D** para retirar los tornillos existentes. No lo deseche. Consulte la figura 1.
3. Identifique la ubicación **E** y retire el perno existente. No lo deseche. Consulte la figura 1.
4. Coloque el protector de salpicaduras en el panel de la carrocería, mientras sujeta firmemente dicho protector contra el panel, instale los tornillos existentes en las ubicaciones **A** y **D**, a continuación instale el perno existente en la ubicación **E**. Consulte la figura 1.
5. Mientras sostiene el protector de salpicaduras firmemente contra el panel, marque y perfore los agujeros de guía centrales de 7/64" (2.7mm) en las ubicaciones **B** y **C**, después perfore un agujero de 1/4" (6.3mm) en la ubicación **F**, utilizando la parte como plantilla. Consulte la figura 1.
6. Mientras sostiene el protector de salpicaduras firmemente contra el panel, instale el tornillo bi-encerado en las ubicaciones **B** y **C**, después instale el tornillo suministrado y el sujetador de resorte en la ubicación **F**. **No apriete excesivamente. Consulte las figuras 1 y 2.**
7. Repita el procedimiento para el otro lado.
8. Los protectores se pueden limpiar con un limpiador que encuentre en el mercado.

FIGURA 1

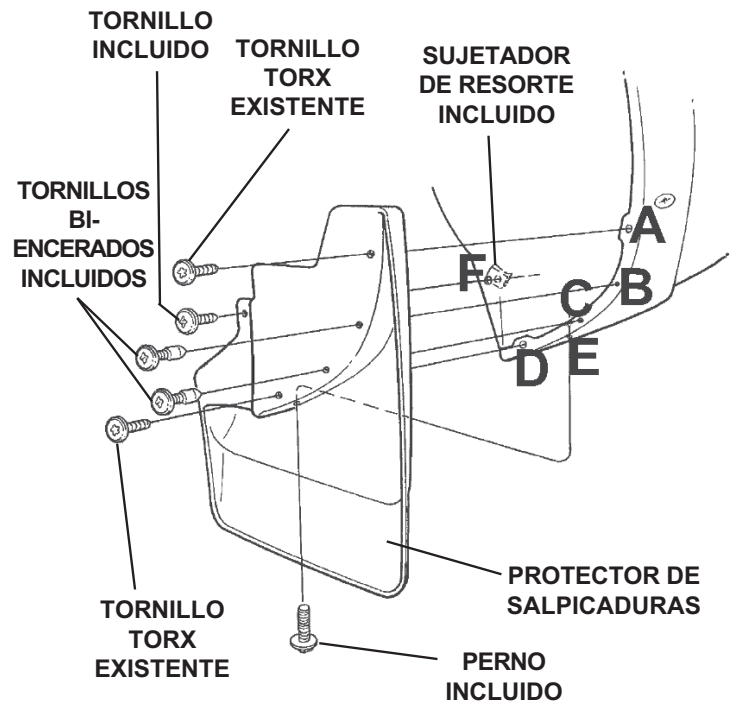

FIGURA 2

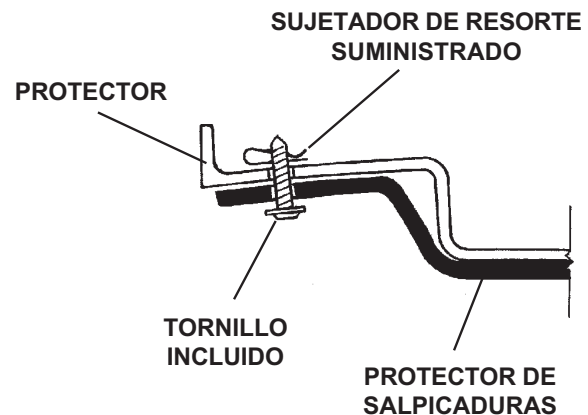

NOTA: INSTALE LOS SUJETADORES DE RESORTE INCLUIDOS CON EL BORDE DOBLADO HACIA ARRIBA EN EL INTERIOR DEL BORDE DEL PANEL.