

## Pickup Box Rail Protectors

**Note:** Read all instructions before proceeding. These parts use pressure sensitive adhesive tape. Once in contact with any surface, the tape cannot be reused. The cardboard box is used as an installation aid; do not dispose of it until installation is complete.

**Part Numbers:**

17802470, 17802471, 17802472, 17802473, 17802474,  
17802475, 19159457, 19159458

**Contents**

Rail Protectors (Passenger and Driver Side)  
Stake Pocket covers (4 for short box and regular box, 6 for long box) Each stake pocket cover is identified as Passenger or Driver side.

**Dry Fit Part**

Without removing tape liner, place rail protector on bedrail to determine proper placement. Note that the contour of the bed rail protector fits snugly over the contour of the pick up box. Review proper alignment with bed liner (if used) and remove any interference from bed liner.

**Body Preparation**

1. Clean body rail where rail protectors are to be applied with suitable cleaner such as isopropyl alcohol (50-50 mixture by volume with water). Cleaner must not leave a residue.
2. Dry using a clean, lint-free cloth. Body rails and rail protectors must be free of moisture.
3. Body rails and rail protectors' temperature during application must be between 60°F/16°C and 105°F/41°C.

**Installation (2 People Recommended)**

1. Place empty cardboard box across front of bed rails to support the rail protector when installing the rear portion of the rail protector. (See Figure 1.)

**FIGURE 1**

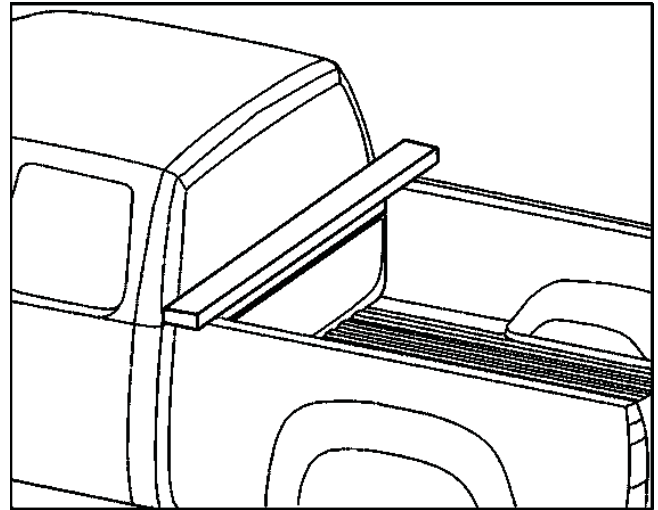

2. Turn rail protector so that the tape faces upward. Remove all tape liner by pulling on tabs exposing grey adhesive tape.

**Note:** This is pressure sensitive adhesive tape, once in contact with any surface it cannot be reused.

3. Align rail protector above body rail so that the rear contour matches the body rail contour. Center rear hole in rail protector front to back around rear stake pocket in body rail. (See Figure 2.)

**FIGURE 2**

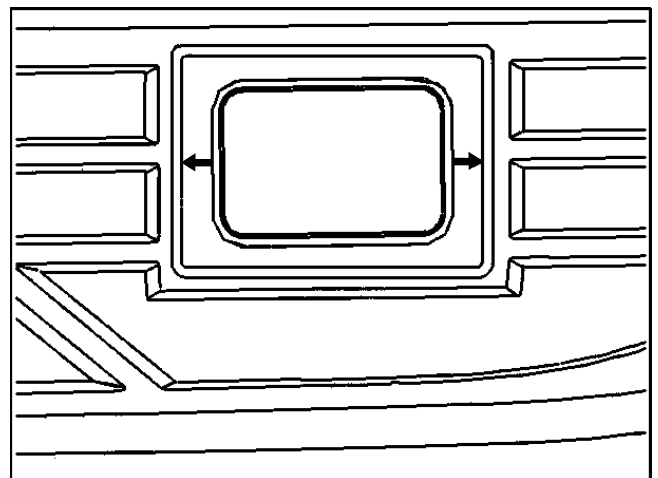

4. The rail protector must be installed from the rear of the vehicle to the front. Place the rear portion of the rail protector onto the rear surface of the body rail. Pull the rail protector slightly outboard to ensure that the rail protector aligns flush to the inboard surface of the body rail. (See Figure 3.)

**FIGURE 3**

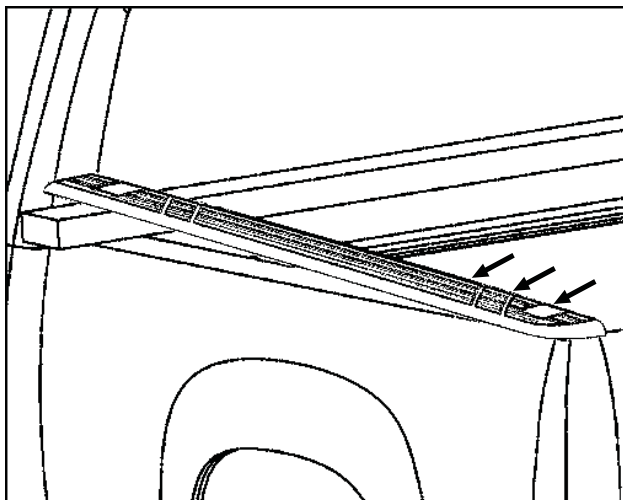

5. Press firmly down on the rail protector starting at the rear contour of body rail above the taillight working towards the front. Continue pulling the rail protector slightly outboard to ensure that the rail protector aligns flush to the inboard surface of the body rail.

Note: This is pressure sensitive adhesive tape. Make sure to apply pressure firmly and uniformly.

6. When rear half of rail protector is installed, remove the cardboard box while holding the rail protector above the body rail. (It is recommended that a second person assists with the installation.)
7. Continue step 5, pressing firmly down on the rail protector working towards the front, pulling the rail protector slightly outboard to ensure that the rail protector aligns flush to the inboard surface of the body rail.

8. Snap in stake pocket covers. Each pocket cover is identified as passenger and driver side. The snap features on each cover are labelled A, B, and C. Slide tab "A" into the stake pocket opening in the rail protector. Next, rotate part to slide in tab "B". Then snap in tab "C" by pulling inboard edge of cover outboard and pushing down. (Refer to Figure 4.)

**FIGURE 4**

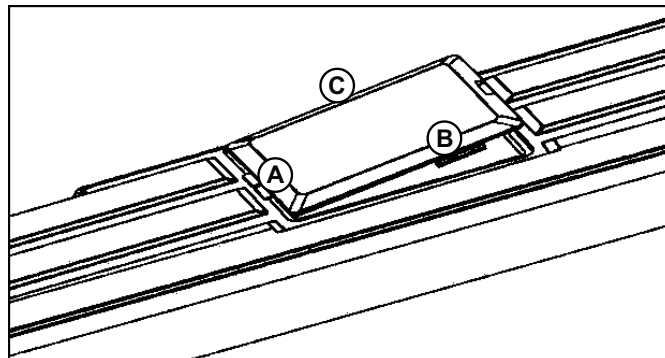

## Protecteurs de plateau de camionnette

**Nota :** Prière de lire toutes les consignes avant de procéder. Du ruban adhésif sensible à la pression est utilisé avec ces pièces. Dès que ce ruban touche à une surface, il est impossible de le réutiliser. La boîte en carton est destinée à être utilisée pour faciliter l'installation; ne pas la mettre au rebut avant que l'installation ne soit terminée.

### Numéros de pièce :

17802470, 17802471, 17802472, 17802473, 17802474,  
17802475, 19159457, 19159458

### Contenu

Protecteurs de plateau (côtés passager et conducteur)  
Enjoliveurs de brides de rebord (4 pour un plateau court et un plateau ordinaire, 6 pour un plateau long). Chaque enjoliveur de bride de rebord est identifié comme devant être installé sur le côté passager ou conducteur.

### Pièce à ajustage à sec

Sans retirer la bande protectrice du ruban adhésif, placer le protecteur de plateau sur le rebord de caisse pour déterminer l'emplacement approprié. Prière de prendre note que le contour du protecteur de plateau est ajusté de façon serrée autour du contour de la caisse de la camionnette. S'assurer d'un alignement approprié avec la doublure de caisse (le cas échéant) et éliminer toute interférence avec cette dernière.

### Préparation de la carrosserie

1. À l'aide d'un nettoyant approprié tel que de l'alcool isopropylique (parts égales d'alcool et d'eau), nettoyer le longeron de carrosserie aux endroits où les protecteurs de plateau doivent être installés. Le nettoyant ne doit laisser aucun résidu.
2. Sécher à l'aide d'un linge propre et non pelucheux. Les longerons de la carrosserie et les protecteurs de plateau doivent être exempts d'humidité.
3. Pendant l'application, la température des longerons de carrosserie et des protecteurs de plateau doit se situer entre 16 °C (60 °F) et 41 °C (105 °F).

### Installation (il est recommandé que 2 personnes effectuent cette étape)

1. Placer la boîte en carton vide sur la partie avant des rebords de caisse de manière à supporter le protecteur de plateau pendant l'installation de la partie arrière de celui-ci. (Se reporter à la Figure 1).

FIGURE 1

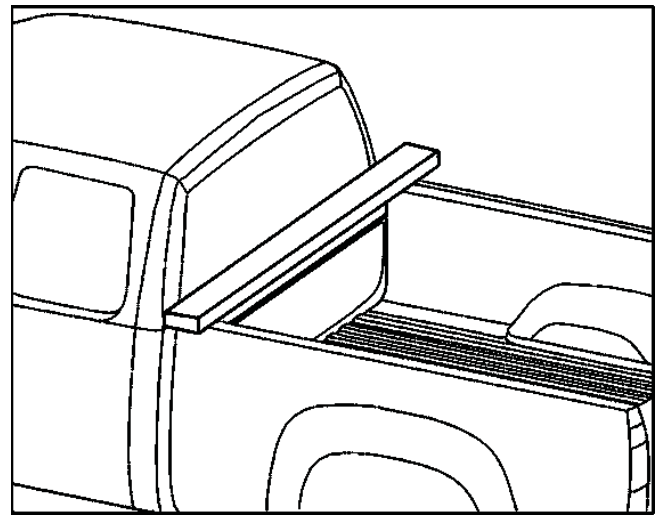

2. Tourner le protecteur de plateau de manière à ce que le ruban soit orienté vers le haut. Enlever toute la bande protectrice du ruban en tirant sur les languettes de façon à exposer le ruban adhésif gris.

**Nota :** Ce ruban adhésif est sensible à la pression et il est impossible de l'enlever une fois qu'il touche à une surface quelconque.

3. Aligner le protecteur de plateau au-dessus du longeron de carrosserie de manière à ce que le contour arrière corresponde au contour du longeron de carrosserie. Centrer le trou arrière du protecteur de plateau de l'avant vers l'arrière, autour de la bride de rebord dans le longeron de la carrosserie. (Se reporter à la Figure 2).

FIGURE 2

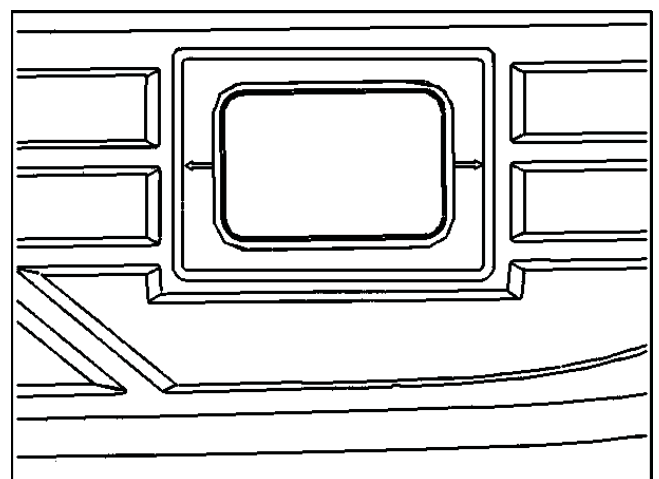

4. Le protecteur de plateau doit être installé depuis l'arrière du véhicule vers l'avant. Placer la partie arrière du protecteur de plateau sur la surface arrière du longeron de carrosserie. Tirer légèrement le protecteur de plateau vers l'extérieur de manière à s'assurer que celui-ci est aligné de niveau avec la surface intérieure du longeron de carrosserie. (Se reporter à la Figure 3).

**FIGURE 3**

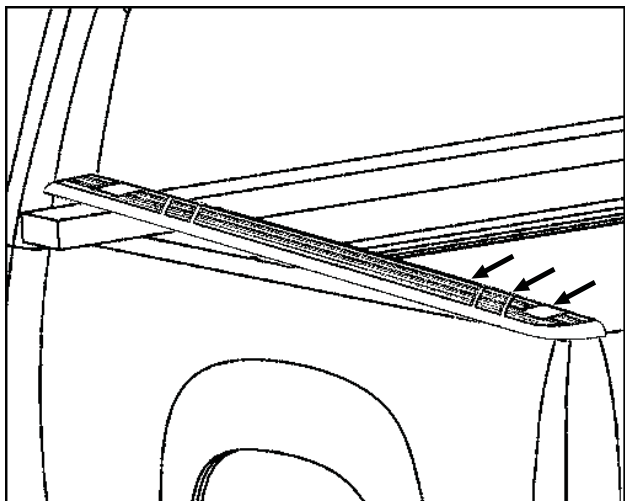

5. Appuyer solidement sur le protecteur de plateau, depuis le contour arrière du longeron de carrosserie, au-dessus du feu arrière, et poursuivant vers l'avant. Continuer à tirer légèrement le protecteur de plateau vers l'extérieur de manière à s'assurer que celui-ci est aligné de niveau avec la surface intérieure du longeron de carrosserie.

Nota : Ce ruban adhésif est sensible à la pression. S'assurer d'exercer une pression solide et uniforme.

6. Une fois la moitié arrière du protecteur de plateau installée, retirer la boîte en carton tout en tenant le protecteur de plateau au-dessus du longeron de carrosserie. (L'assistance d'une deuxième personne est recommandée aux fins d'installation).
7. Poursuivre l'étape 5, en appuyant solidement sur le protecteur de plateau et en poursuivant vers l'avant, tout en tirant légèrement le protecteur de plateau vers l'extérieur pour s'assurer que celui-ci est aligné de niveau avec la surface intérieure du longeron de carrosserie.

8. Encliqueter les enjoliveurs de brides de rebord. Chaque enjoliveur de bride de rebord est identifié comme devant être installé sur le côté passager ou le côté conducteur. Les boutons à pression de chaque enjoliveur portent l'étiquette A, B ou C. Faire glisser la languette «A» dans l'ouverture de la bride de rebord du protecteur de plateau. Ensuite, faire tourner la pièce de manière à insérer la languette «B» en la faisant glisser. Puis, encliqueter la languette «C» en tirant le rebord intérieur de l'enjoliveur vers l'extérieur et en poussant vers le bas. (Se reporter à la Figure 4).

**FIGURE 4**

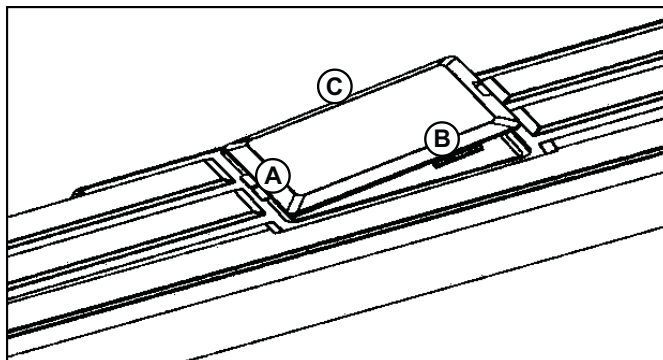

## Protectores del riel de la caja de carga del Pickup

**Nota:** Lea todas las instrucciones antes de continuar. Estas partes utilizan cinta adhesiva sensible a presión. Una vez en contacto con cualquier superficie, la cinta no se podrá volver a utilizar. La caja de cartón se utiliza como una ayuda de instalación; no la deseche hasta que haya completado la instalación.

### Números de parte:

17802470, 17802471, 17802472, 17802473, 17802474, 17802475, 19159457, 19159458

### Contenido

Protectores de riel (lado del pasajero y conductor)

Fije al calor las cubiertas de las cavidades (4 para la caja de carga corta y regular, 6 para la caja de carga larga) Cada cubierta de cavidad fijada al calor está identificada con el lado del Pasajero y Conductor.

### Parte de ajuste en seco

Sin desinstalar el protector de la cinta, coloque el protector del riel en el riel de la caja de carga para determinar la colocación correcta. Observe que el contorno del protector de riel de la caja de carga se ajuste suavemente sobre el contorno de la caja de carga del pickup. Revise la alineación apropiada con el protector de la caja de carga (si usa) y retire cualquier interferencia del protector.

### Preparación de la carrocería

1. Limpie el riel de carrocería en donde los protectores se aplicarán con el limpiador apropiado como alcohol isopropilo (mezcla 50-50 por volumen con agua). El limpiador no debe dejar un residuo.
2. Seque utilizando un trapo limpio y sin pelusa. Los rieles de la carrocería y protectores no deben estar húmedos.
3. La temperatura de los rieles de la carrocería y los protectores del riel durante la aplicación deben estar entre 60°F/16°C y 105°F/41°C.

### Instalación (se recomiendan 2 personas)

1. Coloque una caja de cartón vacía en la parte delantera de los rieles de la caja de carga para apoyar el protector del riel cuando instale la parte trasera del protector del riel. (Consulte la Figura 1.)

**FIGURA 1**

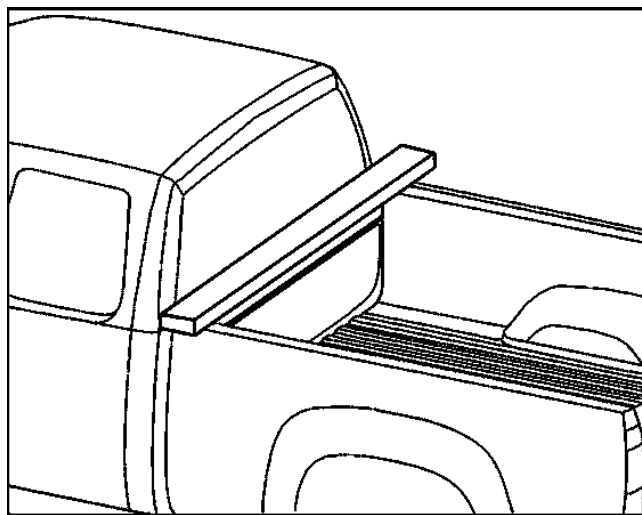

2. Gire el protector del riel de forma que la cinta quede hacia arriba. Retire todo el protector de la cinta al levantar las lengüetas que dejan expuesta cinta adhesiva gris.

**Nota:** Esta es cinta adhesiva sensible a presión, una vez en contacto con cualquier superficie no se puede volver a usar.

3. Alinee el protector del riel arriba del riel de la carrocería de forma que el contorno trasero coincida con el contorno del riel de la carrocería. Centre el agujero trasero en el protector del riel de adelante hacia atrás alrededor de la cavidad de fijación al calor trasera en el riel de la carrocería. (Consulte la Figura 2.)

**FIGURA 2**

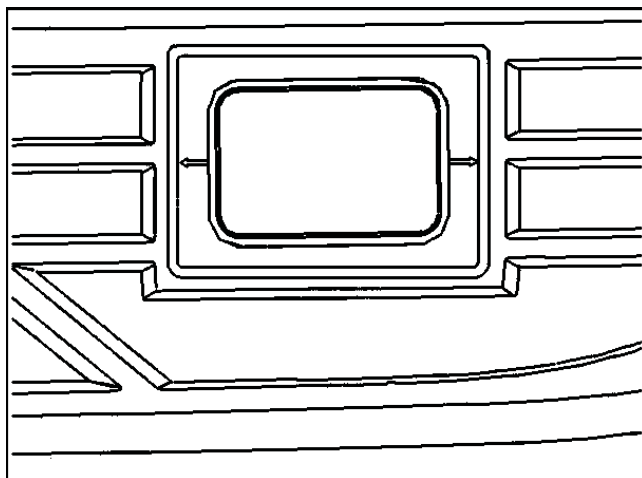

- El protector del riel debe instalarse de la parte trasera del vehículo a la parte delantera. Coloque la parte trasera del protector del riel en la superficie trasera del riel de la carrocería. Jale el protector del riel ligeramente al exterior para asegurarse que el protector del riel se alinee al ras con la superficie interior del riel de la carrocería. (Consulte la Figura 3.)

**FIGURA 3**

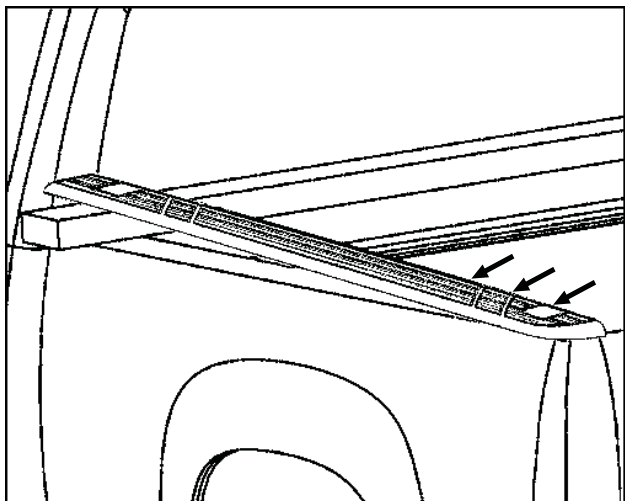

- Presione firmemente hacia abajo en el protector del riel comenzando en el contorno trasero del riel de la carrocería arriba de la luz de cola trabajando hacia la parte delantera. Continúe jalando el protector del riel ligeramente al exterior para asegurarse que el protector del riel se alinee al ras con la superficie interior del riel de la carrocería.

Nota: Ésta es cinta adhesiva sensible a presión. Asegúrese de que aplique presión firme y uniformemente.

- Cuando la mitad trasera del protector del riel esté instalada, retire la caja de cartón mientras esté sosteniendo el protector del riel arriba del riel de la carrocería. (Se recomienda que una segunda ayude con la instalación.)
- Continúe con el paso 5, presionando firmemente hacia abajo en el protector del riel trabajando hacia la parte delantera, jalando el protector del riel ligeramente hacia el exterior para asegurar que el protector del riel se alinee al ras con la superficie interior del riel de la carrocería.

- Trabe las cubiertas de las cavidades fijadas al calor. Cada cubierta de las cavidades está identificada como el lado del pasajero y conductor. Las características de fijación en cada cubierta están etiquetadas A, B y C. Deslice la lengüeta "A" en la abertura de la cavidad fijada al calor en el protector del riel. Luego, gire la parte para deslizar en la lengüeta "B". Luego trabe en la lengüeta "C" al jalar el borde interior de la cubierta hacia fuera y presionar hacia abajo. (Consulte la Figura 4)

**FIGURA 4**

