

## Corvette Front License Plate Bracket

### Kit Contents

Description	Quantity
1 Body Color Front License Plate Bracket	1
2 Instruction Sheet	1

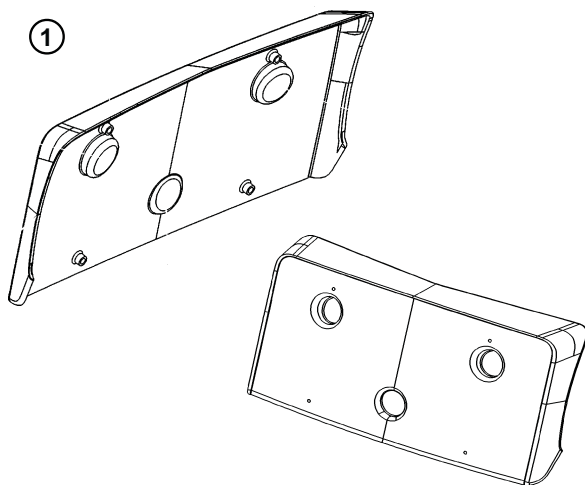

### Required Tools

- Drill
- 5mm (0.1968 inch) drill bit

### READ THIS FIRST BEFORE YOU START

NOTE: For the bracket to adhere best, the vehicle's front fascia should be free of damage (e.g. dents, scratches, creases, fractures, etc.).

- For the bracket to properly adhere to the front fascia, your vehicle must be exposed to a temperature range of 61°F - 86°F (16°C - 31°C) for a minimum of 12 hours prior to installation.
- The installation area where the bracket is to be applied should be clean. Lubricants, skin oil, airborne dust, etc., can contaminate the paint and reduce the adhesion performance of the tape to the vehicle. To increase the robustness of the process, clean the front fascia with Scotch-Brite® High-Performance Cleaning Cloths or a 50/50 mixture of isopropyl alcohol and water with a clean, non-abrasive cloth. If a strong cleaner is required to remove any contaminates, use 3M general purpose Adhesive Cleaner (Part number 08984). Then, thoroughly dry with a soft clean cloth.
- Drill out the four drill dimple locations with a 5 mm (0.1968 inch) drill bit.

### Procedure

- Remove the tape liners from all adhesive dots. NOTE: It is important that the correct technique be used when removing the foam tape liner to minimize the potential of tearing the liner or breaking a liner splice. The liner should be removed at an angle less than 90 degrees to the direction of peel of the liner. This means that the position of one's hand, while removing the liner, must remain ahead of the point where the liner is in contact with the Acrylic Foam Tape surface.
- Orient the bracket to the front fascia as shown below. Match fascia profile.

**IMPORTANT:** The adhesive dots will bond quickly to the paint. In the event that the bracket should be mis-aligned after installation, do not attempt to remove the bracket as this will cause paint damage. To avoid mis-alignment, do not drop the bracket into place. Instead, first align and match the top edge of the bracket to the profile of the fascia. Then, toggle the bracket into place. Once in place, press firmly on the three adhesive dot areas to ensure good adhesion.

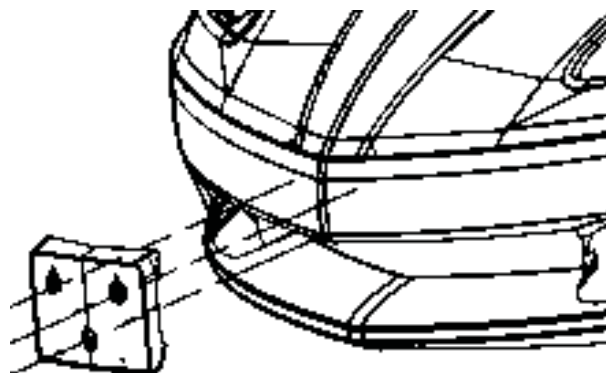

## Support avant de plaque d'immatriculation du modèle Corvette

### Contenu de la trousse

Description	Quantité
1 Support avant de plaque d'immatriculation de couleur carrosserie	1
2 Fiche de consignes	1

①

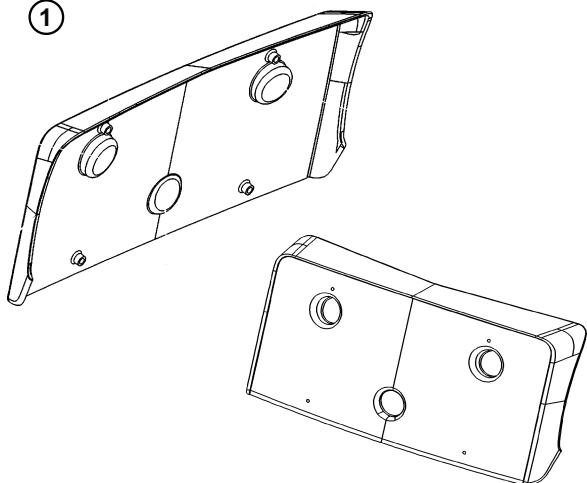

### Outils nécessaires

- Perceuse
- Foret de 5 mm (0,1968 po)

### PRIÈRE DE LIRE LA REMARQUE SUIVANTE EN PREMIER LIEU, AVANT D'ENTAMER LA PROCÉDURE

NOTA : Pour s'assurer d'une adhérence optimale du support, on doit confirmer que le carénage frontal du véhicule est exempt de tout dommage (p. ex., bosselures, égratignures, plis, cassures, etc.)

1. Pour s'assurer d'une adhérence appropriée du support sur le carénage frontal, le véhicule doit être exposé à une plage de température de 16 °C à 31 °C (61 °F à 86 °F) pendant une période minimale de 12 heures avant l'installation.
2. L'endroit où le support sera installé doit être propre. Les lubrifiants, l'huile corporelle, les poussières en suspension dans l'air, etc., peuvent contaminer la peinture et réduire le rendement d'adhérence du ruban au véhicule. Pour optimiser la robustesse du processus, nettoyer le carénage frontal de linges nettoyants Scotch-Brite<sup>MD</sup> High-Performance ou à l'aide d'un mélange à parts égales d'alcool isopropylique et d'eau appliqué avec un linge propre et non abrasif. Si un produit nettoyant puissant est requis pour éliminer les contaminants, utiliser le produit nettoyant d'adhésif 3M tout usage (numéro de pièce 08984). Par la suite, sécher complètement à l'aide d'un linge doux et propre.
3. Percer les quatre repères de perçage à l'aide d'un foret de 5 mm (0,1968 po).

### Procédure

1. Enlever les pellicules protectrices de tous les points adhésifs. NOTA : Il est essentiel d'utiliser la technique appropriée lors du retrait de la pellicule protectrice du ruban à mousse afin de minimiser la possibilité de déchirer celle-ci ou de briser l'une de ses jonctions. La pellicule protectrice doit être enlevée à un angle inférieur à 90 °, dans le sens d'enlèvement de celle-ci. Cela signifie que la position de la main, pendant l'enlèvement de la pellicule protectrice, doit demeurer devant le point où la pellicule touche à la surface du ruban de mousse acrylique.
2. Orienter le support vers le carénage frontal, tel qu'illustré ci-dessous. Ajuster selon le profil du carénage.

**IMPORTANT :** Les points adhésifs se colleront rapidement à la peinture. Advenant un désalignement du support suite à l'installation, ne pas tenter de retirer ce dernier, sinon un dommage à la peinture en découlera. Pour éviter tout désalignement, ne pas laisser tomber le support en place. Plutôt, aligner d'abord et ajuster le rebord supérieur du support par rapport au profil du carénage. Puis, faire basculer le support en place. Une fois celui-ci en place, appuyer solidement sur les trois points adhésifs afin de s'assurer d'une adhérence appropriée.

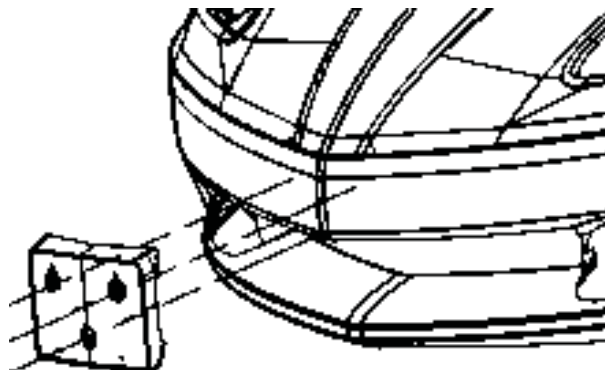

# Soporte de la matrícula delantera del Corvette

## Contenido del kit

Descripción	Cantidad
1 Soporte de la matrícula delantera del color de la carrocería	1
2 Hoja de instrucciones	1

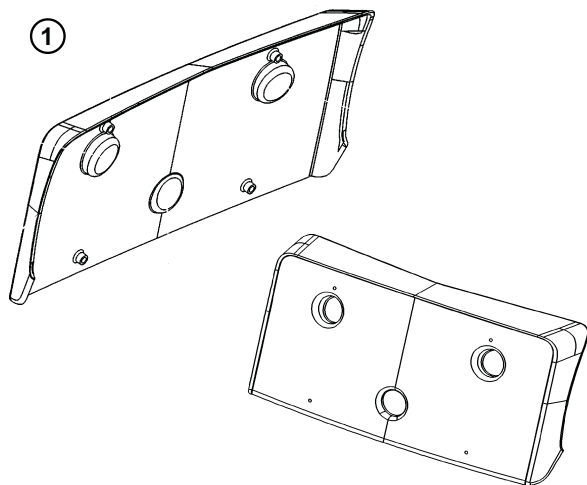

## Herramientas necesarias

- Taladro
- Broca de 5mm (0.1968 pulg.)

## LEA ESTO ANTES DE EMPEZAR

NOTA: Para que el soporte se adhiera mejor, el salpicadero delantero del vehículo no tener daños (p.ej. abolladuras, rayones, dobleces, fracturas, etc.).

- Para que el soporte se adhiera correctamente al salpicadero delantero, su vehículo debe estar expuesto a un rango de temperatura de 61°F - 86°F (16°C - 31°C) por un mínimo de 12 horas antes de la instalación.
- El área de instalación en donde aplicará el soporte debe estar limpia. Los lubricantes, aceite de la piel, polvo del aire, etc., pueden contaminar la pintura y reducir el desempeño de adhesión de la cinta adhesiva al vehículo. Para aumentar la fuerza del proceso, limpie el salpicadero delantero con paños para limpieza de alto rendimiento Scotch-Brite® o una mezcla 50/50 de alcohol isopropilo y agua con un paño limpio, no abrasivo. Si se requiere un limpiador fuerte para remover todos los contaminantes, utilice Adhesive Cleaner (limpiador de adhesivo) para todo propósito (Número de parte 08984). Después, seque cuidadosamente con un paño suave y limpio.
- Perfore las cuatro ubicaciones de orificios de perforación con una broca de 5 mm (0.1968 pulg.).

## Procedimiento

- Quite los protectores de la cinta de todos los puntos de adhesivo. NOTA: Es importante utilizar la técnica correcta al retirar el protector de la cinta de esponja para minimizar la posibilidad de rasgar el protector o romper un empalme del protector. El protector se debe retirar a un ángulo menor que 90 grados hacia la dirección de pelado del protector. Esto significa que la posición de su mano, al retirar el protector, debe permanecer adelante del punto en donde el protector hace contacto con la superficie de la cinta con esponja acrílica.
- Orienté el soporte hacia el salpicadero delantero, como se muestra a continuación. Haga que el perfil del salpicadero coincida.

**IMPORTANTE:** Los puntos de adhesivo se pegarán rápidamente a la pintura. En caso que el soporte quede desalineado después de la instalación, no intente desinstalar el soporte ya que esto ocasionará daño a la pintura. Para evitar que quede desalineado, no deje caer el soporte en su lugar. En lugar de eso, alinee primero y haga que el borde superior del soporte coincida con el perfil del salpicadero. Después, coloque el soporte en su lugar. Cuando el emblema esté en su lugar, presione firmemente sobre las tres áreas de puntos de adhesivo para garantizar una buena adhesión.

