

## Splash Guard Front Malibu

Please read instructions thoroughly before starting.

Installation time: 30 minutes

### Package Contents:

Description	Quantity
Left Hand Splash Guard	1
Right Hand Splash Guard	1
#10 x 3/4" Screw	2
#10 Spring Clip	2
#10 x 3/4" Screw (Bi-waxed)	2
Instruction Sheet	1

### Tools Required:

- #2 Phillips Screwdriver
- #2 Flat Screwdriver
- 1/8" (3.1mm) Drill Bit
- 1/4" (6.3mm) Drill Bit
- 7mm Socket/Driver
- Drill
- Hammer
- Center Punch
- Clean Cloth/Rag

**Note:** Turning of front wheels to the left or right will allow for additional clearance when installing the splash guards.

### Installation Procedure

1. Clean and degrease body panel where splashguards are to be located.
2. Remove existing bolts in locations B and C. See Figure 1.
3. Mount splashguard, install existing bolts in locations B and C. Tighten bolts while holding splash guard up and into body panel. See Figure 1 and 2.
4. While holding splashguard firmly against body panel, mark and drill 1/8" (3.1mm) center pilot hole in location A and 1/4" inch (6.3mm) hole in location D using part as a Template. See Figure 1.
5. While holding splashguard firmly against body panel. Install supplied screw (bi-waxed) in location A and supplied screw in location D using spring clip as a nut. Repeat procedure for other side.
6. Guards can be cleaned with any commercially available cleaner.

**FIGURE 1**

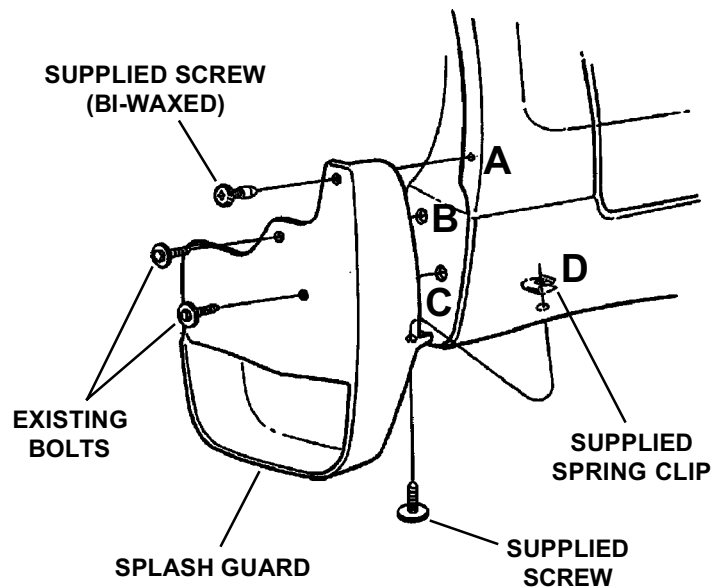

**FIGURE 2**

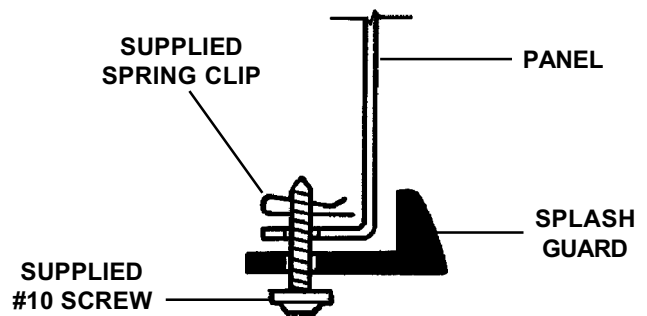

**NOTE: INSTALL SUPPLIED SPRING CLIPS WITH TURNED UP EDGE ON INSIDE OF PANEL EDGE.**

## Bavette garde-boue avant du modèle Malibu

Prière de lire toutes les consignes avant de commencer.

Durée d'installation : 30 minutes

### Contenu de l'emballage :

Description	Quantité
Bavette garde-boue de gauche	1
Bavette garde-boue de droite	1
Vis n° 10 x 19 mm (3/4 po)	2
Agrafe élastique n° 10	2
Vis n° 10 x 19 mm (3/4 po) (cirée)	2
Fiche de consignes	1

### Outils nécessaires :

- Tournevis à pointe cruciforme n° 2
- Tournevis à lame plate n° 2
- Foret de 3,1 mm (1/8 po)
- Foret de 6,3 mm (1/4 po)
- Mandrin à douille de 7 mm
- Perceuse
- Marteau
- Pointeau
- Linge propre

**Nota :** Le fait de tourner les roues avant vers la gauche ou vers la droite procurera un jeu supplémentaire lors de la pose des bavettes garde-boue.

### Procédure d'installation

1. Nettoyer le panneau de carrosserie et le dégraisser aux endroits où les bavettes garde-boue seront situées.
2. Enlever les boulons existants des emplacements B et C. Se reporter à la Figure 1.
3. Effectuer le montage de la bavette garde-boue en installant les boulons existants aux emplacements B et C. Serrer les boulons tout en tenant la bavette garde-boue vers le haut et dans le panneau de carrosserie. Se reporter aux Figures 1 et 2.
4. Tout en retenant la bavette garde-boue solidement contre le panneau de carrosserie, marquer un trou pilote central de 3,1 mm (1/8 po) et le percer à l'emplacement A, puis percer un trou de 6,3 mm (1/4 po) à l'emplacement D, en utilisant la pièce comme gabarit. Se reporter à la Figure 1.
5. Tenir la bavette garde-boue solidement contre le panneau de carrosserie. Installer la vis (cirée) fournie à l'emplacement A et la vis fournie à l'emplacement D en se servant de l'agrafe élastique comme écrou. Reprendre la procédure sur l'autre côté.
6. Les bavettes garde-boue peuvent être nettoyées au moyen de tout produit nettoyant commercial.

**FIGURE 1**

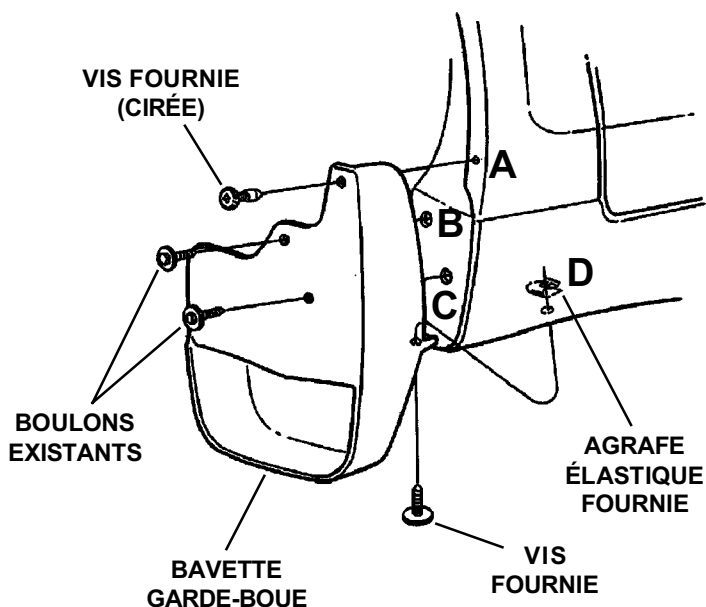

**FIGURE 2**

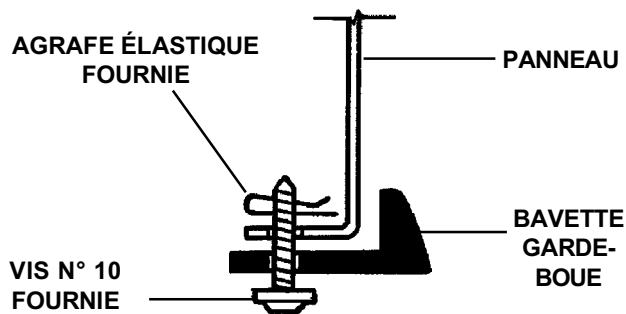

**NOTA :** INSTALLER À L'INTÉRIEUR DU BORD DU PANNEAU LES AGRAFES ÉLASTIQUES FOURNIES DONT LE BORD EST TOURNÉ VERS LE HAUT.

## Protector de salpicaduras delantero del Malibu

Lea las instrucciones cuidadosamente antes de comenzar.

Tiempo de instalación: 30 minutos

### Contenido del paquete:

Descripción	Cantidad
Protector de salpicaduras izquierdo	1
Protector de salpicaduras derecho	1
Tornillos n.º 10 x 3/4"	2
Sujetador de resorte n.º 10	2
Tornillos n.º 10 X 3/4" (Bi-encerados) n.º 10	2
Hoja de instrucciones	1

### Herramientas necesarias:

- Destornillador Phillips n.º 2
- Destornillador plano n.º 2
- Broca de 1/8" (3.1mm)
- Broca de 1/4" (6.3mm)
- Copa de 7mm/maneral
- Taladro
- Martillo
- Perforadora
- Paño/trapo limpio

**Nota:** Al girar las ruedas delanteras hacia la izquierda o derecha, se creará un espacio adicional para instalar los protectores de salpicaduras.

### Procedimiento de instalación

1. Limpie y desengrase el panel de carrocería en donde se colocarán los protectores de salpicaduras.
2. Retire los pernos existentes en las ubicaciones B y C. Consulte la Figura 1.
3. Monte el protector de salpicaduras, instale los pernos existentes en las ubicaciones B y C. Apriete los pernos mientras sostiene el protector de salpicaduras hacia arriba y en el panel de la carrocería. Consulte las Figuras 1 y 2.
4. Mientras sostiene firmemente el protector de salpicaduras contra el panel de la carrocería, marque y perforo un agujero de guía central de 1/8" (3.1mm) en la ubicación A y un agujero de 1/4" (6.3 mm) en la ubicación D utilizando la parte como una Plantilla. Consulte la Figura 1.
5. Mientras sostiene firmemente el protector de salpicaduras contra el panel de la carrocería. Instale el tornillo suministrado (bi-encerado) en la ubicación A y el tornillo suministrado en la ubicación D utilizando el sujetador de resorte como una tuerca. Repita el procedimiento para el otro lado.
6. Los protectores se pueden limpiar con un limpiador que encuentre en el mercado.

**FIGURA 1**

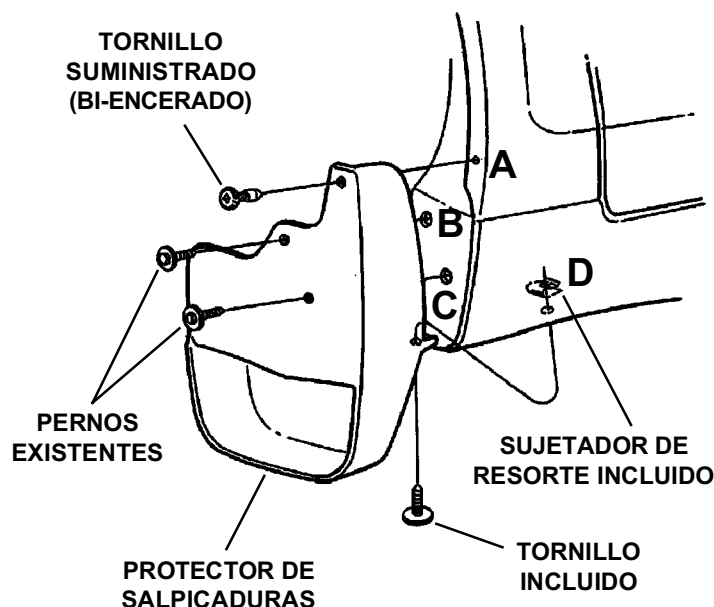

**FIGURA 2**

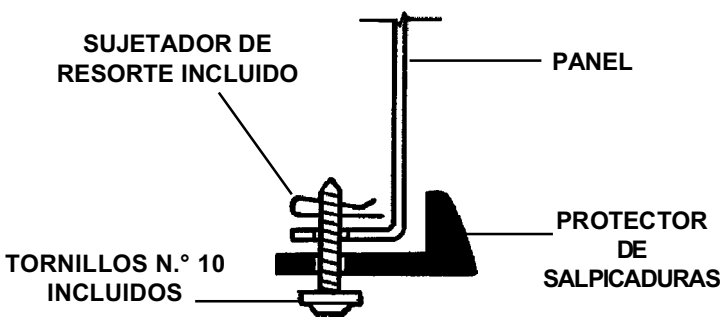

**NOTA: INSTALE LOS SUJETADORES DE RESORTE INCLUIDOS CON EL BORDE DOBLADO HACIA ARRIBA EN EL INTERIOR DEL BORDE DEL PANEL.**