

## Splash Guard - Front

Please read instructions thoroughly before starting.

Installation time: 30 minutes.

### Package Contents:

Description	Quantity
Left Hand Splash Guard	1
Right Hand Splash Guard	1
#10 x 3/4" Screw	8
#10 Spring Clip	6
Alcohol Wipes	1
Instruction Sheet	1

### Tools Required:

- #2 Phillips Screwdriver
- Flat Blade Screwdriver
- 3/32" (2.4mm) Drill Bit/Drill
- Clean Cloth/Rag

**NOTE:** Turning of front wheels to the left or right will allow for additional clearance when installing the splash guards.

### Installation Procedure:

1. Clean and degrease body panel where splash guards are to be located.
2. Using alcohol wipes or 50% alcohol and water, clean area to be taped.
3. Parts and vehicle temperature must be between 61°F and 86°F (16°C & 31°C).
4. Remove existing push pins, locations **B** and **C**. See Figure 1.
5. Pull liner forward and install supplied spring clip over lower sill holes, locations **A**, **B** and **C**. See Figures 1 and 2.
6. Mount splash guard and install supplied #10 screws in locations **B** and **C** while holding part up and into body panel. See Figure 1.
7. Install tapping screw in location **A**, drive screw through liner and into spring clip and tighten. See Figures 1 and 2.
8. Pull tape liner off using tab, push up and rearward on part and tape, apply 20-30 pounds of pressure along tape length to ensure contact. See Figure 1.
9. While holding splash guard firmly against body panel, mark and drill 3/32" (2.4mm) center pilot hole in location **D**. See Figure 1.
10. While holding splash guard firmly against body panel, install supplied #10 screw in location **D**. Do not over tighten.
11. Repeat procedure for other side.
12. Guards can be cleaned with any commercially available cleaner.

**FIGURE 1**

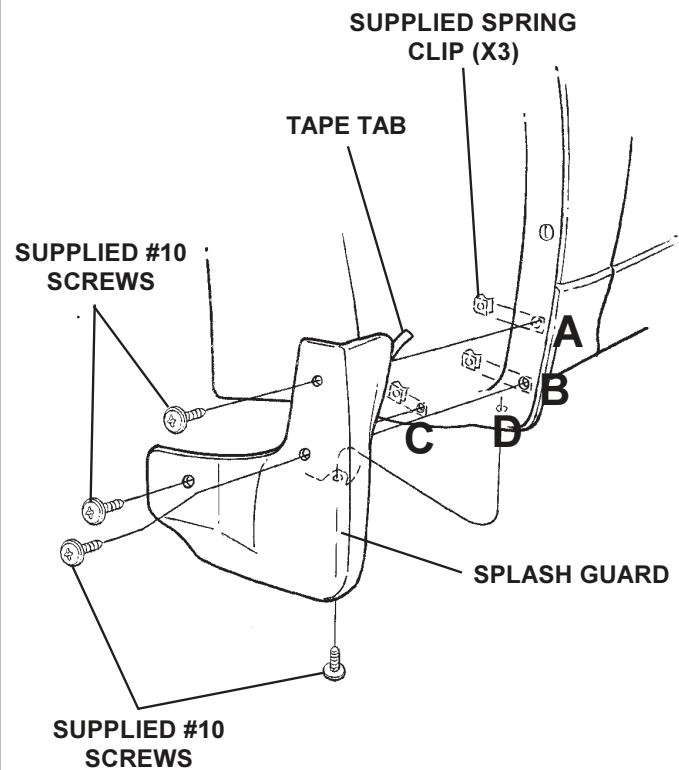

**FIGURE 2**

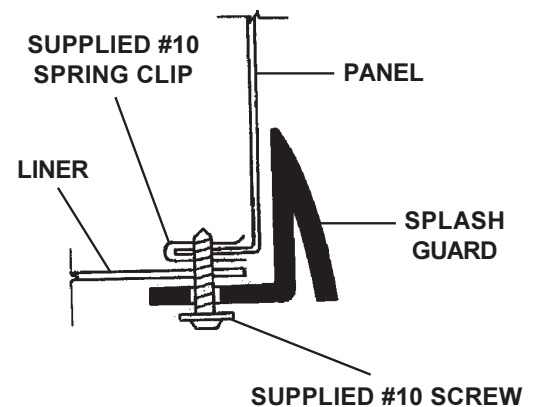

**NOTE:** INSTALL SUPPLIED SPRING CLIPS WITH TURNED UP EDGE ON INSIDE OF PANEL EDGE.

## Bavette garde-boue - Avant

**Prière de lire attentivement toutes les consignes avant de commencer.**

**Durée d'installation : 30 minutes.**

### Contenu de l'emballage :

Description	Quantité
Bavette garde-boue de gauche	1
Bavette garde-boue de droite	1
Vis n° 10 x 19 mm (3/4 po)	8
Agrafe élastique n° 10	6
Tampons alcoolisés	1
Fiche de consignes	1

### Outils nécessaires :

- Tournevis à pointe cruciforme n° 2
- Tournevis à lame plate
- Forets de 2,4mm (3/32 po) et perceuse
- Linge propre

**NOTA :** Le fait de tourner les roues avant vers la gauche ou la droite permettra d'obtenir davantage d'espace lors de l'installation des bavettes garde-boue.

### Procédure d'installation :

1. Nettoyer le panneau de carrosserie et le dégraisser aux endroits où les bavettes garde-boue seront situées.
2. À l'aide des tampons alcoolisés ou d'un mélange à 50 % d'alcool et d'eau, nettoyer la surface où le ruban sera fixé.
3. La température des pièces, et du véhicule, doit se situer entre 16° C et 31° C (61° F et 86° F).
4. Enlever les agrafes aux emplacements **B** et **C**. Voir Figure 1.
5. Tirer la doublure vers l'avant et mettre l'agrafe élastique fournie en place par-dessus les trous du seuil aux emplacements **A**, **B** et **C**. Voir Figures 1 et 2.
6. Fixer la bavette garde-boue et poser la vis n° 10 fournie à l'emplacement **B** et **C** en maintenant la bavette vers le haut et dans le panneau de la carrosserie. Voir Figure 1.
7. Installer la vis autotaraudeuse à l'emplacement **A**, enfoncer la vis au travers de la doublure dans l'agrafe élastique, puis serrer. Voir Figures 1 et 2.
8. Retirer la doublure du ruban à l'aide de la languette, pousser la pièce vers le haut et vers l'arrière, puis exercer une pression de 20 à 30 lb le long du ruban pour assurer une bonne adhésion. Voir Figures 1 et 2.
9. Tout en tenant la bavette garde-boue solidement contre le panneau de carrosserie, marquer et percer un trou pilote central de 2,4 mm (3/32 po) aux emplacements **D**. Voir Figure 1.
10. Tout en tenant la bavette garde-boue solidement contre le panneau de carrosserie, installer les vis n° 10 fournies aux emplacements **D**. Ne pas trop serrer.

11. Reprendre la procédure sur l'autre côté.
12. Les bavettes garde-boue peuvent être nettoyées au moyen de tout produit nettoyant commercial.

**FIGURE 1**

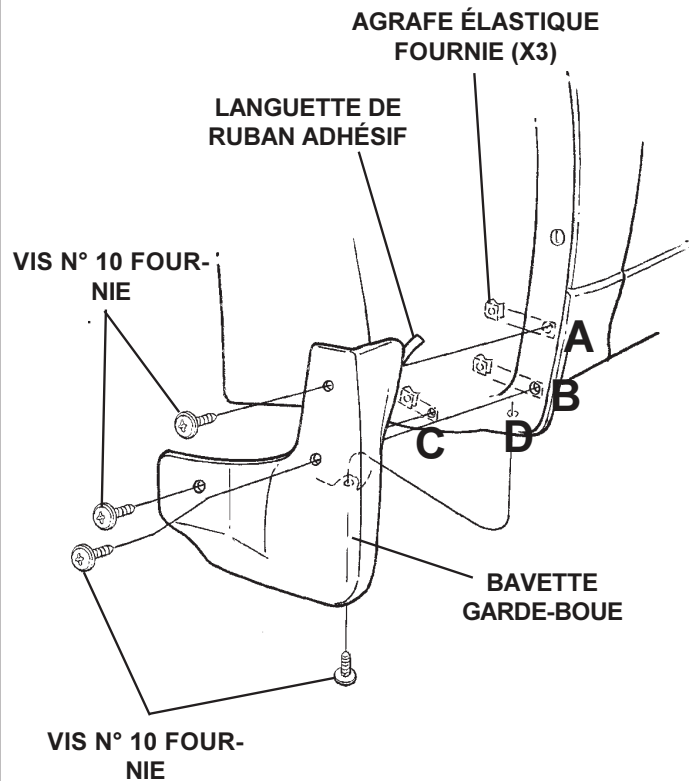

**FIGURE 2**

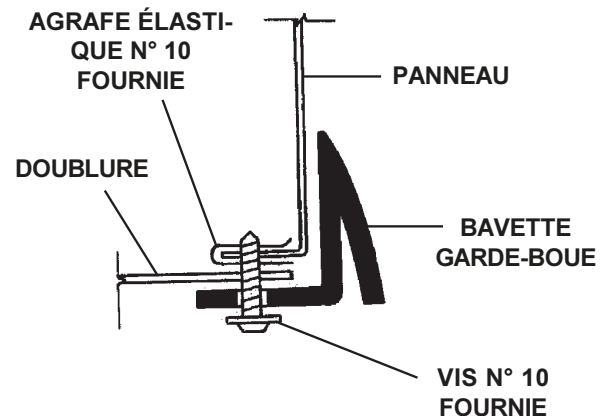

**REMARQUE :** INSTALLER À L'INTÉRIEUR DU BORD DU PANNEAU LES AGRAFES ÉLASTIQUES FOURNIES DONT LE BORD EST TOURNÉ VERS LE HAUT

## Protector de salpicaduras - Delantero

Lea las instrucciones cuidadosamente antes de comenzar.

Tiempo de instalación: 30 minutos.

### Contenido del paquete:

Descripción	Cantidad
Protector de salpicaduras izquierdo	1
Protector de salpicaduras derecho	1
Tornillos de 3/4" N°. 10	8
Sujetador de resorte N°. 10	6
Toallitas con alcohol	1
Hoja de instrucciones	1

### Herramientas necesarias:

- Destornillador Phillips N°. 2
- Destornillador plano
- Barreno/broca de 3/32" (2.4mm)
- Paño/trapo limpio

**NOTA:** Gire las ruedas delanteras a la izquierda o derecha para dejar espacio adicional cuando instale los protectores de salpicaduras.

### Procedimiento de instalación:

1. Limpie y desengrase el panel de carrocería en donde se colocarán los protectores de salpicaduras.
2. Con toallitas con alcohol o 50% de alcohol y agua limpie el área en la que va a colocar la cinta adhesiva.
3. La temperatura de las partes y del vehículo debe estar entre 61°F y 86°F (16°C y 31°C).
4. Retire los pasadores de empuje existentes, ubicaciones **B** y **C**. Consulte la Figura 1.
5. Jale el recubrimiento hacia adelante e instale el sujetador de resorte que se proporciona, en los agujeros del umbral inferior **A**, **B** y **C**. Consulte las Figuras 1 y 2.
6. Instale el protector de salpicaduras e instale el tornillo N°. 10 proporcionado en las ubicaciones **B** en **C** mientras sostiene la parte hacia arriba y dentro del panel de carrocería. Consulte las Figuras 1 y 2.
7. Instale el tornillo autorroscante en la ubicación **A**, pase el tornillo a través del protector y dentro del sujetador de resorte y apriete. Consulte las Figuras 1 y 2.
8. Retire el protector de la cinta adhesiva con la lengüeta, empuje hacia arriba y hacia atrás en la parte y pegue con la cinta adhesiva, aplique 20-30 libras de presión a lo largo de la cinta adhesiva para garantizar un buen contacto. Consulte la Figura 1.
9. Mientras sostiene el protector de salpicaduras firmemente contra el panel de la carrocería, marque y perforo el agujero de guía centrado de 3/32" (2.4mm) en la ubicación **D**. Consulte la Figura 1.
10. Mientras sostiene el protector de salpicaduras firmemente contra el panel, instale los tornillos N° 10 en la ubicación **D**. No apriete excesivamente.

11. Repita el procedimiento para el otro lado.
12. Los protectores se pueden limpiar con un limpiador que encuentre en el mercado.

**FIGURA 1**

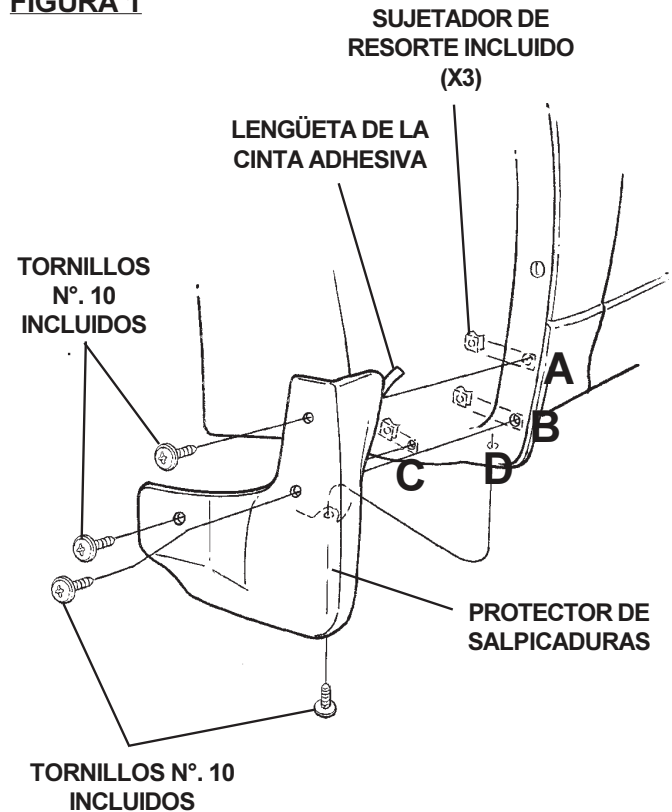

**FIGURA 2**

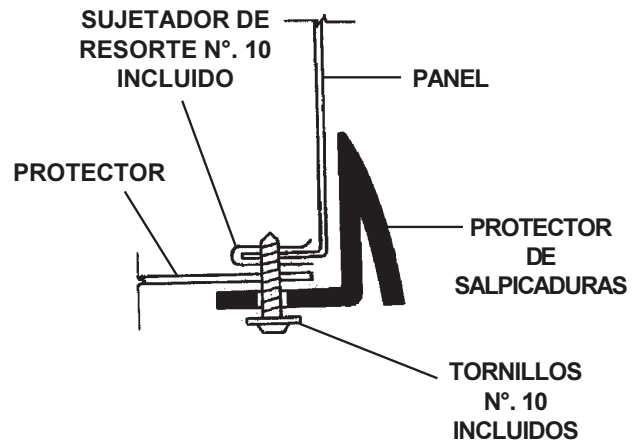

**NOTA:** INSTALE LOS SUJETADORES DE RESORTE INCLUIDOS CON EL BORDE DOBLADO HACIA ARRIBA EN EL INTERIOR DEL BORDE DEL PANEL.