

Side Window Deflector

Contents

Description	Quantity
Front Deflector	2
Rear Deflector	2
Alcohol Pad	4
Instruction Sheet	1

Important

Read all instructions carefully before beginning the installation. A trial fit is recommended before installation.

The front deflectors mount on the chrome door trim above the window rubber strip and on the mirror cap and B-pillar. The rear deflectors align with the front deflectors on the B-pillar and also mount on the chrome door trim above the window rubber strip and on the C-pillar.

The ideal installation temperature is between 65-110°F (18-43°C). Vehicle should be clean and dry before installing deflectors.

Installation Instructions

1. Clean the chrome door trim with an alcohol pad. Repeat for remaining doors. See Figure 1.

FIGURE 1

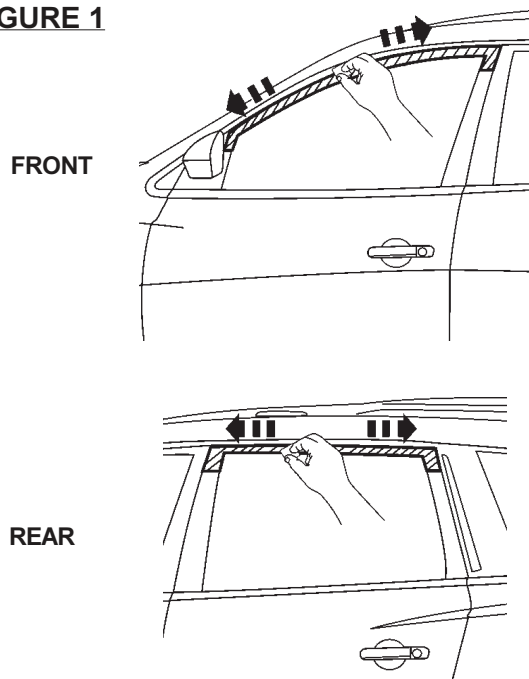

2. To install deflectors, remove the tape liner from the front and rear end flanges. To reduce the risk of tape contamination due to improper positioning, expose only 2" (5cm) of tape from each end of the lateral flange by peeling back liner. See Figure 2.

FIGURE 2

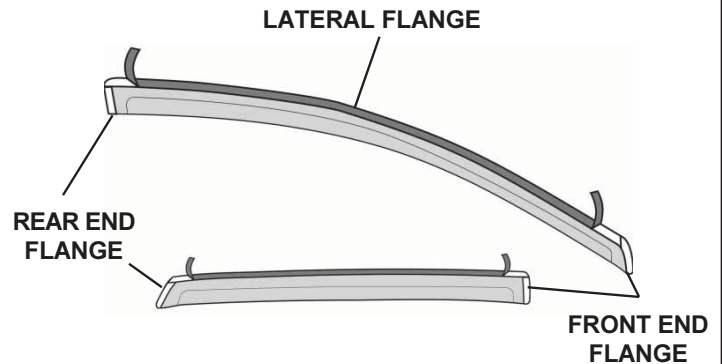

3. Align the deflector with the previously prepared chrome door trim. **NOTE:** The front deflectors front end flange will install over the mirror cap. There is a step in the part that aligns with the window rubber strip to assist with alignment. See Figure 3.
4. Press the exposed areas of tape against the trim and verify position. Position the deflector so that it is equally spaced from the edge of the door and a continuous amount of the chrome trim is visible across the top. See Figure 3.

FIGURE 3

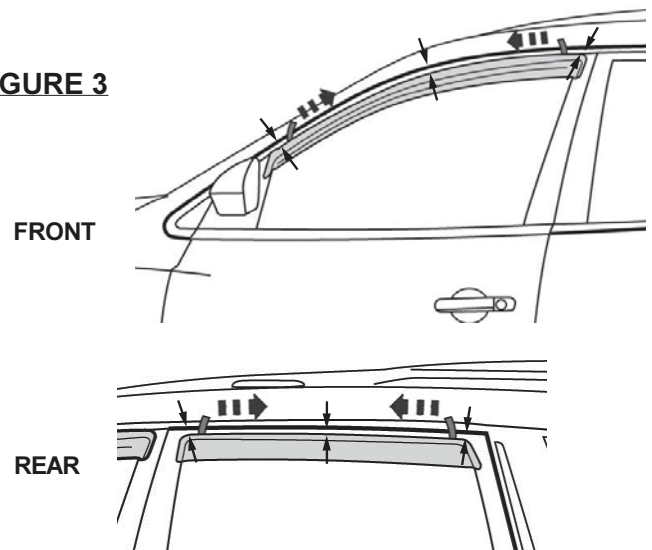

REAR APPLICABLE TO (4) PIECE SETS ONLY

5. With the deflector in its final position, remove the remainder of the tape liner by pulling on the free ends. Run your finger along the visor flanges to ensure proper adhesion of the tape to the painted door surface.
6. Repeat Steps 3 and 4 for the opposite side deflector and rear deflectors as applicable.

Déflecteur de glace latérale

Contenu

Description	Quantité
Déflecteur avant	2
Déflecteur arrière	2
Tampons alcoolisés	4
Fiche de consignes	1

Important

Prière de lire attentivement toutes les consignes avant d'entamer le processus de pose. Un ajustement d'essai est recommandé avant d'effectuer la pose.

Les déflecteurs avant sont montés sur la garniture de porte chromée, au-dessus du caoutchouc de la glace et sur le boîtier du rétroviseur et le pied milieu. Les déflecteurs arrière s'alignent avec les déflecteurs avant sur le pied milieu et se montent également sur la garniture de porte chromée au-dessus du caoutchouc de la glace et sur le pied arrière.

La température idéale d'installation se situe entre 18 °C et 43 °C (65 °F et 110 °F). Le véhicule doit être propre et sec avant de poser les déflecteurs.

Consignes d'installation

- Nettoyer la garniture de porte chromée au moyen d'un tampon alcoolisé. Répéter pour le reste des portes. Se reporter à la Figure 1.

FIGURE 1

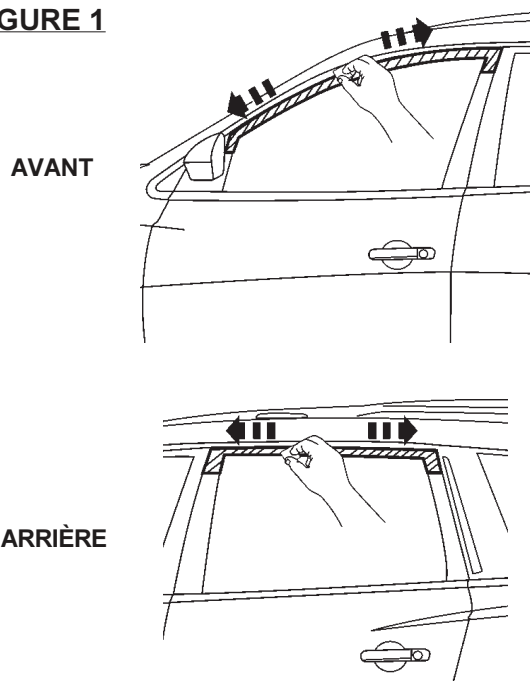

- Pour installer les déflecteurs, retirer la bande protectrice des rebords avant et arrière. Pour réduire le risque de contamination du ruban découlant d'un positionnement inapproprié, n'exposer que 5 cm (2 po) de ruban de chaque extrémité du rebord latéral, en décollant la bande protectrice. Se reporter à la Figure 2.

FIGURE 2

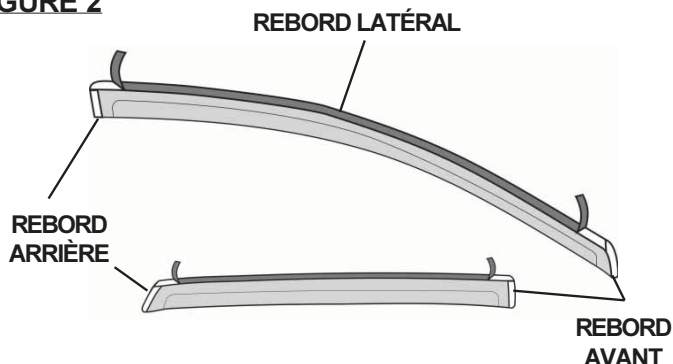

- Aligner le déflecteur avec la garniture de porte chromée préparée au préalable.
 NOTA : Le rebord rabattu avant des déflecteurs avant doit être installé sur le boîtier du rétroviseur. Une portion de la pièce s'aligne avec le caoutchouc de la glace pour faciliter l'alignement. Se reporter à la Figure 3.
- Presser les surfaces exposées du ruban contre la garniture et vérifier la position. Positionner le déflecteur pour qu'il soit également espacé du rebord de la porte et qu'une quantité égale de la garniture de chrome soit visible à travers la partie supérieure. Se reporter à la Figure 3.

FIGURE 3

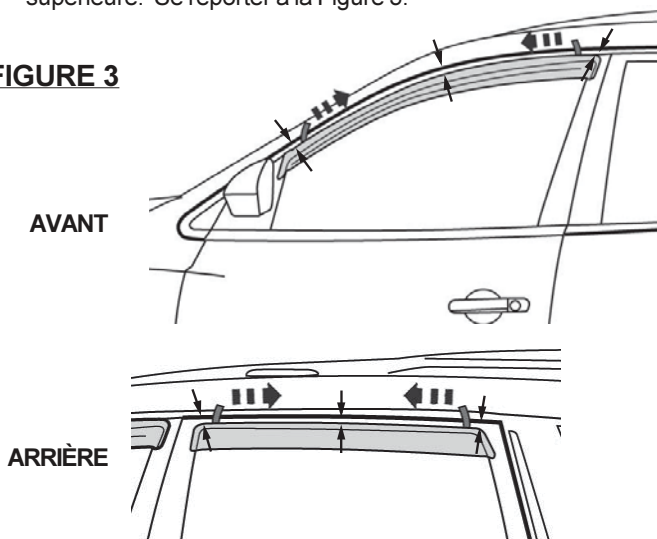

PARTIE ARRIÈRE - APPLICABLE AUX ENSEMBLES À QUATRE (4) MORCEAUX SEULEMENT

- Une fois le déflecteur en position ultime, enlever le reste de la bande protectrice en tirant sur les extrémités libres. Avec le doigt, presser le long des rebords rabattus du pare-soleil pour s'assurer de l'adhérence appropriée du ruban à la surface peinte de la porte.
- Reprendre les étapes 3 à 4 pour le déflecteur du côté opposé et les déflecteurs arrière, le cas échéant.

Deflector de ventana lateral

Contenido

Descripción	Cantidad
Deflector delantero	2
Deflector trasero	2
Toallitas con alcohol	4
Hoja de instrucciones	1

Importante

Lea todas las instrucciones cuidadosamente antes de comenzar la instalación. Se recomienda realizar un ajuste de prueba antes de la instalación.

Los deflectores delanteros están montados en el acabado cromado de la puerta, sobre la franja de caucho de la ventana, en la tapa del espejo y en el pilar B. Los deflectores traseros se alinean con los deflectores delanteros en el pilar B y también se instalan en el acabado cromado de la puerta sobre la banda de caucho de la ventana y en el pilar C.

La temperatura de instalación ideal es entre 65-110°F (18-43°C). El vehículo debe estar limpio y seco antes de instalar los deflectores.

Instrucciones de instalación

1. Limpie el acabado cromado de la puerta con una toallita con alcohol. Repita en las puertas restantes. Consulte la Figura 1.

FIGURA 1

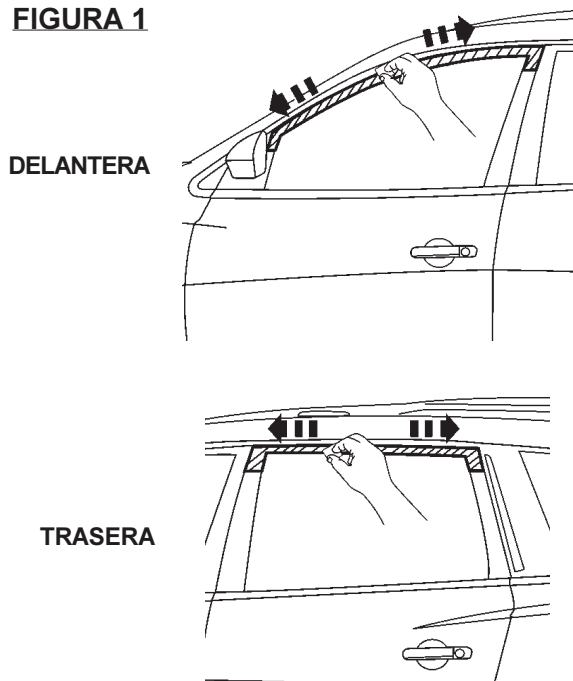

2. Para instalar los deflectores, retire el protector de la cinta de las bridas del extremo delantero y trasero. Para reducir el riesgo de que la cinta se contamine debido a colocación incorrecta, deje expuestas únicamente 2" (5cm) de la cinta de cada extremo de la brida lateral al levantar el protector. Consulte la Figura 2.

FIGURA 2

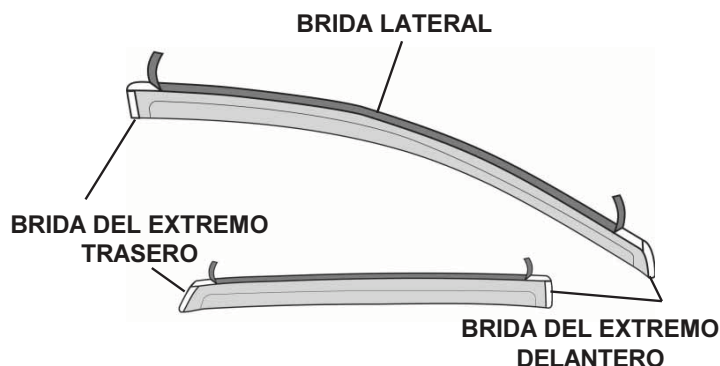

3. Alinee el deflector con el acabado cromado de la puerta que preparó anteriormente.
NOTA: La brida del extremo delantero de los deflectores delanteros se instalará en la tapa del espejo. Hay una grada en la parte que se alinea con la banda de caucho de la ventana para ayudar en la alineación. Consulte la Figura 3.
4. Presione las áreas expuestas de la cinta contra el acabado y verifique la posición. Coloque el deflector de manera que esté debidamente espaciado desde el borde de la puerta y para que una cantidad continua del acabado cromado quede visible a lo largo de la parte superior. Consulte la Figura 3.

FIGURA 3

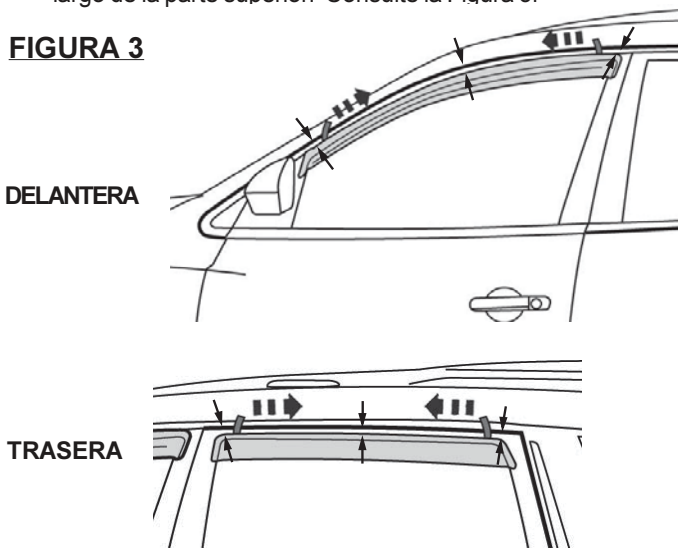

LA PARTE TRASERA APLICA ÚNICAMENTE A LOS JUEGOS DE (4) PIEZAS

5. Con el deflector en su posición final, retire el resto del protector de la cinta al jalarla en los extremos sueltos. Pase su dedo a lo largo de las bridas del visor para asegurarse de la adhesión correcta de la cinta a la superficie pintada de la puerta.
6. Repita los Pasos 3 y 4 para el deflector del lado opuesto y los deflectores traseros según aplique.

Deflector de las ventanillas laterales

Contenido

Descripción	Cantidad
Deflector delantero	2
Deflector trasero	2
Toallitas con alcohol	4
Instrucciones	1

Nota importante:

Lea todas las instrucciones detenidamente antes de comenzar a realizar el montaje. Antes del montaje final, se recomienda efectuar uno de prueba.

Los deflectores delanteros se montan en el burlete cromado de la puerta, sobre la tira de goma de la ventanilla y en la carcasa del espejo y el montante B. Los deflectores traseros se alinean con los deflectores delanteros en el montante B y, además, se montan en el burlete cromado de la puerta sobre la tira de goma de la ventanilla y en el montante C.

La temperatura ideal para el montaje es entre 65 y 110° F (de 18 a 43° C). El vehículo debe estar limpio y seco antes del montaje de los deflectores.

Instrucciones de montaje

1. Limpie el burlete cromado de la puerta con las toallitas con alcohol. Repita este paso con las demás puertas. Consulte la ilustración 1.

ILUSTRACIÓN 1

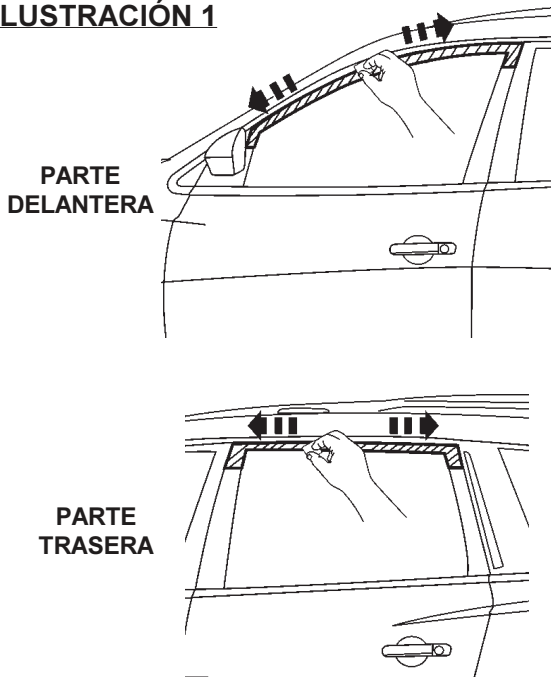

2. Para montar los deflectores, retire el revestimiento de cinta de las bridas delantera y trasera. Para reducir el riesgo de contaminación de la cinta debido a una colocación incorrecta, esponga sólo 2" (5cm) de la cinta desde cada extremo de la brida lateral despegando el revestimiento de ésta. Consulte la ilustración 2.

ILUSTRACIÓN 2

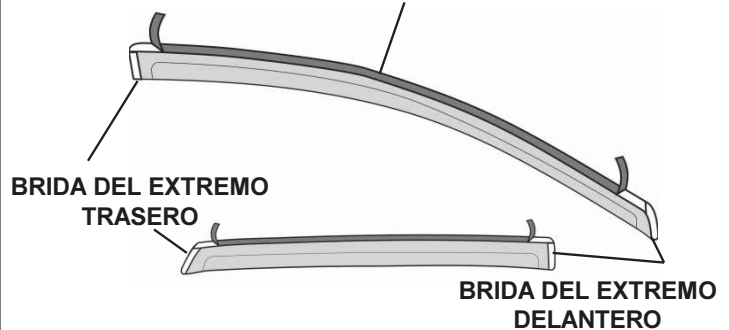

3. Alinee el deflector con el burlete cromado de la puerta preparado anteriormente.
NOTA: La brida del extremo delantero de los deflectores delanteros se debe montar sobre la carcasa del espejo. Para facilitar la alineación, hay una muesca en el componente que se alinea con el burlete cromado de la ventanilla. Consulte la ilustración 3.
4. Presione las zonas expuestas de la cinta contra el burlete y compruebe su posición. Coloque el deflector de forma que pueda separarse con facilidad del borde de la puerta y pueda verse una cantidad continua del burlete cromado a lo largo de la parte superior. Consulte la ilustración 3.

ILUSTRACIÓN 3

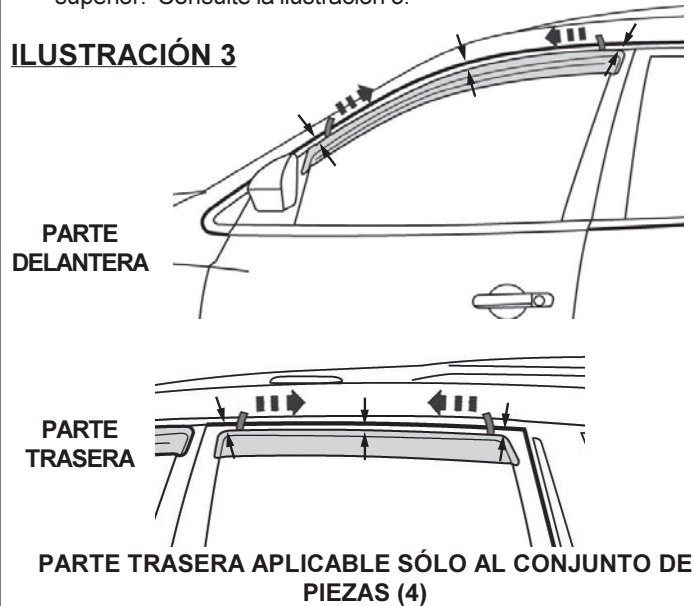

5. Con el deflector en su posición final, retire el revestimiento de cinta restante tirando de los extremos sueltos. Pase el dedo por las bridas del parasol para asegurarse de que la cinta se ha adherido correctamente a la superficie de la puerta pintada.
6. Repita los pasos 3 y 4 para el deflector del lado opuesto y los deflectores traseros según sea aplicable.