

Splash Guard - Rear

Please read instructions thoroughly before starting.
Installation time: 30 minutes.

Package Contents:

Description	Quantity
Left Hand Splash Guard	1
Right Hand Splash Guard	1
#10 x 3/4" Screw	6
#10 Spring Clip	2
Push Pins	2
Alcohol Wipes	1
Instruction Sheet	1

Tools Required:

- #2 Phillips Screwdriver
- Flat Blade Screwdriver
- 3/32" (2.4mm), 5/16" (8mm) Drill Bit/Drill
- 15mm Torx Driver
- Clean Cloth/Rag

Installation Procedure:

- Clean and degrease body panel where splash guards are to be located.
- Using alcohol wipes or 50% alcohol and water, clean area to be taped.
- Parts and vehicle temperature must be between 61°F and 86°F (16°C & 31°C).
- Remove existing lower screw location **D** and push pin location **B**. See Figure 1.
- Pull liner forward and install supplied spring clip over hole, location **B**. See Figures 1 and 2.
- Reinstall lower screw location **D**, and install supplied screw at location **B** while holding splashguard up and into body panel. See Figures 1 and 2.
- While holding splash guard firmly against body panel, mark and drill 3/32" (2.4mm) center pilot hole in location **A**. See Figure 1.
- While holding splash guard firmly against body panel, install supplied #10 screw in location **A**. Do not over tighten.
- Pull tape liner off using tab, push up and rearward on part and tape, apply 20-30 pounds of pressure along tape length to ensure contact. See Figure 1.
- While holding splash guard firmly against body panel, mark and drill 3/32" (2.4mm) center pilot hole in location **C**. See Figure 1.
- While holding splash guard firmly against body panel, install supplied #10 screw in location **C**. Do not over tighten.

- Drill 5/16" (8mm) hole in location **E** and install supplied push pin.
- Repeat procedure for other side.
- Guards can be cleaned with any commercially available cleaner.

FIGURE 1

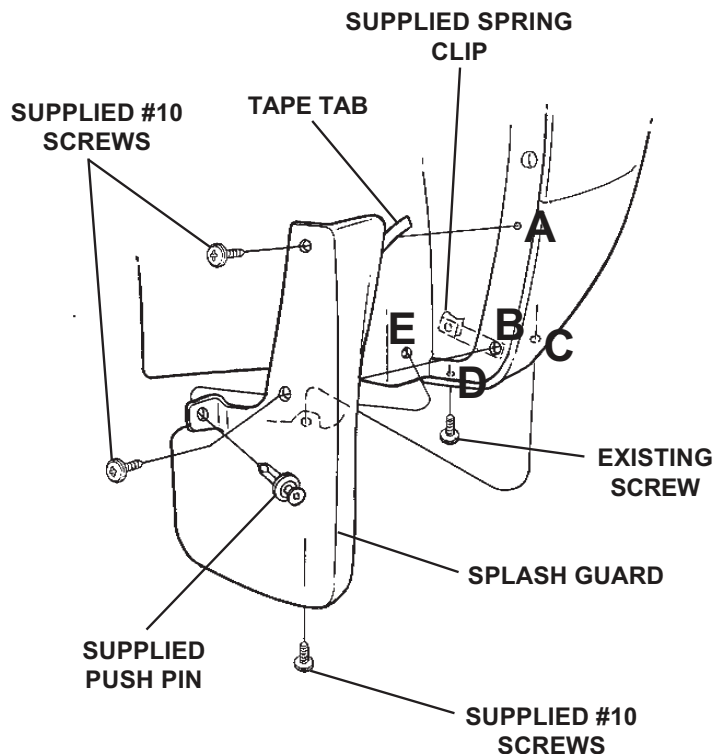
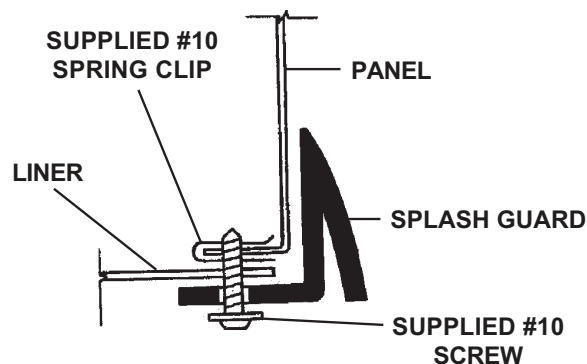

FIGURE 2



NOTE: INSTALL SUPPLIED SPRING CLIPS WITH TURNED UP EDGE ON INSIDE OF LINER.

Bavette garde-boue - Arrière

Prière de lire attentivement toutes les consignes avant de commencer.

Durée d'installation : 30 minutes.

Contenu de l'emballage :

Description	Quantité
Bavette garde-boue de gauche	1
Bavette garde-boue de droite	1
Vis n° 10 x 19 mm (3/4 po)	6
Agrafe élastique n° 10	2
Agrafe	2
Tampons alcoolisés	2
Fiche de consignes	1

Outils nécessaires :

- Tournevis à pointe cruciforme n° 2
- Tournevis à lame plate
- Forets de 2,4mm (3/32 po), 8mm (5/16 po) et perceuse
- Mandarin Torx de 15mm
- Linge propre

Procédure d'installation :

- Nettoyer le panneau de carrosserie et le dégraisser aux endroits où les bavettes garde-boue seront situées.
- À l'aide des tampons alcoolisés ou d'un mélange à 50 % d'alcool et d'eau, nettoyer la surface où le ruban sera fixé.
- La température des pièces, et du véhicule, doit se situer entre 16° C et 31° C (61° F et 86° F).
- Enlever la vis inférieure à l'emplacement D et l'agrafe à l'emplacement B existantes. Voir Figure 1.
- Tirer la doublure vers l'avant et mettre l'agrafe élastique fournie en place par-dessus le trou, à l'emplacement B. Voir Figures 1 et 2.
- Réinstaller la vis inférieure à l'emplacement D, et installer la vis fournie à l'emplacement B tout en tenant la bavette garde-boue vers le haut et dans le panneau de carrosserie. Se reporter aux Figures 1 et 2.
- Tout en tenant la bavette garde-boue solidement contre le panneau de carrosserie, marquer et percer un trou pilote central de 2,4 mm (3/32 po) aux emplacements A. Voir Figure 1.
- Tout en tenant la bavette garde-boue solidement contre le panneau de carrosserie, installer les vis n° 10 fournies aux emplacements A. Ne pas trop serrer.
- Retirer la doublure du ruban à l'aide de la languette, pousser la pièce vers le haut et vers l'arrière, puis exercer une pression de 20 à 30 lb le long du ruban pour assurer une bonne adhésion. Voir Figures 1 et 2.
- Tout en tenant la bavette garde-boue solidement contre le panneau de carrosserie, marquer et percer un trou pilote central de 2,4 mm (3/32 po) aux emplacements C. Voir Figure 1.
- Tout en tenant la bavette garde-boue solidement contre le panneau de carrosserie, installer les vis n° 10 fournies aux emplacements C. Ne pas trop serrer.

- Percer un trou de 8 mm (5/16 po) à l'emplacement E, puis poser l'agrafe fournie.
- Reprendre la procédure sur l'autre côté.
- Les bavettes garde-boue peuvent être nettoyées au moyen de tout produit nettoyant commercial.

FIGURE 1

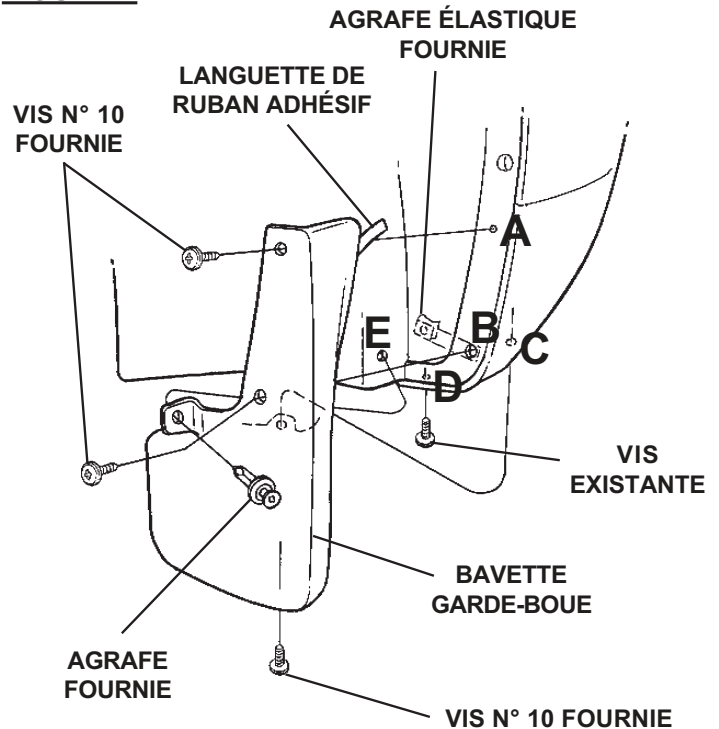
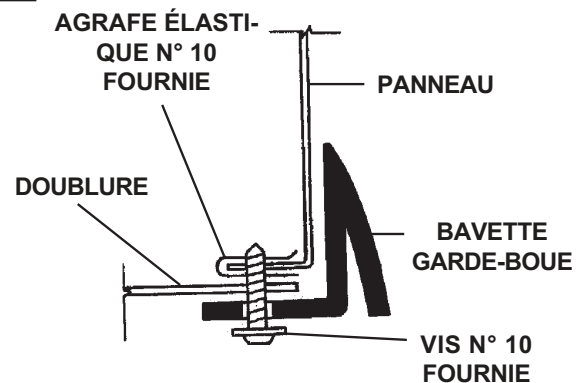

FIGURE 2



NOTA : POSER LES AGRAFES ÉLASTIQUES FOURNIES EN ORIENTANT LE BORD INCURVÉ VERS L'INTÉRIEUR DE LA DOUBLURE.

Protector de salpicaduras - Trasero

Lea las instrucciones cuidadosamente antes de comenzar.

Tiempo de instalación: 30 minutos.

Contenido del paquete:

Descripción	Cantidad
Protector de salpicaduras izquierdo	1
Protector de salpicaduras derecho	1
Tornillos de 3/4" N°. 10	6
Sujetador de resorte N°. 10	2
Pasador de empuje	2
Toallitas con alcohol	2
Hoja de instrucciones	1

Herramientas necesarias:

- Destornillador Phillips N°. 2
- Destornillador plano
- Barreno/broca de 3/32" (2.5mm), 5/16" (8mm)
- Destornillador Torx de 15 mm
- Paño/trapo limpio

Procedimiento de instalación:

1. Limpie y desengrase el panel de carrocería en donde se colocarán los protectores de salpicaduras.
2. Con toallitas con alcohol o 50% de alcohol y agua limpie el área en la que va a colocar la cinta adhesiva.
3. La temperatura de las partes y del vehículo debe estar entre 61°F y 86°F (16°C y 31°C).
4. Retire el tornillo inferior existente de la ubicación **D** y el pasador de empuje de la ubicación **B**. Consulte la Figura 1.
5. Jale el protector hacia adelante e instale el sujetador de resorte proporcionado en el agujero, ubicación **B**. Consulte las Figuras 1 y 2.
6. Instale de nuevo el tornillo inferior en la ubicación **D** e instale el tornillo que se incluye en la ubicación **B** mientras sostiene el protector de salpicaduras y dentro del panel de la carrocería. Consulte las Figuras 1 y 2.
7. Mientras sostiene el protector de salpicaduras firmemente contra el panel de la carrocería, marque y perforo el agujero de guía centrado de 3/32" (2.4mm) en la ubicación **A**. Consulte la Figura 1.
8. Mientras sostiene el protector de salpicaduras firmemente contra el panel, instale los tornillos N° 10 en la ubicación **A**. No apriete excesivamente.
9. Retire el protector de la cinta adhesiva con la lengüeta, empuje hacia arriba y hacia atrás en la parte y pegue con la cinta adhesiva, aplique 20-30 libras de presión a lo largo de la cinta adhesiva para garantizar un buen contacto. Consulte la Figura 1.
10. Mientras sostiene el protector de salpicaduras firmemente contra el panel de la carrocería, marque y perforo el agujero de guía centrado de 3/32" (2.4mm) en la ubicación **C**. Consulte la Figura 1.
11. Mientras sostiene el protector de salpicaduras firmemente contra el panel, instale los tornillos N° 10 en la ubicación **C**. No apriete excesivamente.

12. Perfore un agujero de 5/16" (8mm) en la ubicación **E**, e instale el pasador de empuje incluido.
13. Repita el procedimiento para el otro lado.
14. Los protectores se pueden limpiar con un limpiador que encuentre en el mercado.

FIGURA 1

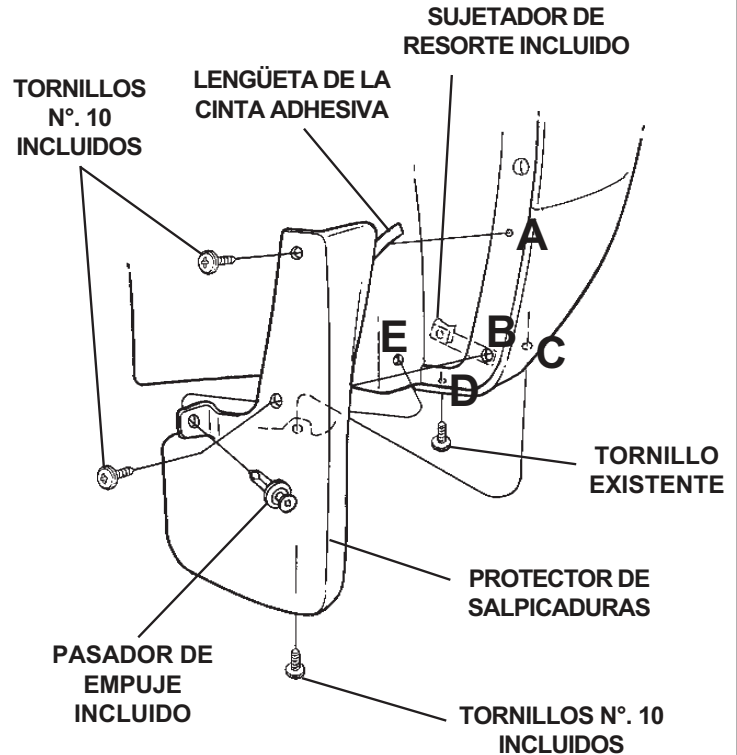

FIGURA 2

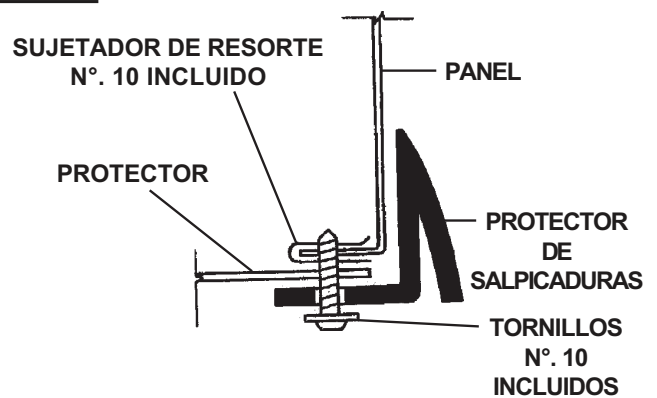

NOTA: INSTALE LOS SUJETADORES DE RESORTE INCLUIDOS CON EL BORDE DOBLADO HACIA ARRIBA EN EL INTERIOR DEL PROTECTOR.