

Body Side Mouldings—Chrome (B85/RWI)

Front Side Door Molding Replacement

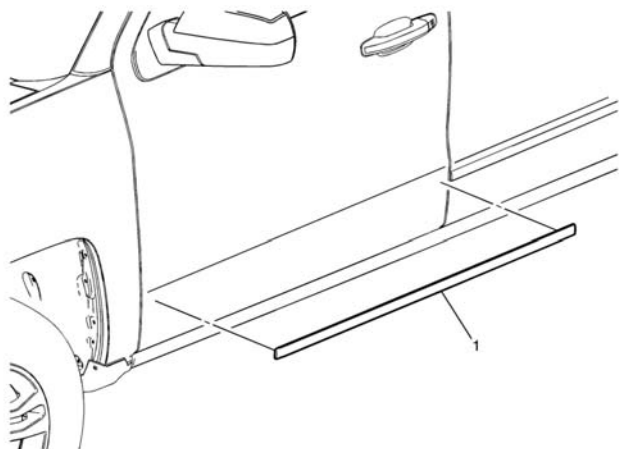

Rear Side Door Molding Replacement

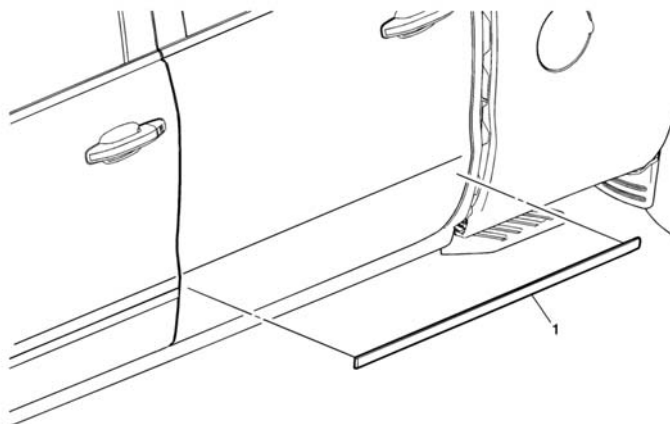

Callout	Component Name
	<p>Caution: Refer to Exterior Trim Emblem Removal Caution.</p> <p>Procedure</p> <ol style="list-style-type: none"> 1. Use masking tape to mark the position of the front side door molding prior to removal. 2. The part and surface should be 21°C (70°F) prior to installation. The vehicle should remain 21°C (70°F) for one hour after assembly to allow adhesive to develop sufficient bond strength.
1	<ol style="list-style-type: none"> 3. Use a heat gun or equivalent to remove the front side door molding. Use a plastic flat bladed tool to assist in removal. 4. Clean any remaining residue with a 50/50 mixture by volume of isopropyl alcohol and clean drinkable water. Wipe surface dry with a clean lint-free towel. 5. When removing protective liners from the adhesive tape, be careful not to touch tape with hands and do not allow tape to come in contact with dirt or any foreign matter prior to adhesion. 6. Using the palm of the hand, wet out the front side door molding to ensure full adhesion is made.

Callout	Component Name
	<p>Caution: Refer to Exterior Trim Emblem Removal Caution.</p> <p>Procedure</p> <ol style="list-style-type: none"> 1. Use masking tape to mark the position of the rear side door molding prior to removal. 2. The part and surface should be 21°C (70°F) prior to installation. The vehicle should remain 21°C (70°F) for one hour after assembly to allow adhesive to develop sufficient bond strength.
1	<ol style="list-style-type: none"> 3. Use a heat gun or equivalent to remove the rear side door molding. Use a plastic flat bladed tool to assist in removal. 4. Clean any remaining residue with a 50/50 mixture by volume of isopropyl alcohol and clean drinkable water. Wipe surface dry with a clean lint-free towel. 5. When removing protective liners from the adhesive tape, be careful not to touch tape with hands and do not allow tape to come in contact with dirt or any foreign matter prior to adhesion. 6. Using the palm of the hand, wet out the rear side door molding to ensure full adhesion is made.

Exterior Trim Emblem Removal Caution

Caution: Use a plastic, flat-bladed tool to prevent paint damage when removing an emblem/name plate.

Moulures latérales de carrosserie — Chrome (B85/RWI)

Remplacement de la moulure de porte latérale avant

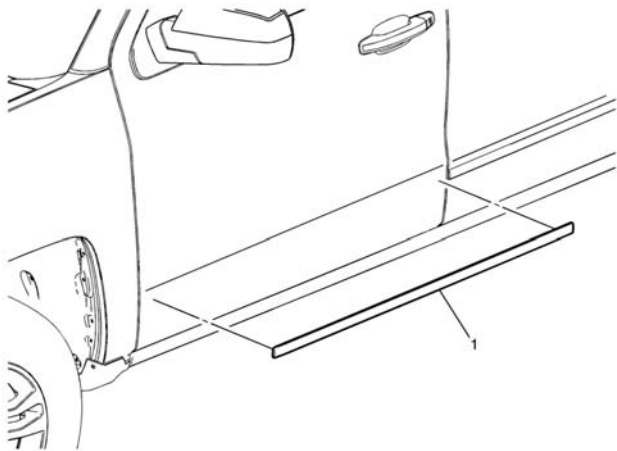

Remplacement de la moulure de porte latérale arrière

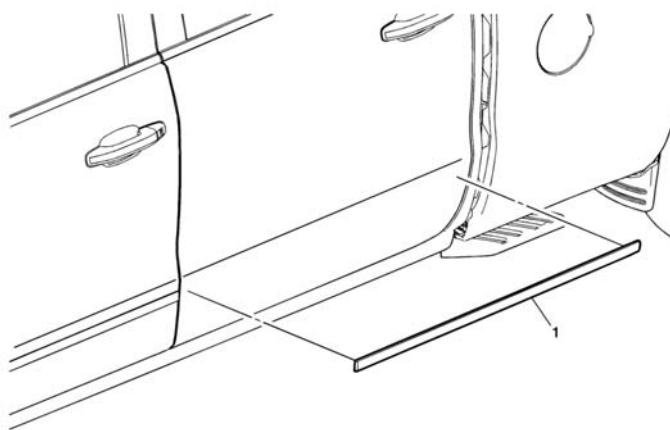

Numéro de référence	Nom du composant
1	<p>Attention : Se reporter à Mise en garde relative à la dépose de l'emblème extérieur.</p> <p>Procédure</p> <ol style="list-style-type: none"> 1. Utiliser du ruban à masquer pour marquer la position de la moulure de porte avant avant de la déposer. 2. La pièce et la surface doivent être à 21 °C (70 °F) avant la pose. Le véhicule doit demeurer à la température de 21 °C (70 °F) pendant une heure après l'installation pour permettre à l'adhésif de développer une force de liaison suffisante. 3. Utiliser un pistolet thermique ou un outil équivalent pour retirer la moulure de porte latérale avant. Utiliser un outil à lame plate en plastique pour faciliter la dépose. 4. Nettoyer tous les résidus restants avec une solution à part égale d'eau propre et d'alcool isopropylique. Essuyer la surface avec un linge propre non pelucheux. 5. Lorsqu'on retire le revêtement protecteur du ruban adhésif, il faut faire attention de ne pas toucher le ruban avec les mains et de ne pas laisser le ruban entrer en contact avec de la saleté ou toutes autres matières étrangères avant l'application. 6. Utiliser la pompe de la main pour mouiller la moulure de porte latérale avant et assurer une pleine adhérence.

Numéro de référence	Nom du composant
1	<p>Attention : Se reporter à Mise en garde relative à la dépose de l'emblème extérieur.</p> <p>Procédure</p> <ol style="list-style-type: none"> 1. Utiliser du ruban à masquer pour marquer la position de la moulure de porte arrière avant de la déposer. 2. La pièce et la surface doivent être à 21 °C (70 °F) avant la pose. Le véhicule doit demeurer à la température de 21 °C (70 °F) pendant une heure après l'installation pour permettre à l'adhésif de développer une force de liaison suffisante. 3. Utiliser un pistolet thermique ou un outil équivalent pour retirer la moulure de porte latérale arrière. Utiliser un outil à lame plate en plastique pour faciliter la dépose. 4. Nettoyer tous les résidus restants avec une solution à part égale d'eau propre et d'alcool isopropylique. Essuyer la surface avec un linge propre non pelucheux. 5. Lorsqu'on retire le revêtement protecteur du ruban adhésif, il faut faire attention de ne pas toucher le ruban avec les mains et de ne pas laisser le ruban entrer en contact avec de la saleté ou toutes autres matières étrangères avant l'application. 6. Utiliser la pompe de la main pour mouiller la moulure de porte latérale arrière et assurer une pleine adhérence.

Mise en garde relative à la dépose de l'emblème extérieur

Attention : Utiliser un outil à lame plate en plastique pour éviter d'endommager la peinture à la dépose de l'emblème.

Molduras laterales de carrocería — cromadas (B85/RWI)

Reemplazo de moldura de puerta lateral delantera

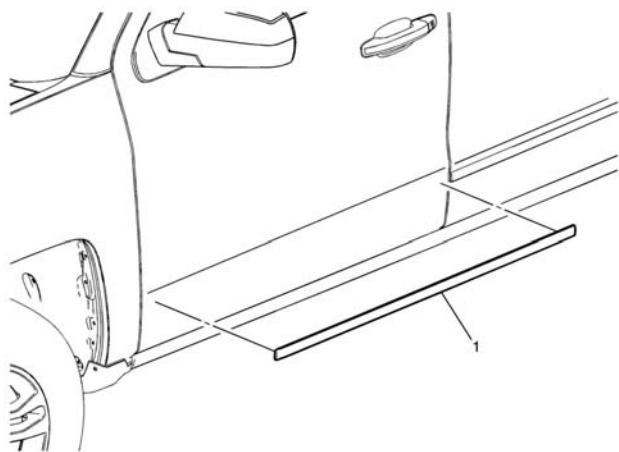

Reemplazo de moldura de puerta lateral trasera

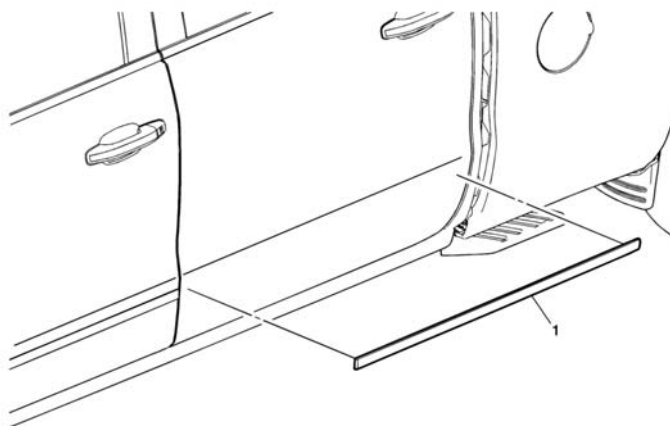

Llamada	Nombre del componente
	<p>Precaución: Consulte la sección Precaución al quitar el emblema de revestimiento exterior.</p> <p>Procedimiento</p> <ol style="list-style-type: none"> Use cinta de carrocerero para marcar la posición de la moldura de la puerta lateral delantera antes de quitarla. La parte y la superficie deben estar a 21°C (70°F) antes de la instalación. El vehículo debe permanecer a 21°C (70°F) por una hora después del ensamble para permitir que el adhesivo desarrolle suficiente fuerza de unión. Use una pistola de calor o su equivalente para quitar la moldura de la puerta lateral delantera. Use una herramienta de cuchilla plana de plástico para ayudar en el desmontaje. Limpié el residuo restante con una mezcla al 50/50 por volumen de alcohol isopropílico y agua potable. Seque la superficie con una toalla libre de pelusa. Al quitar los forros protectores de la cinta adhesiva, tenga cuidado de no tocar la cinta con las manos y no deje que entre en contacto con la suciedad o cualquier materia extraña antes de la adhesión. Use la palma de la mano para impregnar la moldura de la puerta lateral delantera y asegurarse de que se adhiera por completo.
1	

Llamada	Nombre del componente
	<p>Precaución: Consulte la sección Precaución al quitar el emblema de revestimiento exterior.</p> <p>Procedimiento</p> <ol style="list-style-type: none"> Use cinta de carrocerero para marcar la posición de la moldura de la puerta lateral trasera antes de quitarla. La parte y la superficie deben estar a 21°C (70°F) antes de la instalación. El vehículo debe permanecer a 21°C (70°F) por una hora después del ensamble para permitir que el adhesivo desarrolle suficiente fuerza de unión. Use una pistola de calor o su equivalente para quitar la moldura de la puerta lateral trasera. Use una herramienta de cuchilla plana de plástico para ayudar en el desmontaje. Limpié el residuo restante con una mezcla al 50/50 por volumen de alcohol isopropílico y agua potable. Seque la superficie con una toalla libre de pelusa. Al quitar los forros protectores de la cinta adhesiva, tenga cuidado de no tocar la cinta con las manos y no deje que entre en contacto con la suciedad o cualquier materia extraña antes de la adhesión. Use la palma de la mano para impregnar la moldura de la puerta lateral trasera y asegurarse de que se adhiera por completo.
1	

Precaución al quitar el emblema de revestimiento exterior

Precaución: use una herramienta de cuchilla plana de plástico para evitar dañar la pintura al quitar una placa de emblema/identificación.