

Chevy Splash Guard - Front

Please read instructions thoroughly before starting.

Installation Time

Approximately 30 minutes.

Tools Required

- T30 Torx Screw Driver
- T15 Torx Screw Driver
- Drill
- Ratchet
- 5/16" (7.0 mm) Drill Bit
- 23/64" (9.0 mm) Drill Bit
- Utility Knife
- Rivet Nut Installation Tool
- GM Vehicle Care Super Lube with PTFE
- Clean Cloth/Rag

Package Contents

Description	Quantity
Left Hand Splash Guard	1
Right Hand Splash Guard	1
Rivet Nut	4
M6 x 25 Screw	4
Instruction Sheet	1

Installation Procedure

1. Turn tire inward to provide clearance.
2. Clean and degrease body panel where splash guards are to be located.
3. Remove two screws (A) and (B) as shown in **Fig. 1**.
Hold the splash guard in position against the plastic wheel trim and reinstall the screws. Make sure splash guard sits flush to the vehicle. You may need to use a utility knife to carefully shave away part of the sealer in order for the splash guard to sit flush to the vehicle. **Take care not to scratch the paint.**
4. Hold the top of the splash guard firmly in position and use the upper hole positions to drill 5/16" (7.0 mm) pilot holes in locations (C) and (D). **See Fig. 1.**
5. Remove splash guard.
6. Enlarge holes (C) and (D) with a 23/64" (9.0 mm) drill bit. Apply Super Lube to holes.
7. Install rivet nuts in each hole. **See Fig. 2.**
8. Hold the splash guard firmly against the panel and install existing screws in locations (A) and (B) and supplied M6 screws in locations (C) and (D). **See Fig. 3.**
9. Repeat procedure for the other side.
10. Guards can be cleaned with any commercially available cleaner.

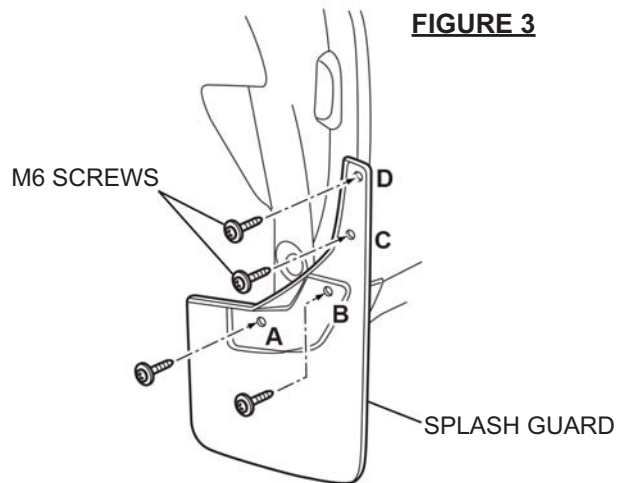
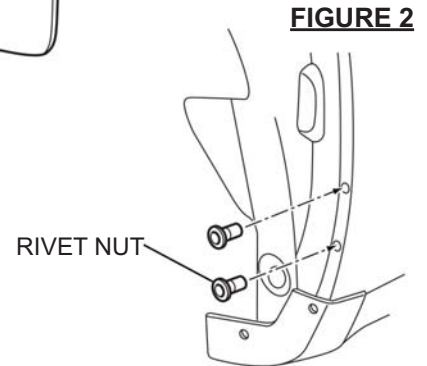
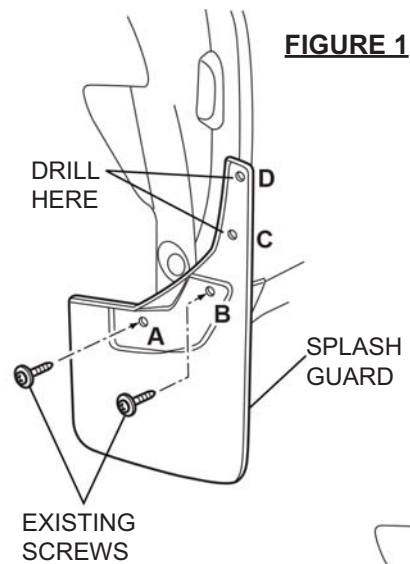

Bavette garde-boue Chevy - avant

Lire attentivement les directives avant de commencer.

Temps de pose

Environ 30 minutes.

Outils nécessaires

- Tournevis Torx T30
- Tournevis Torx T15
- Perceuse
- Clé à rochet
- Mèche de 5/16 po (7,0 mm)
- Mèche de 23/64 po (9,0 mm)
- Couteau
- Outil de pose d'écrou-rivet
- Produit d'entretien de véhicule Super Lube de GM avec PTFE
- Chiffon propre

Contenu de l'ensemble

Désignation	Quantité
Bavette garde-boue gauche	1
Bavette garde-boue droit	1
Écrou-rivet	4
Vis M6 x 25	4
Feuille de directives	1

Procédure d'installation

1. Tourner le pneu vers l'intérieur pour obtenir de l'espace.
2. Nettoyer et dégraisser le panneau de carrosserie où seront posées les bavettes garde-boue.
3. Déposer les deux vis (A) et (B) comme indiqué à la **Fig. 1**. Tenir la bavette garde-boue en place contre la garniture de roue de plastique et reposer les vis. S'assurer que la bavette garde-boue est placée de niveau sur le véhicule. Vous pourriez devoir utiliser un couteau tout usage afin d'enlever avec soin une partie du mastic d'étanchéité afin que la bavette garde-boue soit placée de niveau sur le véhicule. **Faire bien attention de ne pas rayer la peinture.**
4. Tenir fermement en place la partie supérieure de la bavette garde-boue et utiliser les positions de trou supérieur pour percer des trous guides de 5/16 po (7,0 mm) aux emplacements (C) et (D). **Voir la Fig. 1.**
5. Déposer la bavette garde-boue.
6. Agrandir les trous (C) et (D) à l'aide d'une mèche de 23/64 po (9,0 mm). Appliquer du produit Super Lube dans les trous.
7. Poser les écrous-rivets dans chaque trou. **Voir la Fig. 2.**
8. Tenir fermement la bavette garde-boue contre le panneau et poser les vis existantes aux emplacements (A) et (B) et les vis M6 fournies aux emplacements (C) et (D). **Voir la Fig. 3.**
9. Refaire la même chose de l'autre côté.
10. Les bavettes garde-boue peuvent être nettoyées avec n'importe quel produit de nettoyage vendu dans le commerce.

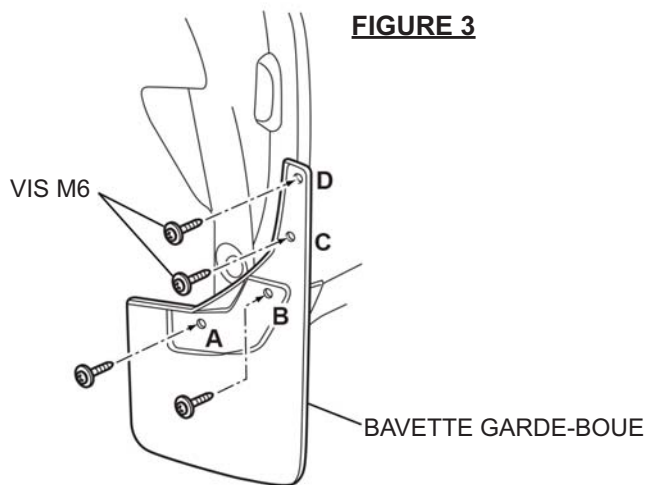
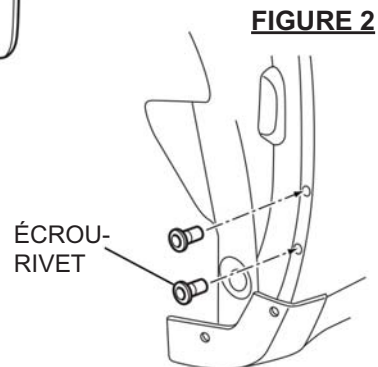
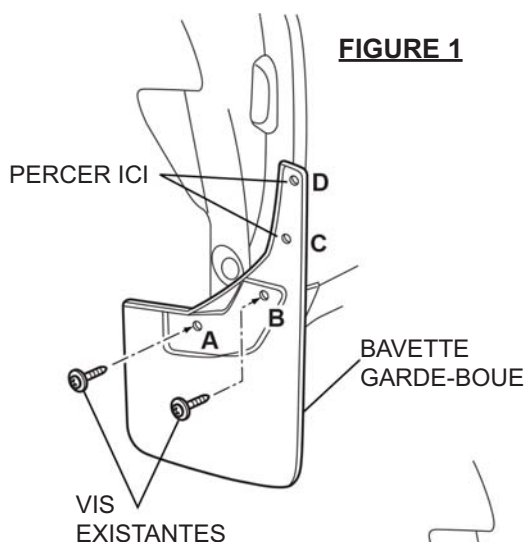

Salpicadera Chevy - Delantera

Por favor lea las instrucciones minuciosamente antes de comenzar.

Tiempo de instalación

Aproximadamente 30 minutos.

Herramientas Requeridas

- Destornillador Torx T30
- Destornillador Torx T15
- Taladro
- Trinquete
- Broca de 5/16" (7.0 mm)
- Broca de 23/64" (9.0 mm)
- Cuchillo de servicio
- Herramienta de instalación de tuerca de remache
- Súper lubricante de cuidado de vehículo GM con PTFE
- Tela/Estopa Limpia

Contenido del paquete

Descripción	Cantidad
Salpicadera izquierda	1
Salpicadera derecha	1
Tuerca de remache	4
Tornillo M6 x 25	4
Hoja de Instrucciones	1

Procedimiento de instalación

1. Gire la llanta hacia adentro para proporcionar espacio.
2. Limpie y desengrase el tablero de la carrocería donde se van a ubicar los guardabarros.
3. Retire los dos tornillos (A) y (B) como se muestra en la **Fig 1**. Sostenga la salpicadera en posición contra la moldura de la rueda de plástico y vuelva a instalar los tornillos. Asegúrese que la salpicadera se asiente al ras en el vehículo. Puede necesitar usar un cuchillo utilitario para rasurar cuidadosamente parte del sellador para que la salpicadera se asiente al ras al vehículo. **Tenga cuidado de no rayar la pintura.**
4. Sostenga la parte superior de la salpicadera firmemente en posición y use las posiciones del orificio superior para perforar los orificios piloto de 5/16" (7.0 mm) en las ubicaciones (C) y (D). **Vea la Fig. 1.**
5. Retire la salpicadera.
6. Agrande los orificios (C) y (D) con una broca de 23/64" (9.0 mm). Aplique Súper Lubricante a los orificios.
7. Instale tuercas de remache en cada orificio. **Vea la Fig. 2.**
8. Sostenga la salpicadera firmemente contra el tablero e instale los tornillos existentes en las ubicaciones (A) y (B) y los tornillos M6 suministrados en las ubicaciones (C) y (D). **Vea la Fig. 3.**
9. Repita el procedimiento para el otro lado.
10. Las protecciones se pueden limpiar con cualquier limpiador disponible comercialmente.

