

Corvette Splash Guard—Rear

Please read instructions thoroughly before starting.

Installation Time

Approximately 30 minutes.

Tools Required

- Socket wrench
- 7 mm Socket
- Plastic Trim Removal Tool
- Clean Cloth/Rag

Package Contents

Description	Quantity
Left Hand Splash Guard	1
Right Hand Splash Guard	1
Instruction Sheet	1

Installation Procedure

1. Clean and degrease body panel where splash guards are to be located.
2. Use 7 mm Socket to remove inboard screw in location (A). Retain fastener. **See Fig. 1.**
3. Use plastic trim removal tool to dislodge clips from rear fascia and remove existing plastic trim.
4. Align splash guard clips with clip insertion holes and snap splash guard in place. **See Fig. 2.**
5. Reinstall fastener in location (A).
6. Repeat procedure for the other side.
7. Guards can be cleaned with any commercially available cleaner.

FIGURE 1

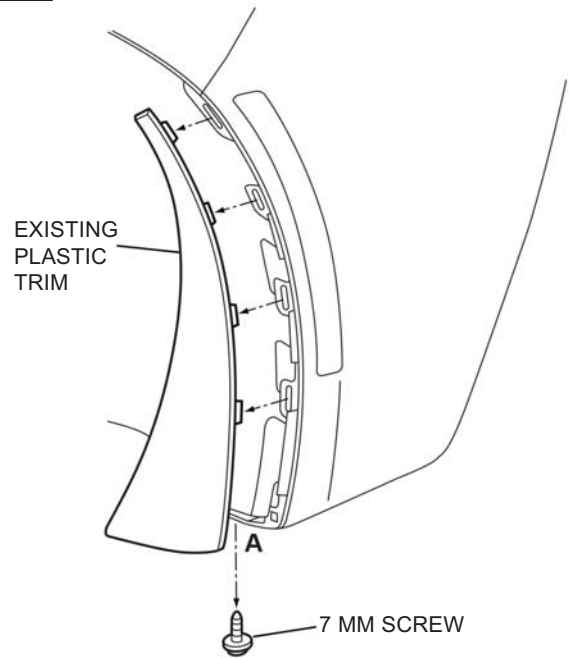
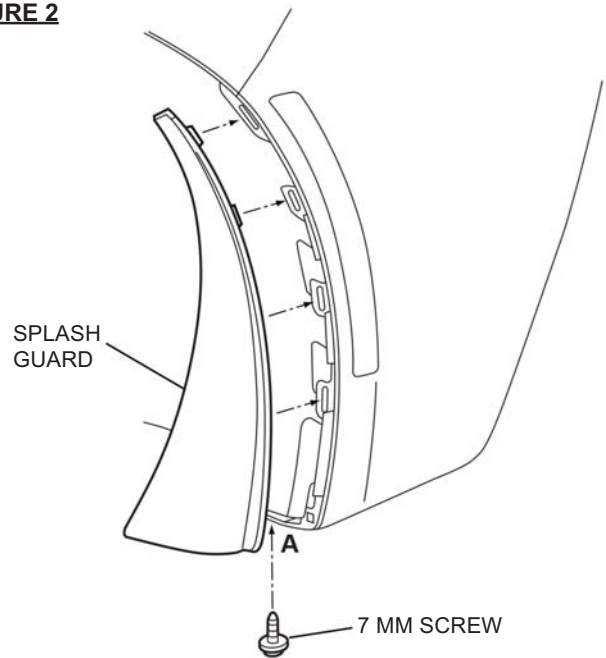

FIGURE 2



Bavette garde-boue de la Corvette — arrière

Lire attentivement les directives avant de commencer.

Temps de pose

Environ 30 minutes.

Outils nécessaires

- Clé à douille
- Douille 7 mm
- Outil de dépose de garniture de plastique
- Chiffon propre

Contenu de l'ensemble

Désignation	Quantité
Bavette garde-boue gauche	1
Bavette garde-boue droit	1
Feuille d'instructions	1

Procédure d'installation

1. Nettoyer et dégraisser le panneau de carrosserie où seront posées les bavettes garde-boue.
2. Utiliser une douille de 7 mm pour déposer la vis interne à l'emplacement (A). Conserver la fixation. **Voir la Fig. 1.**
3. Utiliser un outil de dépose de garniture de plastique pour déloger les agrafes du carénage frontal arrière et déposer la garniture de plastique existante.
4. Aligner les agrafes de la bavette garde-boue avec les trous d'insertion des agrafes et enclencher la bavette garde-boue en place. **Voir la Fig. 2.**
5. Reposer la fixation à l'emplacement (A).
6. Refaire la même chose de l'autre côté.
7. Les bavettes garde-boue peuvent être nettoyées avec n'importe quel produit de nettoyage vendu dans le commerce.

FIGURE 1

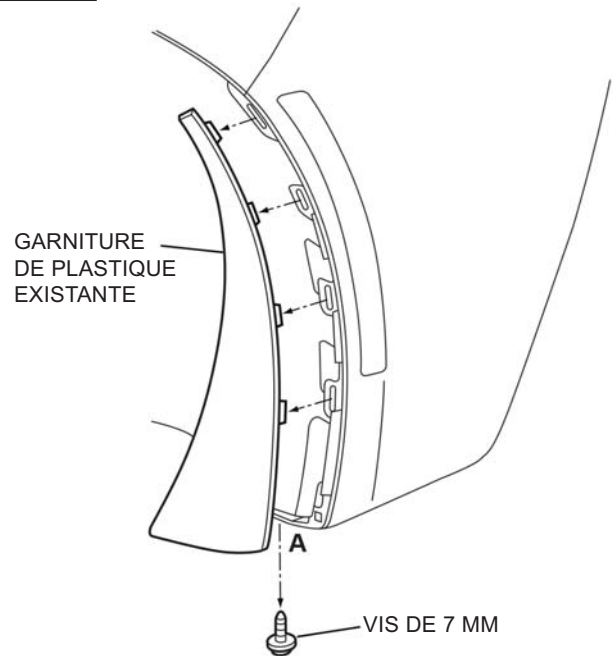
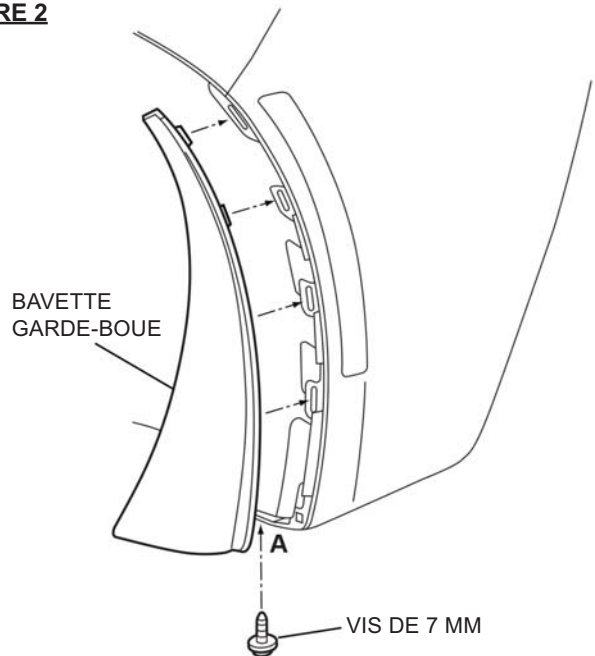

FIGURE 2



Salpicadera de Corvette—Trasera

Por favor lea las instrucciones minuciosamente antes de comenzar.

Tiempo de instalación

Aproximadamente 30 minutos.

Herramientas Requeridas

- Llave de casquillo
- Casquillo de 7 mm
- Herramienta de remoción de revestimiento de plástico
- Tela/Estopa Limpia

Contenido del paquete

Descripción	Cantidad
Salpicadera izquierda	1
Salpicadera derecha	1
Hoja de instrucciones	1

Procedimiento de instalación

1. Limpie y desengrase el tablero de la carrocería donde se van a ubicar los guardabarros.
2. Use el casquillo de 7 mm para quitar el tornillo interior en la ubicación (A). Retenga el sujetador. **Vea la Fig. 1.**
3. Use la herramienta de remoción de revestimiento de plástico para desacoplar los broches de la fascia trasera y quitar el revestimiento de plástico existente.
4. Alinee los broches de la salpicadera con los orificios de inserción de los broches y enganche la salpicadera en su lugar. **Vea la Fig. 2.**
5. Reinstale el sujetador en la ubicación (A).
6. Repita el procedimiento para el otro lado.
7. Las protecciones se pueden limpiar con cualquier limpiador disponible comercialmente.

FIGURA 1

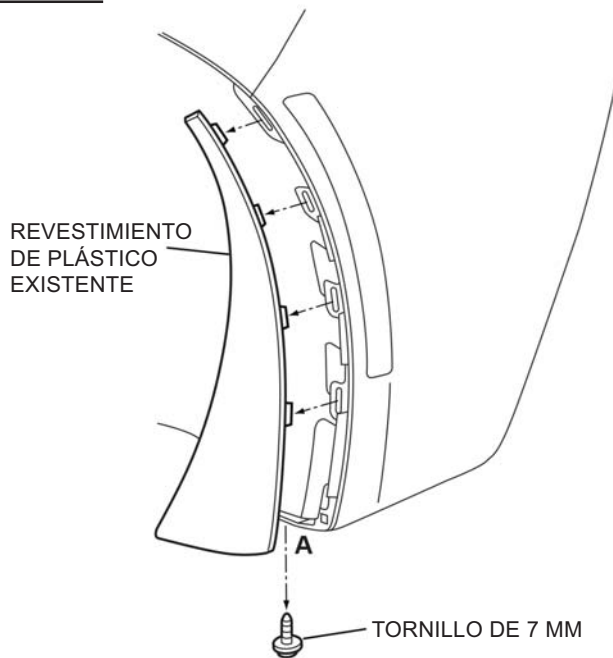

FIGURA 2

