

## Accessory Splash Guard Front Kit

Please read instructions thoroughly before starting.

Installation time: 30 minutes

### Package Contents:

Description	Quantity
Left Hand Splash Guard	1
Right Hand Splash Guard	1
M4.2 Screws	4
M4.2 U-Nut	2
Alcohol Wipes	2
Instruction Sheet	1

### Tools Required:

3/16 (5mm), 1/16 (1.5mm) Drill Bit/Drill

T20 Torx Screwdriver

Clean Cloth/Rag

GM Vehicle Care Super Lube with PTFE

**NOTE:** Turning of front wheels to the left or right will allow for additional clearance when installing the splash guards.

### Installation Procedure

1. Clean and degrease body panel where splash guard is to be located.
2. Using alcohol wipes, clean area to be taped.
3. Parts and vehicle temperature must be between 60°F and 109°F (15°C and 43°C).
4. Remove existing screws locations **B** and **C**. See Figure 1.
5. Mount splash guard and reinstall existing screws in locations **B**, **C** while holding part up and into body panel. See Figure 1.
6. While holding splash guard firmly against panel at location **A**, drill 3/16 (5mm) hole using part as a template. Then apply GM Vehicle Care Super Lube with PTFE. See Figure 1.
7. Pull splash guard out slightly and install supplied u-nut over panel edge and drilled hole location **A**. See Figure 1 and 2.
8. Drill 1/16 (1.5mm) in location **D** using part as a template. See Figure 1. Do Not use GM Vehicle Care Super Lube with PTFE.
9. While holding splash guard against panel install supplied screw in location **D**, do not overtighten. See Figure 1.
10. While holding splash guard firmly against body panel, install supplied screw in location **A** and tighten. See Figure 2.
11. Push forward on splash guard and pull tape line off and apply 20 - 30 pounds of pressure along tape length to ensure contact.
12. Repeat procedure for other side.
13. Guards can be cleaned with any commercially available cleaner.

Figure 1

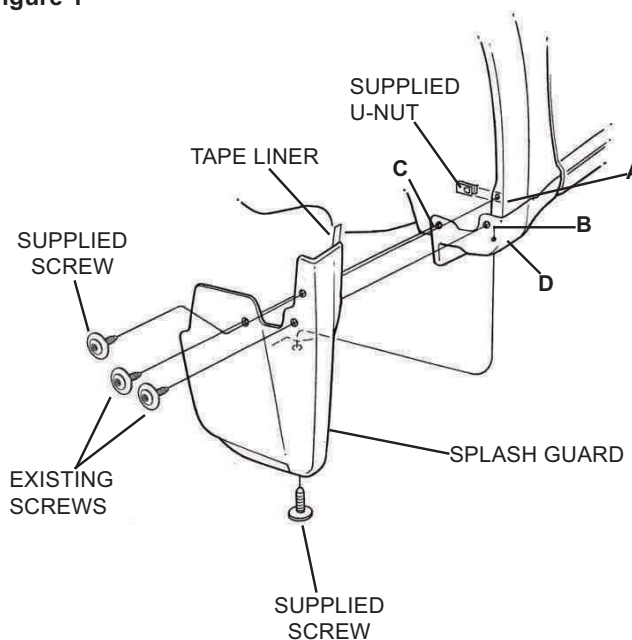

**NOTE: MAX TORQUE ON M4.2 SCREW IS 3.0Nm**

Figure 2

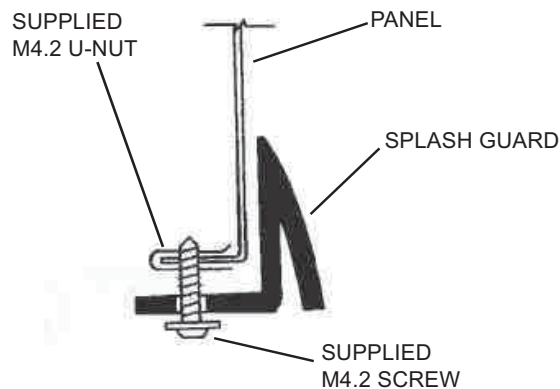

**NOTE: INSTALL SUPPLIED U-NUT WITH TURNED UP EDGE ON INSIDE OF PANEL EDGE.**

### Trousse de bavette garde-boue avant accessoire

Lire attentivement les directives avant de commencer.

Durée de l'installation : 30 minutes

#### Contenu de l'ensemble :

Description	Quantité
Bavette garde-boue gauche	1
Bavette garde-boue droit	1
M4.2 Vis	4
M4.2 Écrou en U	2
Tampons d'alcool	2
Feuille de directives	1

#### Outils nécessaires :

Perceuse et foret de 3/16 po (5 mm), 1/16 po (1,5 mm)

Tournevis T20 Torx

Chiffon propre

Produit d'entretien de véhicule Super Lube de GM avec PTFE

**REMARQUE :** En tournant les roues avant vers la gauche ou la droite, vous aurez plus d'espace pour poser les bavettes garde-boue.

#### Procédure d'installation

- Nettoyer et dégraisser le panneau de carrosserie où doit être posé la bavette garde-boue.
- Utiliser un tampon à l'alcool pour nettoyer la zone d'application du ruban adhésif.
- La température des pièces et du véhicule doit se situer entre 15 °C et 43 °C (60 °F et 109 °F).
- Déposer les vis existantes situées aux emplacements **B** et **C**. Voir la figure 1.
- Monter la bavette garde-boue et reposer les vis existantes aux emplacements **B**, **C** tout en maintenant la pièce vers le haut et dans le panneau de carrosserie. Voir la figure 1.
- En maintenant fermement la bavette garde-boue contre le panneau à l'emplacement **A**, percer un trou de 3/16 po (5 mm) en utilisant la pièce comme gabarit. Appliquer ensuite le produit d'entretien de véhicule Super Lube de GM avec PTFE. Voir la figure 1.
- Sortir légèrement la bavette garde-boue et poser l'écrou en u fourni par-dessus le bord du panneau et à l'emplacement **A** du trou percé. Voir les figures 1 et 2.
- Percer un trou de 1/16 po (1,5 mm) à l'emplacement **D** en utilisant la pièce comme gabarit. Voir la figure 1. Ne pas utiliser de produit d'entretien de véhicule Super Lube de GM avec PTFE.
- Tenir la bavette garde-boue contre le panneau et poser la vis fournie à l'emplacement **D**, ne pas trop serrer. Voir la figure 1.
- Tout en maintenant fermement la bavette garde-boue contre le panneau de carrosserie, poser la vis fournie à l'emplacement **A** et serrer. Voir la figure 2.
- Pousser la bavette garde-boue vers l'avant, enlever la doublure du ruban et appliquer une pression de 20 à 30 livres sur la longueur du ruban pour qu'il colle bien.
- Refaire la même chose de l'autre côté.
- Les bavettes garde-boue peuvent être nettoyées avec n'importe quel produit de nettoyage vendu dans le commerce.

Figure 1

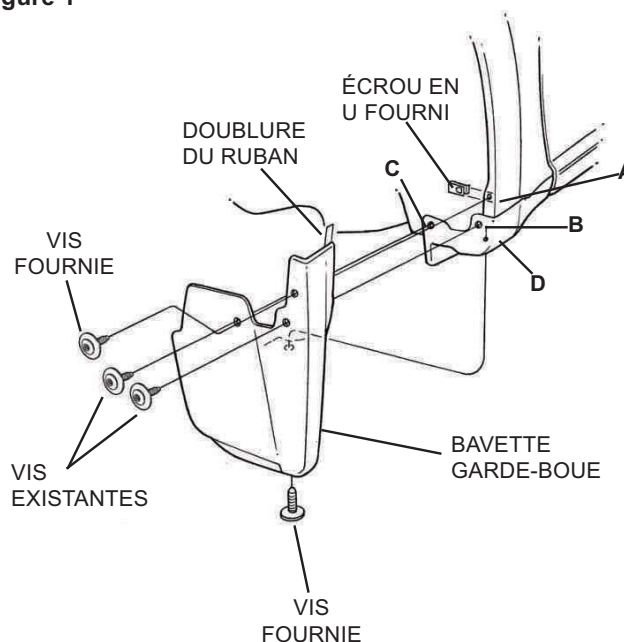

**REMARQUE :** LE COUPLE DE SERRAGE MAXIMAL D'UNE VIS M4.2 EST 3,0 Nm.

Figure 2

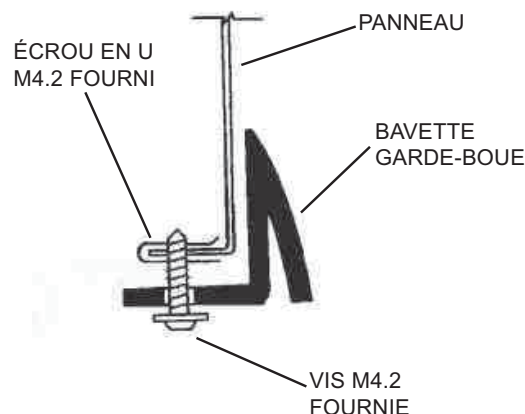

**REMARQUE :** POSER L'ÉCROU EN U FOURNI EN PLAÇANT LE BORD RETOURNÉ À L'INTÉRIEUR DU BORD DU PANNEAU.

## Juego delantero de salpicadera opcional

Por favor lea las instrucciones minuciosamente antes de comenzar.

Tiempo de instalación: 30 minutos

### Contenido del paquete:

Descripción	Cantidad
Guardabarros Izquierdo	1
Guardabarros Derecho	1
Tornillos M4.2	4
Tuerca U M4.2	2
Toallas con Alcohol	2
Hoja de Instrucciones	1

### Herramientas requeridas:

Broca/taladro de 3/16 (5mm), 1/16 (1.5mm)

Destornillador Torx T20

Tela/Estopa Limpia

Súper lubricante de cuidado de vehículo GM con PTFE

**NOTA:** Girar las ruedas delanteras a la izquierda o derecha permitirá un espacio adicional cuando se instalen las salpicaderas.

### Procedimiento de instalación

1. Limpie y desengrase el tablero de la carrocería donde se va a ubicar la salpicadera.
2. Con toallas con alcohol, limpie el área a la que se aplicará cinta.
3. La temperatura de las partes y del vehículo debe estar entre 60°F y 109°F (15°C y 43°C).
4. Retire las ubicaciones de tornillos existentes **B** y **C**. Vea la Figura 1.
5. Monte la salpicadera y vuelva a instalar los tornillos existentes en las ubicaciones **B**, **C** mientras sostiene la parte hacia arriba y dentro del tablero de la carrocería. Vea la Figura 1.
6. Mientras sostiene la salpicadera firmemente contra el tablero en la ubicación **A**, perforo un orificio de 3/16 (5mm) usando la parte como plantilla. Después aplique Súper lubricante de cuidado de vehículo GM con PTFE. Vea la Figura 1.
7. Jale la salpicadera ligeramente e instale la tuerca u incluida sobre el borde del tablero y la ubicación del orificio perforado **A**. Vea las Figuras 1 y 2.
8. Perfore 1/16 (1.5mm) en la ubicación **D** usando la parte como plantilla. Vea la Figura 1. No use Súper lubricante de cuidado de vehículo GM con PTFE.
9. Mientras sostiene la salpicadera contra el tablero instale el tornillo incluido en la ubicación **D**, no apriete en exceso. Vea la Figura 1.
10. Mientras sostiene la salpicadera firmemente contra el tablero de la carrocería, instale el tornillo suministrado en la ubicación **A** y apriete. Vea la Figura 2.
11. Empuje hacia delante sobre la salpicadera, quite la línea de la cinta y aplique de 20 - 30 libras de presión a lo largo de la cinta para asegurar el contacto.
12. Repita el procedimiento para el otro lado.
13. Las protecciones se pueden limpiar con cualquier limpiador disponible comercialmente.

Figura 1

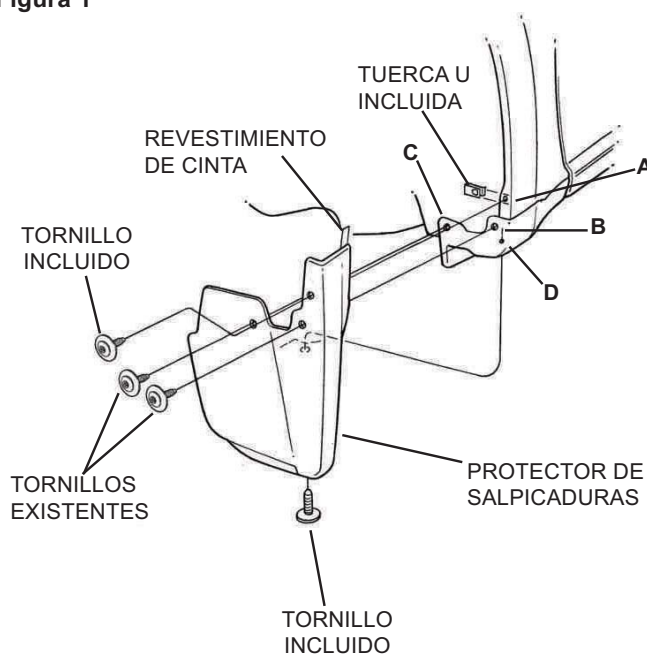

**NOTA: APRIETE MÁXIMO EN EL TORNILLO M4.2 ES 3.0Nm**

Figura 2

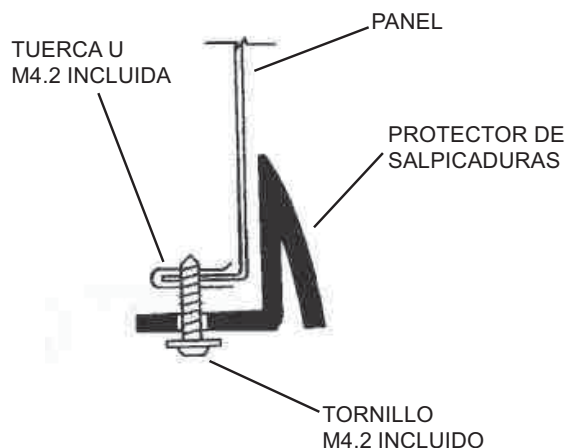

**NOTA: INSTALE LA TUERCA U INCLUIDA CON EL BORDE VIENDO HACIA ARRIBA EN EL INTERIOR DEL BORDE DEL TABLERO.**