

Accessory Splash Guard Rear Kit

Please read instructions thoroughly before starting.

Installation time: 30 minutes

Package Contents:

Description	Quantity
Left Hand Splash Guard	1
Right Hand Splash Guard	1
M4.2 Screws	2
M4.2 U-Nut	2
Alcohol Wipes	2
Instruction Sheet	1

Tools Required:

- 3/16 (5mm) Drill Bit/Drill
- T20 Torx Screwdriver
- Clean Cloth/Rag

Installation Procedure

1. Clean and degrease bumper panel where splash guards are to be located.
2. Using alcohol wipes, clean area to be taped.
3. Parts and vehicle temperature must be between 60°F and 109°F (15°C and 43°C).
4. Remove existing screws, location **A**, **B** and **C**. See Figure 1.
5. Mount splash guard and reinstall existing screws in location **A**, **B** and **C**, tighten while holding part up and into bumper panel. See Figure 1.
6. While holding splash guard firmly against panel, drill 3/16" (5mm) hole in location **D** using part as a template. See Figure 1.
7. Pull splash guard out slightly from location **D**, install supplied U-Nut over drilled hole with turned up edge on inside of panel. See Figure 1 & 2.
8. While holding splash guard firmly against body panel, install supplied screw in location **D** and tighten. See Figure 1.
9. Push forward on splash guard and pull tape liner off and apply 20-30 pounds of pressure along tape length to ensure contact.
10. Repeat procedure for other side.
11. Guards can be cleaned with any commercially available cleaner.

Figure 1

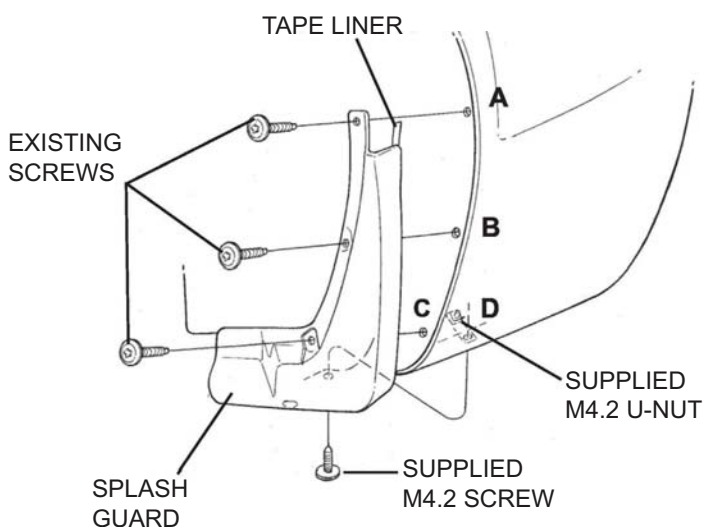
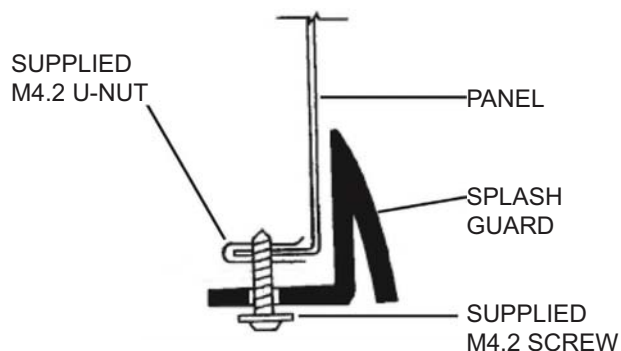

Figure 2



NOTE: INSTALL SUPPLIED U-NUT WITH TURNED UP EDGE ON INSIDE OF PANEL EDGE.

Trousse de bavette garde-boue arrière accessoire

Lire attentivement les directives avant de commencer.

Durée de l'installation : 30 minutes

Contenu de l'ensemble :

Désignation	Quantité
Bavette garde-boue gauche	1
Bavette garde-boue droit	1
Vis M4.2	2
Écrou en U M4.2	2
Tampons d'alcool	2
Feuille de directives	1

Outils nécessaires :

- Perceuse et mèche de 3/16 po (5 mm)
- Tournevis T20 Torx
- Chiffon propre

Procédure d'installation

- Nettoyer et dégraisser le panneau de pare-chocs à l'endroit où les bavettes garde-boue doivent être placées.
- Utiliser un tampon à l'alcool pour nettoyer la zone d'application du ruban adhésif.
- La température des pièces et du véhicule doit se situer entre 15 °C et 43 °C (60 °F et 109 °F).
- Déposer les vis existantes situées aux emplacements **A**, **B** et **C**. Voir la figure 1.
- Monter la bavette garde-boue et reposer les vis existantes aux emplacements **A**, **B** et **C**, serrer tout en tenant la pièce vers le haut et dans le panneau de pare-chocs. Voir la figure 1.
- Tout en maintenant fermement la bavette garde-boue contre le panneau, percer un trou de 3/16 po (5 mm) à l'emplacement **D** en utilisant la pièce comme gabarit. Voir la figure 1.
- Sortir légèrement la bavette garde-boue de l'emplacement **D** et poser l'écrou en U fourni par-dessus le trou percé en plaçant le bord retourné à l'intérieur du panneau. Voir la figure 1 & 2.
- Tout en maintenant fermement la bavette garde-boue contre le panneau de carrosserie, poser la vis fournie à l'emplacement **D** et serrer. Voir la figure 1.
- Pousser la bavette garde-boue vers l'avant, enlever la doublure du ruban et appliquer une pression de 20 à 30 livres sur la longueur du ruban pour qu'il colle bien.

10. Refaire la même chose de l'autre côté.

11. Les bavettes garde-boue peuvent être nettoyées avec n'importe quel produit de nettoyage vendu dans le commerce.

Figure 1

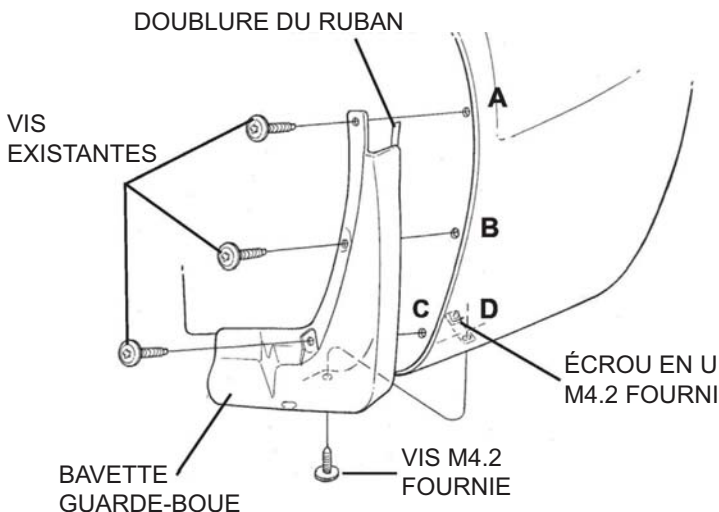
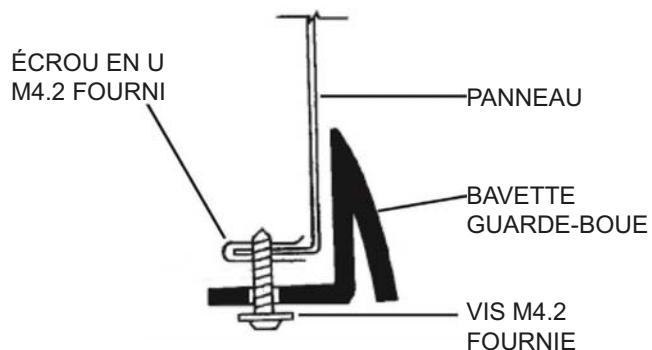

Figure 2



REMARQUE : POSER L'ÉCROU EN U FOURNI EN PLAÇANT LE BORD RETOURNÉ À L'INTÉRIEUR DU BORD DU PANNEAU.

Juego trasero de salpicadera opcional

Por favor lea las instrucciones minuciosamente antes de comenzar.

Tiempo de instalación: 30 minutos

Contenido del paquete:

Descripción	Cantidad
Salpicadera izquierda	1
Salpicadera derecha	1
Tornillos M4.2	2
Tuerca U M4.2	2
Toallas con Alcohol	2
Hoja de Instrucciones	1

Herramientas requeridas:

- Broca/taladro de 3/16 (5mm)
- Destornillador Torx T20
- Tela/Estopa Limpia

Procedimiento de instalación

1. Limpie y desengrase el tablero de la defensa donde se van a ubicar las salpicaderas.
2. Con toallas con alcohol, limpie el área a la que se aplicará cinta.
3. La temperatura de las partes y del vehículo debe estar entre 60°F y 109°F (15°C y 43°C).
4. Quite los tornillos existentes, ubicación **A**, **B** y **C**. Vea la figura 1.
5. Monte la salpicadera y vuelva a instalar los tornillos existentes en la ubicación **A**, **B** y **C**, apriete mientras sostiene la parte hacia arriba y dentro del tablero de la defensa. Ver la Figura 1.
6. Mientras sujeta la salpicadera firmemente contra el tablero, perfora un orificio de 3/16" (5mm) en la ubicación **D** usando la parte como plantilla. Ver la Figura 1.
7. Jale la salpicadera ligeramente desde la ubicación **D**, instale la tuerca U incluida, sobre el orificio perforado con el borde hacia arriba dentro del tablero. Vea la Figura 1 & 2.
8. Mientras sostiene la salpicadera firmemente contra el tablero de la carrocería, instale el tornillo suministrado en la ubicación **D** y apriete. Ver la Figura 1.
9. Empuje hacia delante sobre la salpicadera, quite el revestimiento de la cinta y aplique de 20-30 libras de presión a lo largo de la cinta para asegurar el contacto.
10. Repita el procedimiento para el otro lado.
11. Las protecciones se pueden limpiar con cualquier limpiador disponible comercialmente.

Figura 1

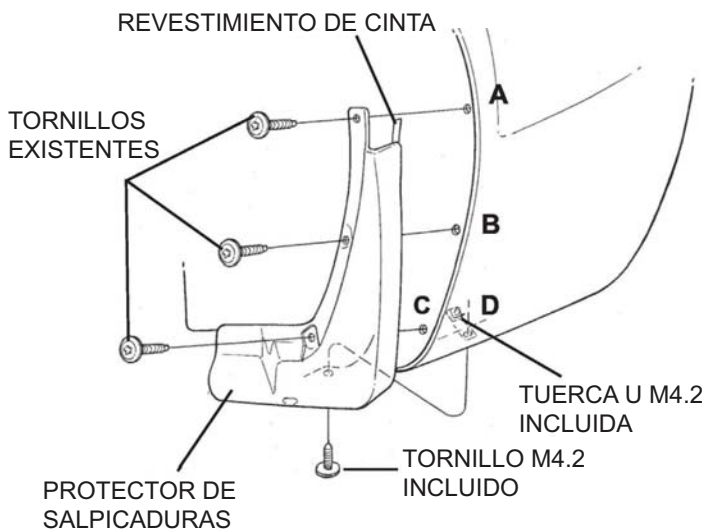

Figura 2

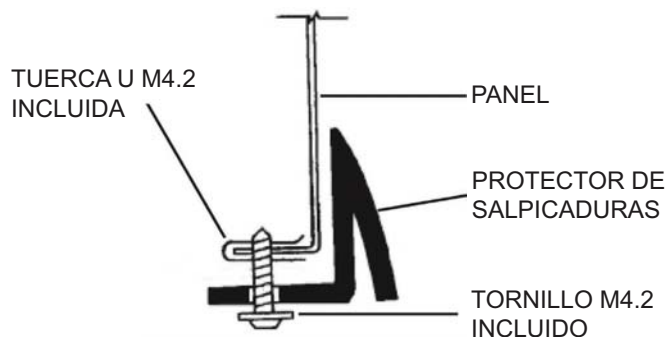

NOTA: INSTALE LA TUERCA U INCLUIDA CON EL BORDE VIENDO HACIA ARRIBA EN EL INTERIOR DEL BORDE DEL TABLERO.