

## Camaro Splash Guard - Front

Please read instructions thoroughly before starting.

### Installation time:

Approximately 20 minutes

### Tools Required

T15 Torx Screw Driver  
 Drill  
 1/8" (3.0 mm) Drill Bit  
 GM Vehicle Care Super Lube with PTFE  
 Clean Cloth/Rag

### Parts Required from Package Contents

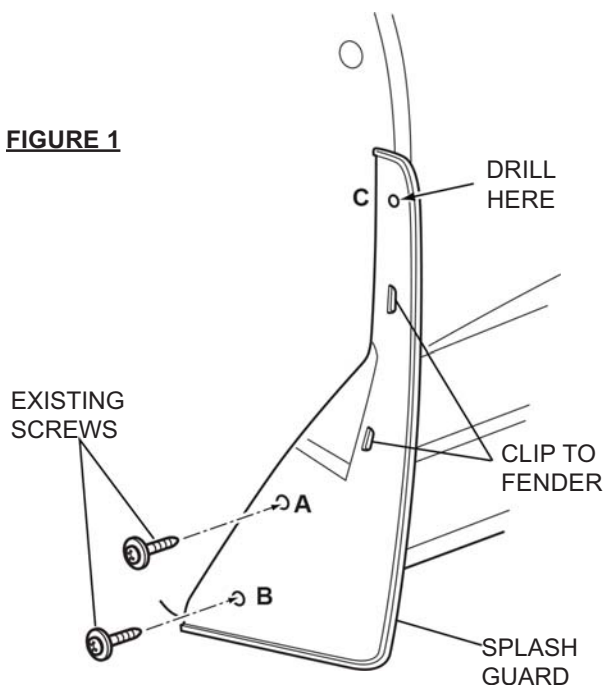
Description	Quantity
Left Hand Splash Guard	1
Right Hand Splash Guard	1
U-Nut	2
M4.2 x 20 Self-Tapping Screw	2
Instruction Sheet	1

### Front Installation Procedure

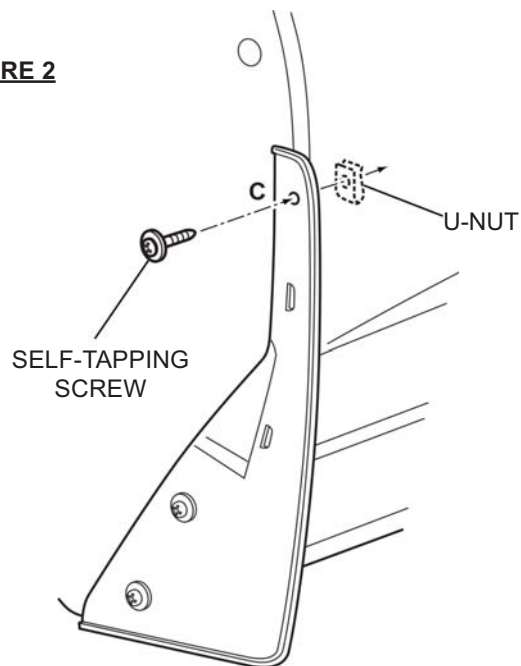
**Note: Do not use power tools to install splash guard fasteners**

1. Turn wheel to provide access to wheel opening.
2. Clean and degrease body panel where splash guards are to be located.
3. Remove two existing screws (A) and (B) as shown in **Fig 1**. Hold the splash guard in position aligning holes (A) and (B) with the wheel liner holes, clip the splash guard onto the fender and reinstall the screws. Make sure splash guard sits flush to the vehicle.
4. Hold the splash guard firmly in position against the front fender. Mark and drill 1/8" (3.0 mm) hole at location (C) through splash guard and fender. Apply Super Lube to holes. **See Fig. 1**.
5. Apply a generous amount of Super Lube to the supplied screw nose and threads and install the supplied screw and U-Nut at the newly drilled hole location (C). U-nut should be located behind the fender as a nut and should be oriented vertically so as to hide it from sight. **See Fig. 2**.
6. Repeat procedure for the other side.
7. Guards can be cleaned with any commercially available cleaner.

**FIGURE 1**



**FIGURE 2**



## Camaro Splash Guard - Rear Option A

Please read instructions thoroughly before starting.

**Installation time:**

Approximately 40 minutes

**IMPORTANT:**  
**DETERMINE WHICH STYLE OF BRACKET (SEE FIG. 2 ON PG. 2 OR PG. 3) IS PRESENT ON VEHICLE BEFORE PROCEEDING.**

**Tools Required**

- T15 Torx Screw Driver
- Drill
- Rivet Gun
- 13/64" (5.0 mm) Drill Bit
- GM Vehicle Care Super Lube with PTFE
- Clean Cloth/Rag

**Parts Required from Package Contents**

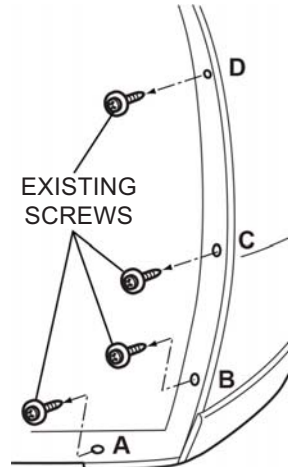
Description	Quantity
Left Hand Splash Guard	1
Right Hand Splash Guard	1
Rivet	4
U-Nut	4
Alcohol Prep Wipes	2
Instruction Sheet	1

**Rear Installation Procedure Option A**

**Note:** Do not use power tools to install splash guard fasteners

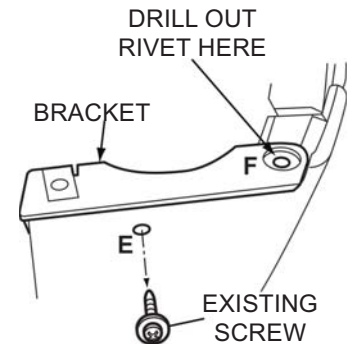
1. Remove wheel to provide access to wheel opening.
2. Clean and degrease body panel where splash guards are to be located.
3. Remove existing liner screws at locations (A), (B), (C), and (D) as shown in **Fig 1**. Retain the screws.
4. Remove ground effects bracket screw at location (E) as shown in **Fig 2**. Retain the screw.
5. Using a 13/64" (5.0 mm) drill bit, drill out the center of the existing rivet from the wheel liner bracket in location (F). Push through remainder of rivet and discard. Remove the bracket from vehicle. **See Fig. 2**.
6. Attach supplied U-nuts to splash guard as shown in **Fig. 3**.
7. Peel back wheel liner to install splash guard. Wipe tape contact area on fascia using supplied alcohol prep wipes.
8. Remove tape liner from splash guard and locate splash guard to rear fascia. **See Fig. 4**.
9. Reinstall screw at location (E) and apply firm pressure at top of guard to attach tape to fascia. **See Fig. 4**.
10. Install supplied rivets at locations (G) and (H) **See Fig. 4**.
11. Return liner to installed position and re-install screws at locations (A), (B), (C), and (D) **See Fig. 5**.
12. Repeat procedure for the other side.
13. Guards can be cleaned with any commercially available cleaner.

**FIGURE 1**

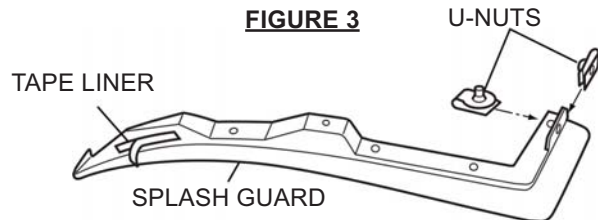


**FIGURE 2**

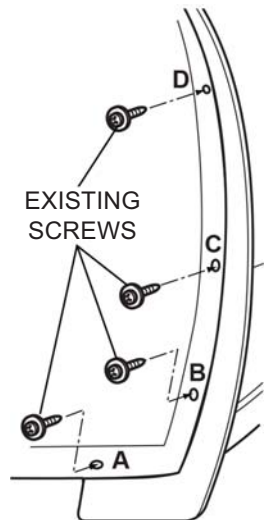
**VIEW FROM BELOW**



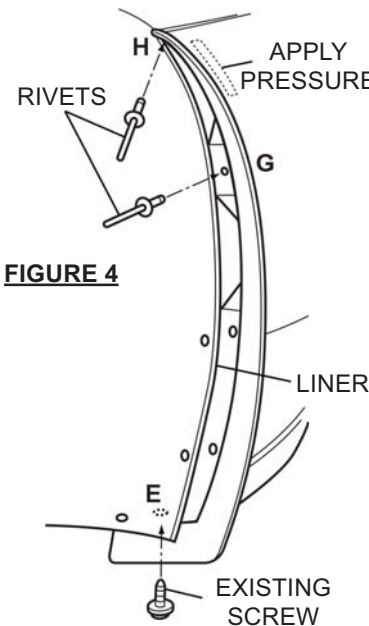
**FIGURE 3**



**FIGURE 5**



**FIGURE 4**



## Camaro Splash Guard - Rear Option B

Please read instructions thoroughly before starting.

### Installation time:

Approximately 40 minutes

### Tools Required

- T15 Torx Screw Driver
- Drill
- Rivet Gun
- 13/64" (5.0 mm) Drill Bit
- GM Vehicle Care Super Lube with PTFE
- Clean Cloth/Rag

**IMPORTANT:**  
DETERMINE WHICH STYLE OF BRACKET (SEE FIG. 2 ON PG. 2 OR PG. 3) IS PRESENT ON VEHICLE BEFORE PROCEEDING.

### Parts Required from Package Contents

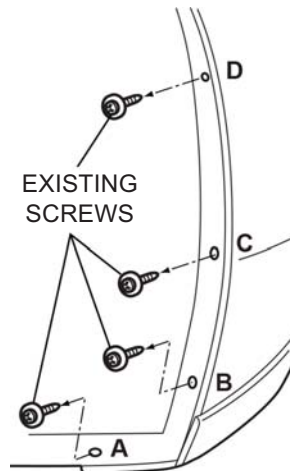
Description	Quantity
Left Hand Splash Guard	1
Right Hand Splash Guard	1
Left Hand Spacer Bracket PN 22829504	1
Right Hand Spacer Bracket PN 22829503	1
Rivet	6
U-Nut	6
Alcohol Prep Wipes	2
M4.2 x 20 Self-Tapping Screw	2
Instruction Sheet	1

### Rear Installation Procedure Option B

**Note:** Do not use power tools to install splash guard fasteners

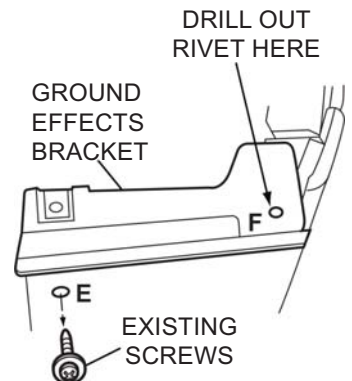
1. Remove wheel to provide access to wheel opening.
2. Clean and degrease body panel where splash guards are to be located.
3. Remove existing liner screws at locations (A), (B), (C), and (D) as shown in **Fig 1**. Retain the screws.
4. Remove ground effects bracket screw at location (E) as shown in **Fig 2**. Retain the screw.
5. Using a 13/64" (5.0 mm) drill bit, drill out the center of the existing rivet from the wheel liner bracket in location (F). Push through remainder of rivet and discard. Remove the bracket from vehicle. **See Fig. 2**.
6. Select supplied spacer bracket and install supplied U-nuts at locations (E) and (J) as shown in **Fig. 3**.
7. Locate spacer bracket to fascia and re-install screw at location (E) and supplied rivet in location (F). **See Fig. 4**.
8. Attach supplied U-nut to the splash guard as shown in **Fig. 5**.
9. Peel back wheel liner to install splash guard. Wipe tape contact area on fascia using supplied alcohol prep wipes.

**FIGURE 1**



**FIGURE 2**

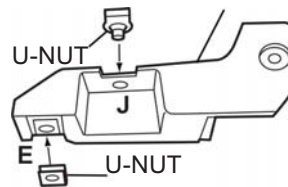
VIEW FROM BELOW



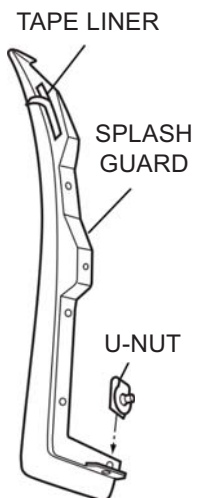
**FIGURE 3**

LEFT HAND BRACKET  
22829504

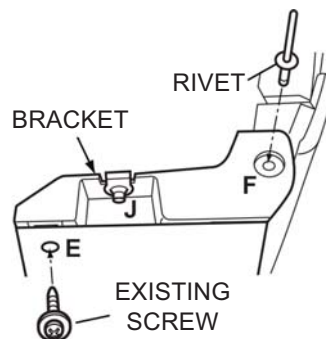
NOTE: RIGHT HAND BRACKET  
22829503



**FIGURE 5**



**FIGURE 4**



## Camaro Splash Guard - Rear Option B

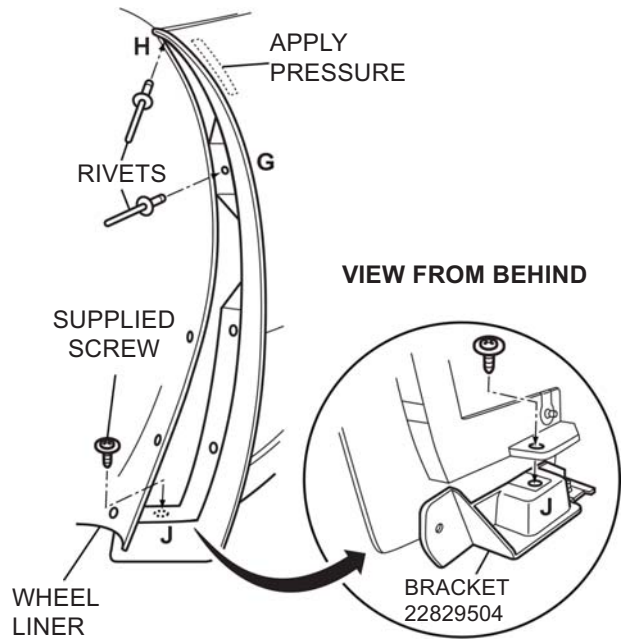
Please read instructions thoroughly before starting.

### Installation Procedure Option B (continued)

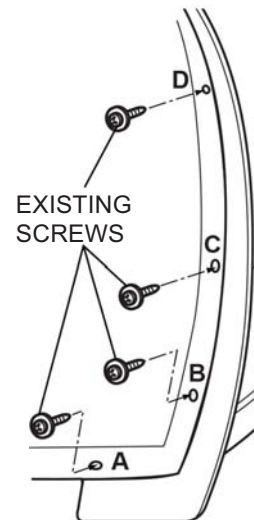
**Note: Do not use power tools to install splash guard fasteners**

10. Locate splash guard to rear fascia. Pull back wheel liner and install supplied screw from above at location (J). **See Fig. 6.**
11. Remove tape liner from splash guard. Apply firm pressure at top of guard to attach tape to fascia. **See Fig. 6.**
12. Install supplied rivets at locations (G) and (H) **See Fig. 6.**
13. Return liner to installed position and re-install screws at locations (A), (B), (C), and (D) **See Fig. 7.**
14. Repeat procedure for the other side.
15. Guards can be cleaned with any commercially available cleaner.

**FIGURE 6**



**FIGURE 7**



## Bavette garde-boue de la Camaro - avant

Lire attentivement les directives avant de commencer.

### Temps de pose :

Environ 20 minutes

### Outils nécessaires

- Tournevis Torx T15
- Perceuse
- Mèche de 1/8 po (3,0 mm)
- Produit d'entretien de véhicule Super Lube de GM avec PTFE
- Chiffon propre

### Pièces nécessaires du contenu de la trousse

Description	Quantité
Bavette garde boue gauche	1
Bavette garde boue droite	1
Écrou en U	2
Vis autotaraudeuse M4.2 x 20	2
Feuille de directives	1

### Procédure de pose avant

**Remarque : ne pas utiliser d'outils électriques pour la pose des fixations de la bavette garde-boue**

1. Tourner la roue pour accéder au passage de roue.
2. Nettoyer et dégraisser le panneau de carrosserie où seront posées les bavettes garde-boue.
3. Déposer les deux vis existantes (A) et (B) comme indiqué à la **Fig. 1**. Maintenir la bavette garde-boue en position en alignant les trous (A) et (B) avec les trous de la garniture de roue, clipper la bavette garde-boue sur l'aile et réinstaller les vis. S'assurer que la bavette garde-boue est placée de niveau sur le véhicule.
4. Tenir fermement la bavette garde-boue en position contre l'aile avant. Marquer et percer un trou de 1/8 po (3,0 mm) à l'emplacement (C) à travers la bavette garde-boue et l'aile. Appliquer du produit Super Lube dans les trous. **Voir la Fig. 1.**
5. Appliquer une généreuse quantité de Super Lube sur l'avant de la vis fournie et les filetages et poser la vis fournie et l'écrou en U au niveau de l'emplacement (C) du trou nouvellement percé. L'écrou en U doit être situé derrière l'aile comme un écrou et orienté verticalement pour ne pas être visible. **Voir la Fig. 2.**
6. Refaire la même chose de l'autre côté.
7. Les bavettes garde-boue peuvent être nettoyées avec n'importe quel produit de nettoyage vendu dans le commerce.

FIGURE 1

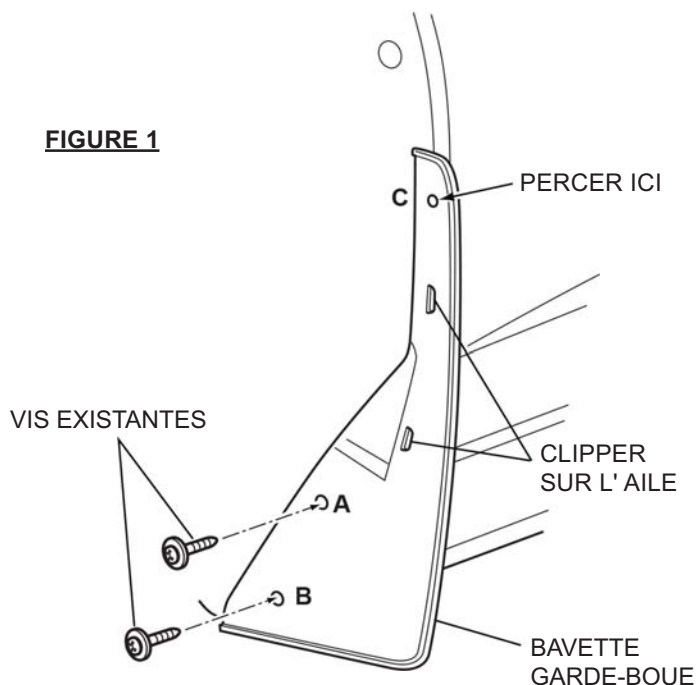
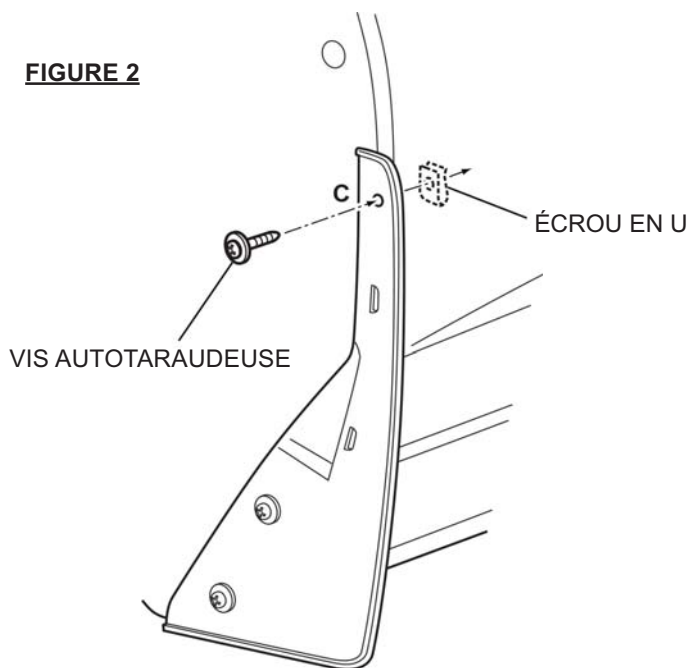


FIGURE 2



# Bavette garde-boue de la Camaro - Option arrière A

Lire attentivement les directives avant de commencer.

**Temps de pose :**

Environ 40 minutes

**Outils nécessaires**

- Tournevis Torx T15
- Perceuse
- Pistolet à riveter
- Mèche de 13/64 po (5,0 mm)
- Produit d'entretien de véhicule Super Lube de GM avec PTFE
- Chiffon propre

**IMPORTANT :**  
**DÉTERMINER QUEL STYLE DE SUPPORT (VOIR LA FIG. 2 À LA PAGE 2 OU 3) EST PRÉSENT SUR LE VÉHICULE AVANT DE CONTINUER.**

**Pièces nécessaires du contenu de la trousse**

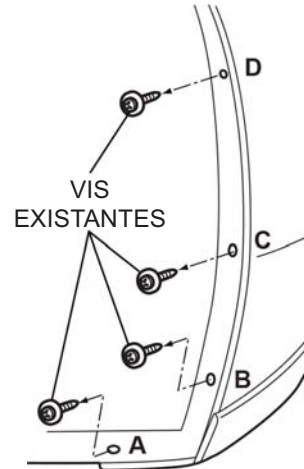
Description	Quantité
Bavette garde boue gauche	1
Bavette garde boue droite	1
Rivet	4
Écrou en U	4
Tampons alcoolisés	2
Feuille de directives	1

**Procédure de pose arrière, option A**

**Remarque : ne pas utiliser d'outils électriques pour la pose des fixations de la bavette garde-boue**

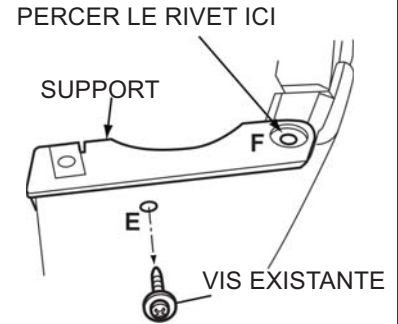
1. Déposer la roue pour accéder au passage de roue.
2. Nettoyer et dégraisser le panneau de carrosserie où seront posées les bavettes garde-boue.
3. Déposer les vis de garniture existantes aux emplacements (A), (B), (C) et (D) comme indiqué à la **Fig. 1**. Conserver les vis.
4. Enlever la vis du support des effets à l'emplacement (E) comme le montre la **Fig. 2**. Conservez la vis.
5. À l'aide d'un foret de 13/64 po (5,0 mm), percer le centre du rivet existant du support de garniture de roue à l'emplacement (F). Faire passer le reste du rivet et le mettre au rebut. Déposer le support du véhicule. **Voir la Fig. 2.**
6. Fixer les écrous en U fournis à la bavette garde-boue comme indiqué à la **Fig. 3**.
7. Retirer la garniture de roue pour poser la bavette garde-boue. Essuyer la zone de contact du ruban sur la planche de bord à l'aide des tampons alcoolisés.
8. Déposer la doublure du ruban de la bavette garde-boue et placer la bavette garde-boue sur la planche de bord arrière. **Voir la Fig. 4..**
9. Remettre la vis à l'emplacement (E) et appliquer une pression ferme sur le dessus de la bavette pour fixer le ruban à la planche de bord. **Voir la Fig. 4.**
10. Poser les rivets fournis aux emplacements (G) et (H) **Voir la Fig. 4.**
11. Remettre la garniture en position d'installation et réinstaller les vis aux emplacements (A), (B), (C) et (D) **Voir la Fig. 5.**
12. Refaire la même chose de l'autre côté.
13. Les bavettes garde-boue peuvent être nettoyées avec n'importe quel produit de nettoyage vendu dans le commerce.

**FIGURE 1**



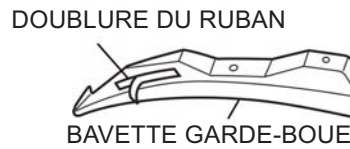
**FIGURE 2**

VUE DE L'ARRIÈRE

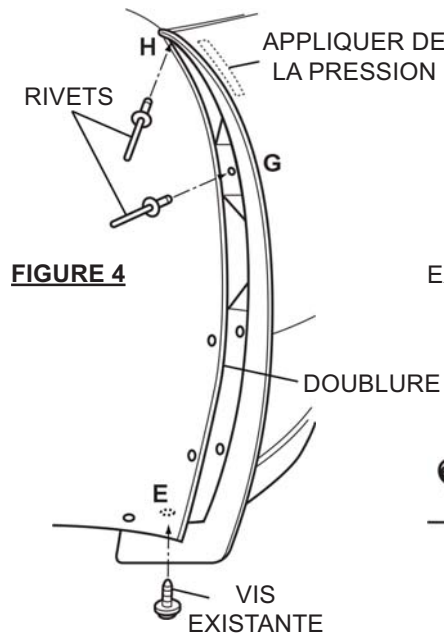


**FIGURE 3**

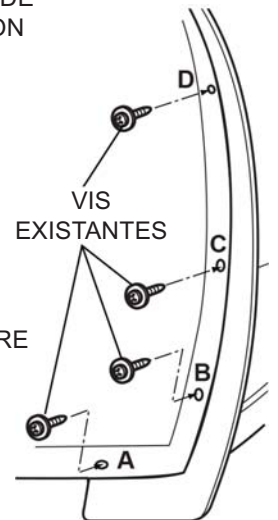
ÉCROUS EN U



**FIGURE 5**



**FIGURE 4**



# Bavette garde-boue de la Camaro - Option arrière B

Lire attentivement les directives avant de commencer.

**Temps de pose :**  
Environ 40 minutes

**Outils nécessaires**

- Tournevis Torx T15
- Perceuse
- Pistolet à riveter
- Mèche de 13/64 po (5,0 mm)
- Produit d'entretien de véhicule Super Lube de GM avec PTFE
- Chiffon propre

**IMPORTANT :**  
DÉTERMINER QUEL STYLE DE SUPPORT (VOIR LA FIG. 2 À LA PAGE 2 OU 3) EST PRÉSENT SUR LE VÉHICULE AVANT DE CONTINUER.

**Pièces nécessaires du contenu de la trousse**

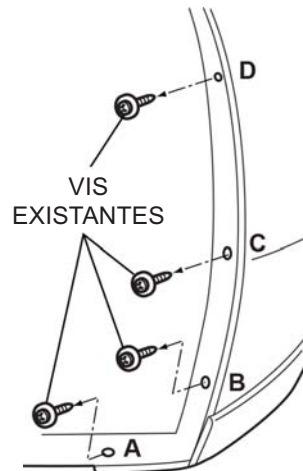
Description	Quantité
Bavette garde boue gauche	1
Bavette garde boue droit	1
Support d'entretoise gauche N/P 22829504	1
Support d'entretoise droite N/P 22829503	1
Rivet	6
Écrou en U	6
Tampons alcoolisés	2
Vis auto-taraudeuse M4.2 x 20	2
Feuille de directives	1

**Procédure de pose arrière, option B**

**Remarque : ne pas utiliser d'outils électriques pour la pose des fixations de la bavette garde-boue**

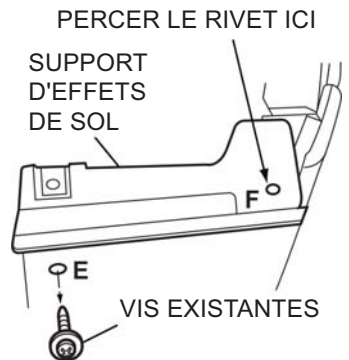
1. Déposer la roue pour accéder au passage de roue.
2. Nettoyer et dégraisser le panneau de carrosserie où seront posées les bavettes garde-boue.
3. Déposer les vis de la garniture existantes aux emplacements (A), (B), (C) et (D) comme indiqué à la **Fig. 1**. Conserver les vis.
4. Déposer la vis du support de garniture de roue à l'emplacement (E) comme indiqué à la **Fig. 2**. Conserver la vis.
5. À l'aide d'un foret de 13/64 po (5,0 mm), percer le centre du rivet existant du support de garniture de roue à l'emplacement (F). Faire passer le reste du rivet et le mettre au rebut. Déposer le support du véhicule. **Voir la Fig. 2.**
6. Sélectionner le support d'entretoise fourni et poser les écrous en U fournis aux emplacements (E) et (J) comme indiqué à la **Fig. 3**.
7. Placer le support d'entretoise sur la planche de bord et réinstaller la vis à l'emplacement (E) et le rivet fourni à l'emplacement (F). **Voir la Fig. 4.**
8. Fixer l'écrou en U fourni à la bavette garde-boue comme indiqué à la **Fig. 5**.
9. Retirer la garniture de roue pour poser la bavette garde-boue. Essuyer la zone de contact du ruban sur la planche de bord à l'aide des tampons alcoolisés.

**FIGURE 1**



**FIGURE 2**

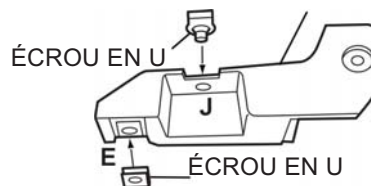
VUE DE L'ARRIÈRE



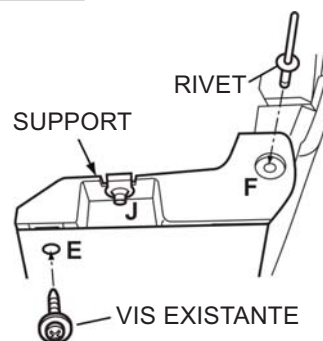
**FIGURE 3**

SUPPORT GAUCHE 22829504

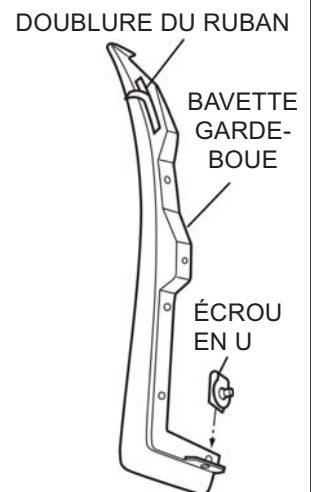
REMARQUE : SUPPORT DROIT 22829503



**FIGURE 4**



**FIGURE 5**



### Bavette garde-boue de la Camaro - Option arrière B

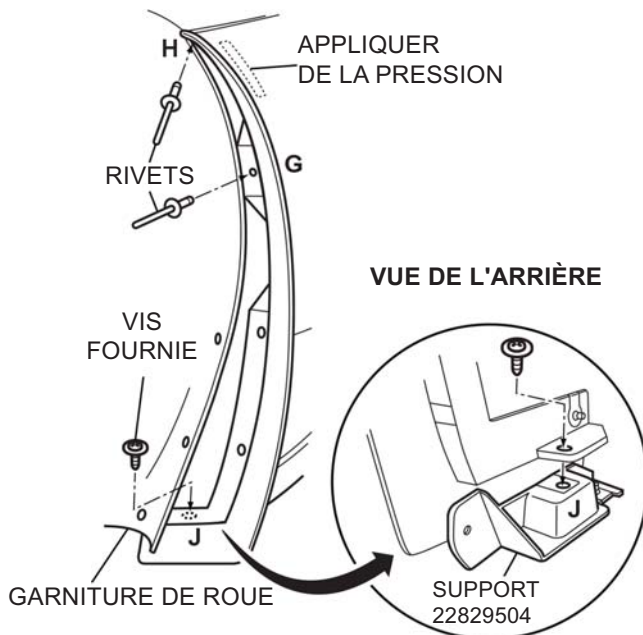
Lire attentivement les directives avant de commencer.

**Procédure de pose, option B (suite)**

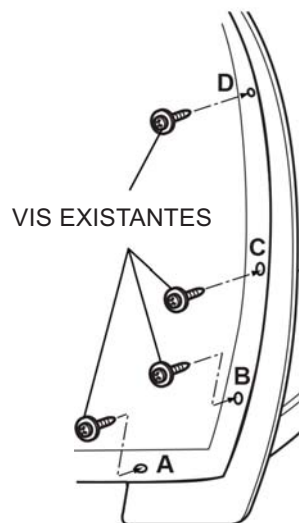
**Remarque : ne pas utiliser d'outils électriques pour la pose des fixations de la bavette garde-boue**

10. Placer la bavette garde-boue sur la planche de bord arrière. Retirer la garniture de roue et poser la vis fournie par le haut à l'emplacement (J). **Voir la Fig. 6.**
11. Déposer la doublure du ruban de la bavette garde-boue. Appliquer une pression ferme sur le dessus de la bavette pour fixer le ruban à la planche de bord. **Voir la Fig. 6.**
12. Poser les rivets fournis aux emplacements (G) et (H) **Voir la Fig. 6.**
13. Remettre la garniture en position d'installation et réinstaller les vis aux emplacements (A), (B), (C) et (D) **Voir la Fig. 7.**
14. Refaire la même chose de l'autre côté.
15. Les bavettes garde-boue peuvent être nettoyées avec n'importe quel produit de nettoyage vendu dans le commerce.

**FIGURE 6**



**FIGURE 7**





## Salpicadera de Camaro - Delantera

Por favor lea las instrucciones minuciosamente antes de comenzar.

### Tiempo de instalación:

Aproximadamente 20 minutos

### Herramientas Requeridas

- Destornillador Torx T15
- Taladro
- Broca de 1/8" (3.0 mm)
- Súper lubricante de cuidado de vehículo GM con PTFE
- Tela/Estopa Limpia

### Partes requeridas del Contenido del paquete

Descripción	Cantidad
Salpicadera izquierda	1
Salpicadera derecha	1
Tuerca U	2
Tornillo autorroscante M4.2 x 20	2
Hoja de Instrucciones	1

### Procedimiento de instalación delantera

**Nota: No use herramientas eléctricas para instalar los sujetadores de la salpicadera**

1. Gire la rueda para proporcionar acceso a la abertura de la rueda.
2. Limpie y desengrase el tablero de la carrocería donde se van a ubicar los guardabarros.
3. Retire los dos tornillos existentes (A) y (B) como se muestra en la **Fig 1**. Sostenga la salpicadera en posición alineando los orificios (A) y (B) con los orificios del revestimiento de la rueda, sujete la salpicadera sobre la defensa y vuelva a instalar los tornillos. Asegúrese que la salpicadera se asiente al ras en el vehículo.
4. Sostenga la salpicadera firmemente en posición contra la defensa delantera. Marque y perfore un orificio de 1/8" (3.0 mm) en la ubicación (C) a través de la salpicadera y la defensa. Aplique Súper Lubricante a los orificios. **Vea la Fig. 1.**
5. Aplique una cantidad generosa de Super Lube a la punta y roscas del tornillo incluido e instale el tornillo y la tuerca U incluidos en la ubicación del orificio perforado recientemente (C). La tuerca U se debe ubicar detrás de la defensa como una tuerca y se debe orientar verticalmente de forma que quede oculta a la vista. **Vea la Fig. 2.**
6. Repita el procedimiento para el otro lado.
7. Las protecciones se pueden limpiar con cualquier limpiador disponible comercialmente.

FIGURA 1

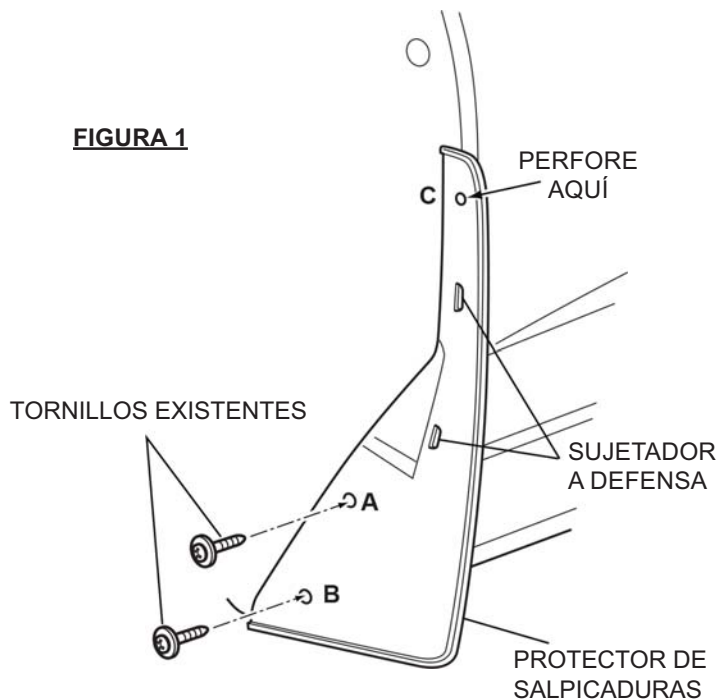
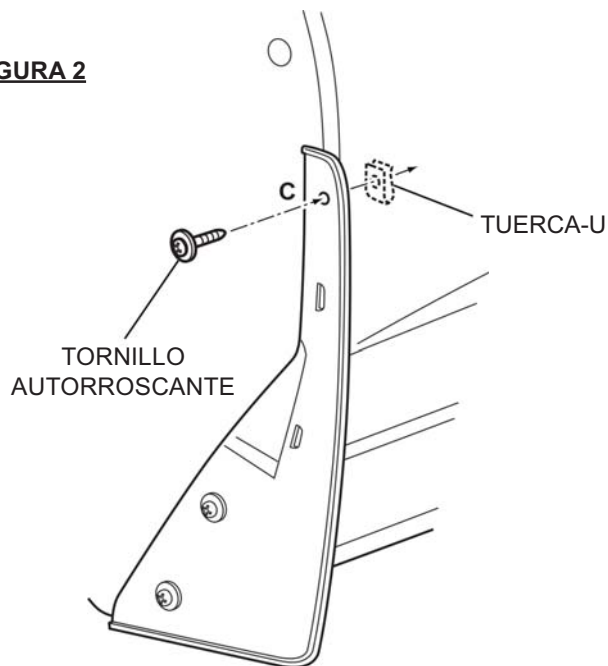


FIGURA 2



# Salpicadera Camaro - Opción trasera A

Por favor lea las instrucciones minuciosamente antes de comenzar.

**Tiempo de instalación:**

Aproximadamente 40 minutos

**Herramientas Requeridas**

- Destornillador Torx T15
- Taladro
- Remachadora
- Broca de 13/64" (5.0 mm)
- Súper lubricante de cuidado de vehículo GM con PTFE
- Tela/Estopa Limpia

**IMPORTANTE:**  
**DETERMINE QUÉ ESTILO DE SOPORTE (VEA LA FIG. 2 EN LA PAG. 2 O PAG. 3) ESTÁ PRESENTE EN EL VEHÍCULO ANTES DE CONTINUAR.**

**Partes requeridas del Contenido del paquete**

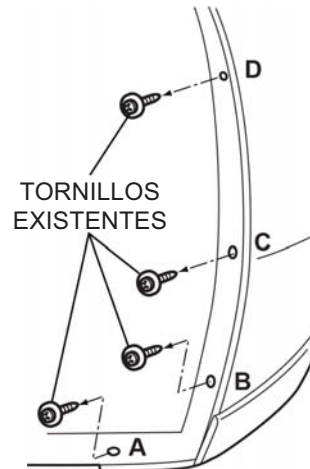
Descripción	Cantidad
Salpicadera izquierda	1
Salpicadera derecha	1
Remache	4
Tuerca U	4
Toallas preparadas con alcohol	2
Hoja de Instrucciones	1

**Opción A de procedimiento de instalación trasera**

**Nota: No use herramientas eléctricas para instalar los sujetadores de la salpicadera**

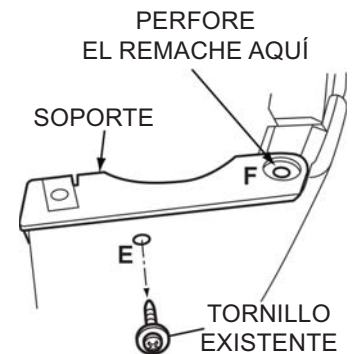
1. Retire la rueda para proporcionar acceso a la abertura de la rueda.
2. Limpie y desengrase el tablero de la carrocería donde se van a ubicar los guardabarros.
3. Retire los tornillos del revestimiento existente en las ubicaciones (A), (B), (C), y (D) como se muestra en **Fig. 1**. Conserve los tornillos.
4. Suelte la tierra tornillo del soporte de efectos en la posición (E) como se muestra en la figura 2. Conserve el tornillo.
5. Con una broca de 13/64" (5.0 mm), perfore el centro del remache existente del soporte del revestimiento de la rueda en la ubicación (F). Empuje a través del resto del remache y deseche. Retire el soporte del vehículo. **Vea la Fig. 2.**
6. Conecte las tuercas U incluidas a la salpicadera como se muestra en **Fig. 3.**
7. Desprenda el revestimiento de la rueda para instalar la salpicadera. Limpie el área de contacto de la cinta sobre la fascia usando las toallas preparadas con alcohol incluidas.
8. Retire el revestimiento de cinta de la salpicadera y coloque la salpicadera a la fascia trasera. **Vea la Fig. 4.**
9. Vuelva a instalar el tornillo en la ubicación (E) y aplique presión firme en la parte superior de la salpicadera para adherir la cinta a la fascia. **Vea la Fig. 4.**
10. Instale los remaches incluidos en las ubicaciones (G) y (H) **Vea la Fig. 4.**
11. Regrese el revestimiento a la posición instalada y vuelva a instalar los tornillos en las ubicaciones (A), (B), (C), y (D) **Vea la Fig. 5.**
12. Repita el procedimiento para el otro lado.
13. Las protecciones se pueden limpiar con cualquier limpiador disponible comercialmente.

**FIGURA 1**



**FIGURA 2**

VISTA DESDE ABAJO

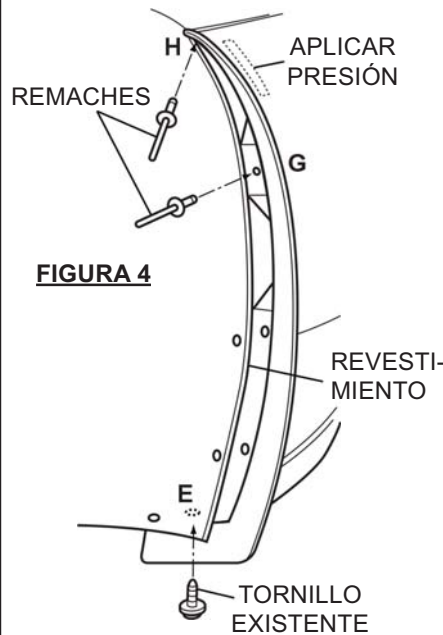


**FIGURA 3**

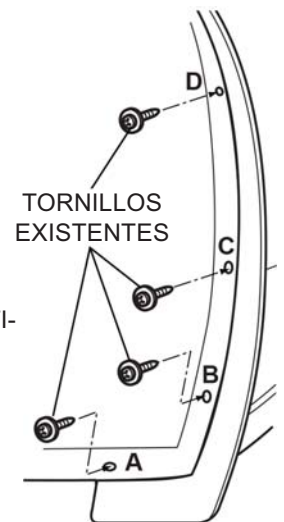
TUERCAS U



**FIGURA 4**



**FIGURA 5**



## Salpicadera Camaro - Opción trasera B

Por favor lea las instrucciones minuciosamente antes de comenzar.

**Tiempo de instalación:**  
Aproximadamente 40 minutos

**Herramientas Requeridas**

- Destornillador Torx T15
- Taladro
- Remachadora
- Broca de 13/64" (5.0 mm)
- Súper lubricante de cuidado de vehículo GM con PTFE
- Tela/Estopa Limpia

**IMPORTANTE:**  
DETERMINE QUÉ ESTILO DE SOPORTE (VEA LA FIG. 2 EN LA PAG. 2 O PAG. 3) ESTÁ PRESENTE EN EL VEHÍCULO ANTES DE CONTINUAR.

**Partes requeridas del Contenido del paquete**

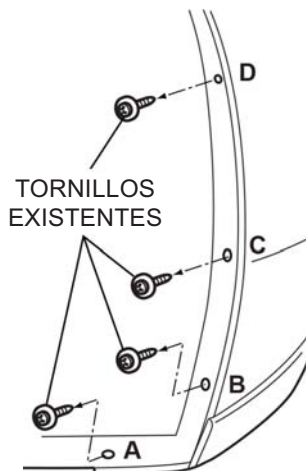
Descripción	Cantidad
Salpicadera Izquierda	1
Salpicadera Derecha	1
Soporte de espaciador izquierdo	1
No. de parte 22829504	1
Soporte de espaciador derecho	1
No. de parte 22829503	1
Remache	6
Tuerca U	6
Toallas preparadas con alcohol	2
Tornillo autorroscante M4.2 x 20	2
Hoja de Instrucciones	1

**Opción B de procedimiento de instalación trasera**

**Nota: No use herramientas eléctricas para instalar los sujetadores de la salpicadera**

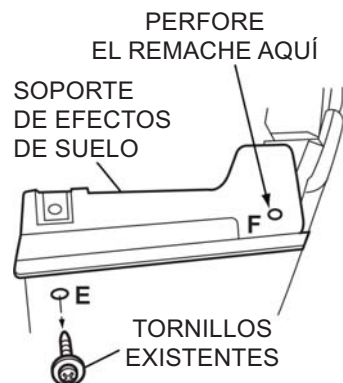
1. Retire la rueda para proporcionar acceso a la abertura de la rueda.
2. Limpie y desengrase el tablero de la carrocería donde se van a ubicar los guardabarros.
3. Retire los tornillos del revestimiento existente en las ubicaciones (A), (B), (C), y (D) como se muestra en **Fig. 1**. Conserve los tornillos.
4. Retire el tornillo del soporte del revestimiento de la rueda en la ubicación (E) como se muestra en **Fig. 2**. Conserve el tornillo.
5. Con una broca de 13/64" (5.0 mm), perforo el centro del remache existente del soporte del revestimiento de la rueda en la ubicación (F). Empuje a través del resto del remache y deseche. Retire el soporte del vehículo. **Vea la Fig. 2.**
6. Seleccione el soporte de espaciador suministrado e instale las tuerca U incluidas en las ubicaciones (E) y (J) como se muestra en **Fig. 3**.
7. Localice el soporte de espaciador a la fachá y vuelva a instalar el tornillo en la ubicación (E) y el remache incluido en la ubicación (F). **Vea la Fig. 4.**
8. Conecte la tuerca U incluida a la salpicadera como se muestra en **Fig. 5**.
9. Desprenda el revestimiento de la rueda para instalar la salpicadera. Limpie el área de contacto de la cinta sobre la fachá usando las toallas preparadas con alcohol incluidas.

**FIGURA 1**

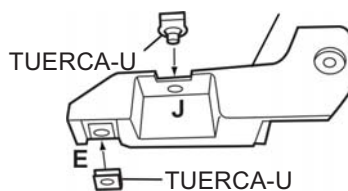


**FIGURA 2**

VISTA DESDE ABAJO



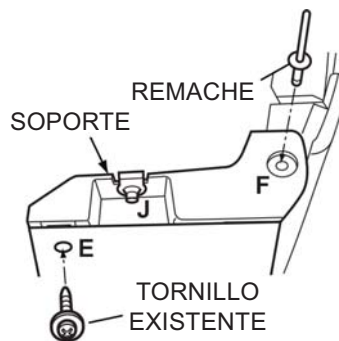
**FIGURA 3**



SOPORTE IZQUIERDO 22829504

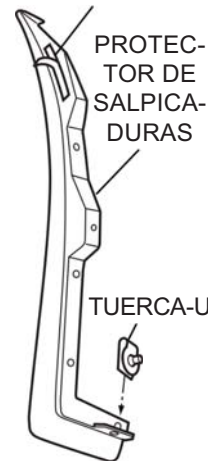
NOTA: SOPORTE DERECHO 22829503

**FIGURA 4**



**FIGURA 5**

REVESTIMIENTO DE CINTA



### Salpicadera Camaro - Opción trasera B

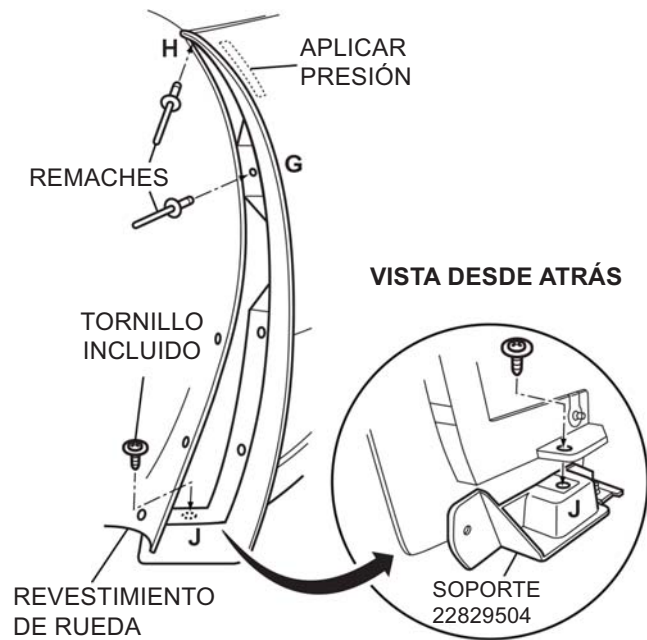
Por favor lea las instrucciones minuciosamente antes de comenzar.

#### Opción B de procedimiento de instalación (continuación)

**Nota: No use herramientas eléctricas para instalar los sujetadores de la salpicadera**

10. Localice la salpicadera a la fascia trasera. Desprenda el revestimiento de la rueda e instale el tornillo incluido desde arriba en la ubicación (J). **Vea la Fig. 6.**
11. Retire el revestimiento de la cinta de la salpicadera. Aplique presión firme en la parte superior de la salpicadera para adherir la cinta a la fascia. **Vea la Fig. 6.**
12. Instale los remaches incluidos en las ubicaciones (G) y (H). **Vea la Fig. 6.**
13. Regrese el revestimiento a la posición instalada y vuelva a instalar los tornillos en las ubicaciones (A), (B), (C), y (D). **Vea la Fig. 7.**
14. Repita el procedimiento para el otro lado.
15. Las protecciones se pueden limpiar con cualquier limpiador disponible comercialmente.

**FIGURA 6**



**FIGURA 7**

