

Convenience Net

Thank you for purchasing the General Motors convenience net for your vehicle. Your package should contain one convenience net and this instruction sheet. If your car has no attachments for this purpose, they will be included in this package too. Your net is to help keep small items in place during sharp turns or quick stops and starts. The net is not for larger or heavier items and is not designed to retain these items during off road use.

Contents

Description	Quantity
Convenience Net	1
Rubber Washers	2
Retainers (T shaped)	2
Instruction Sheet	1

Tools Required

Drill

(1)

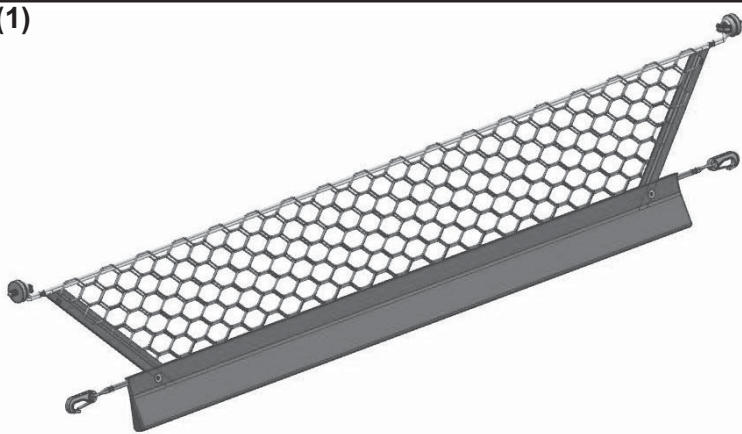

Procedure

1. Drill a hole (5/16" recommended) in each side lower panel, there is a mark on the panel where to drill the hole (figure 2).
2. Apply the retainers, make sure each retainer has a rubber washer.
3. There is a nut welded on the structure sheet metal to fasten the retainers. Make sure the retainers (T shape) are properly fastened and horizontally aligned (figure 3).

(2)

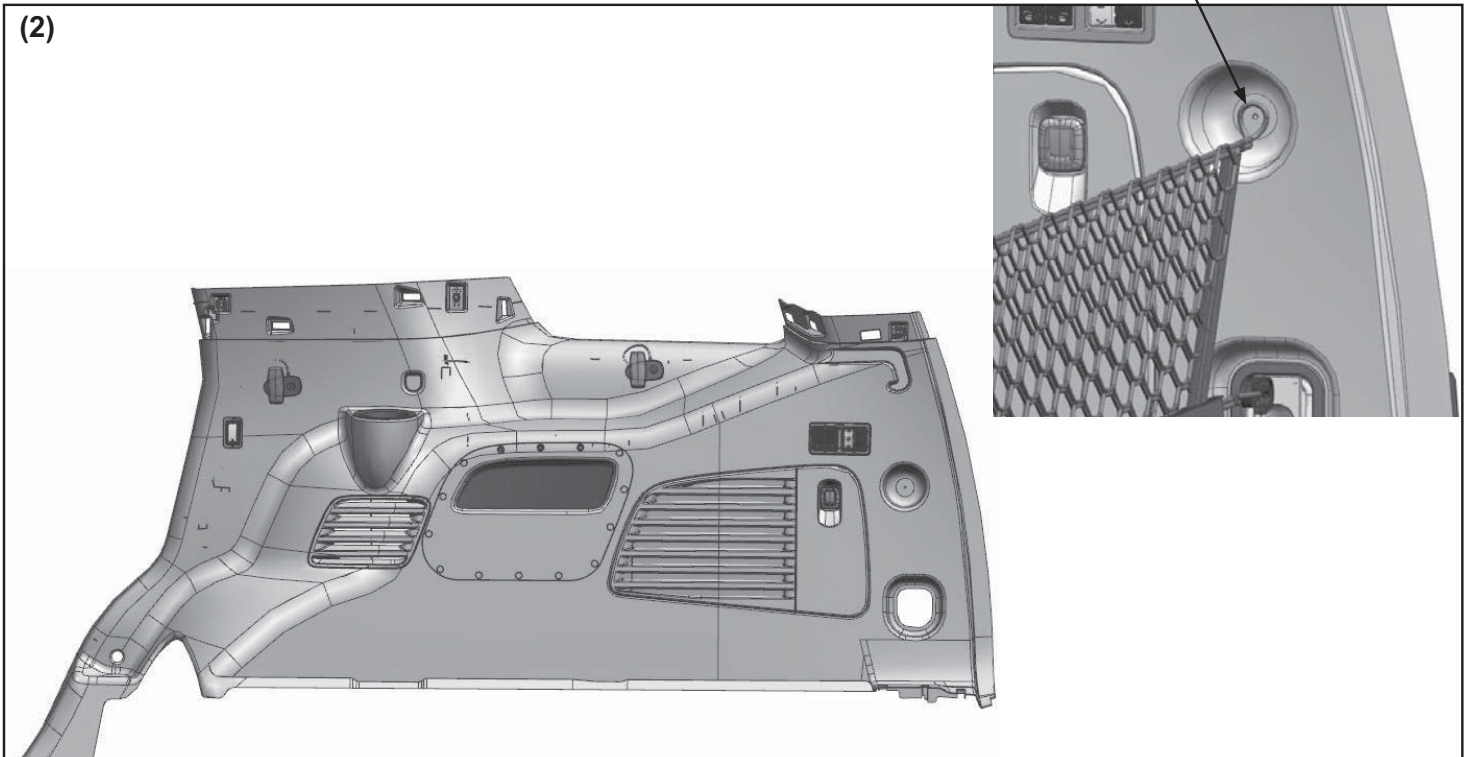

(3)

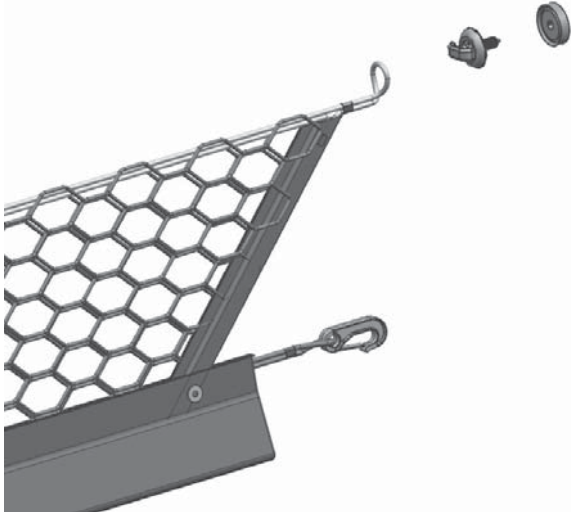

(4)

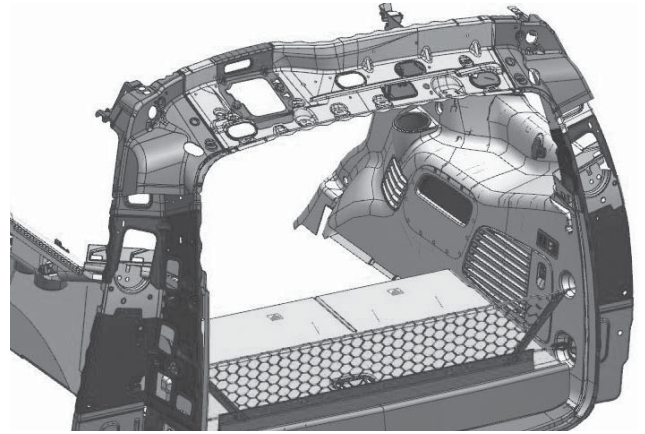

Filet à bagages

Nous vous remercions d'avoir acheté le filet à bagages General Motors pour votre véhicule. L'ensemble devrait contenir un filet à bagages et la présente feuille de directives. Si le véhicule n'est doté d'aucun point d'attache pour le filet, ils seront également inclus dans l'ensemble. Le filet sert à retenir les petits objets durant les virages serrés ou les arrêts et démarrages brusques. Le filet n'est pas conçu pour les gros objets ou les objets lourds, ni pour retenir ces objets en cas de conduite hors route.

Contenu

Outils requis

Description	Quantité
Filet à bagages	1
Rondelles de caoutchouc	2
Pièces de fixation (en forme de T)	2
Feuille de directives	1

Perceuse

(1)

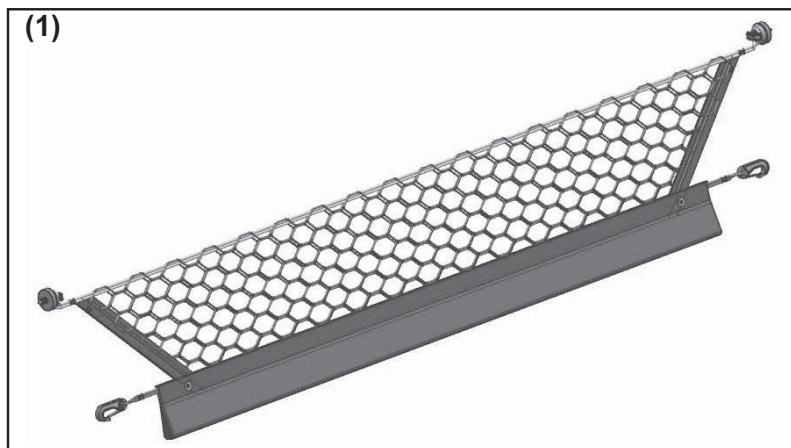

Procédure

1. Percer un trou (5/16 po recommandé) dans chaque panneau latéral inférieur; un repère sur le panneau indique l'endroit où percer le trou (figure 2).
2. Poser les pièces de fixation et s'assurer de mettre une rondelle de caoutchouc sur chacune d'elle.
3. Visser les pièces de fixation dans l'écrou soudé sur la tôle de la structure. S'assurer que les pièces de fixation (en forme de T) sont bien fixées et alignées à l'horizontale (figure 3).

Repère de perçage
(chaque côté)

(2)

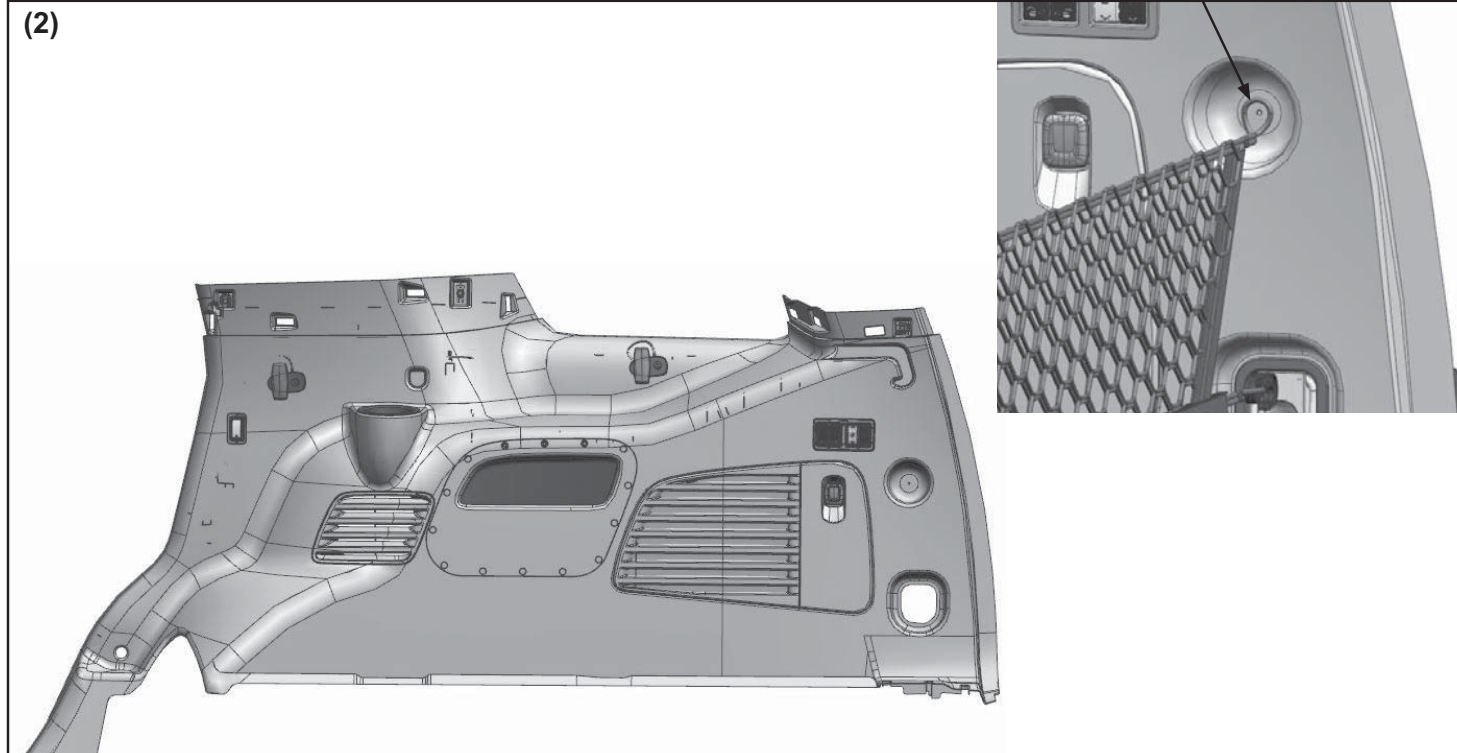

(3)

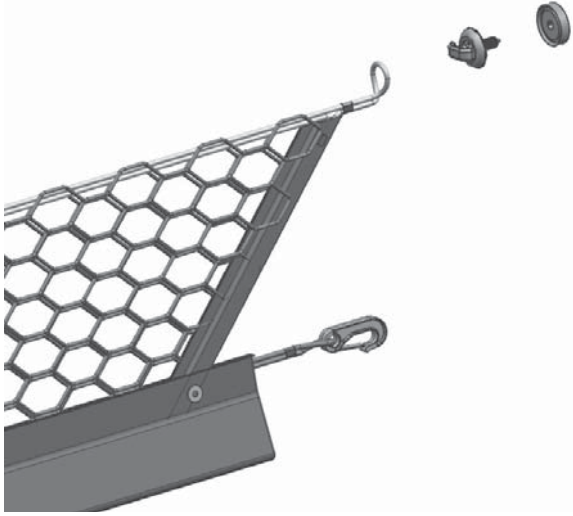

(4)

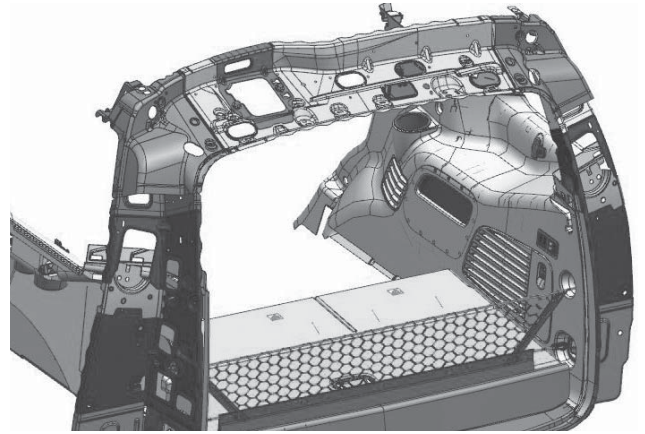

Red de conveniencia de Carga

Gracias por adquirir la red de conveniencia General Motors para su vehículo. Su paquete debe contener una red de conveniencia y esta hoja de instrucciones. Si su vehículo no está acondicionado con los retenedores para este propósito, también se deben incluir en este paquete. La red le ayudará a mantener pequeños artículos en su lugar durante vueltas forzadas o paros y arranques rápidos. La red no es para artículos grandes o pesados y no está diseñada para retener estos artículos durante manejo en terracería.

Contenido

Descripción	Cantidad
Red de conveniencia	1
Arandelas de hule	2
Retenedores (en T)	2
Hoja de Instrucciones	1

Herramientas requeridas

Taladro

(1)

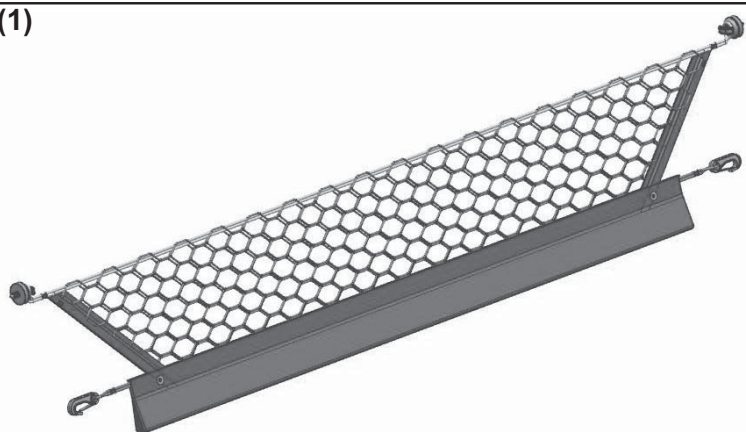

Procedimiento

1. Perfore un orificio (5/16" recomendado) en cada tablero inferior lateral, hay una marca sobre el tablero donde se debe perforar el orificio (figura 2).
2. Aplique los retenedores, asegúrese que cada retenedor tenga una arandela de hule.
3. Hay una tuerca soldada en el metal de lámina de la estructura para asegurar los retenedores. Asegúrese que los retenedores (forma T) estén asegurados adecuadamente y alineados de forma horizontal (figura 3).

Marca de perforación
(ambos lados)

(2)

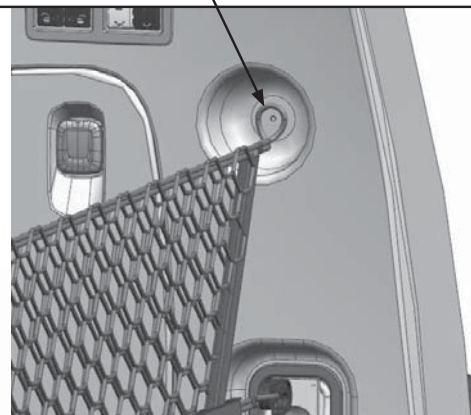
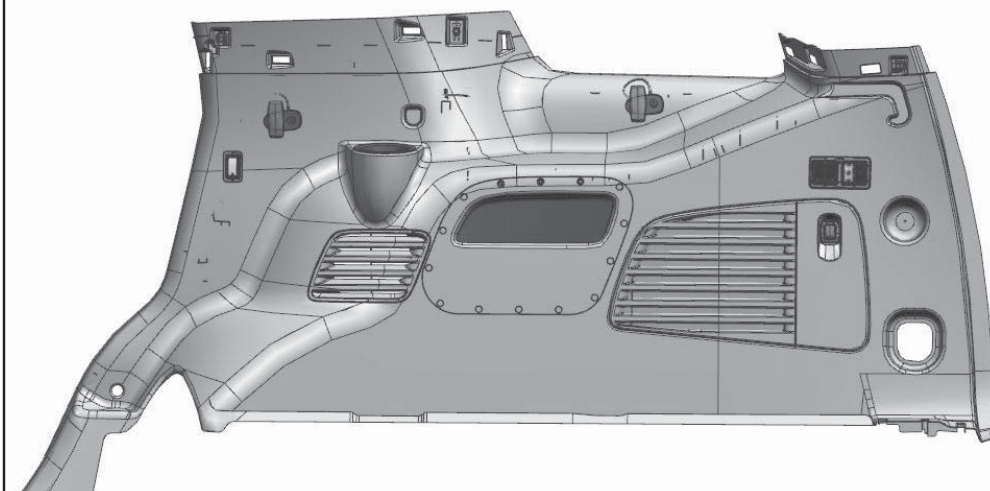

(3)

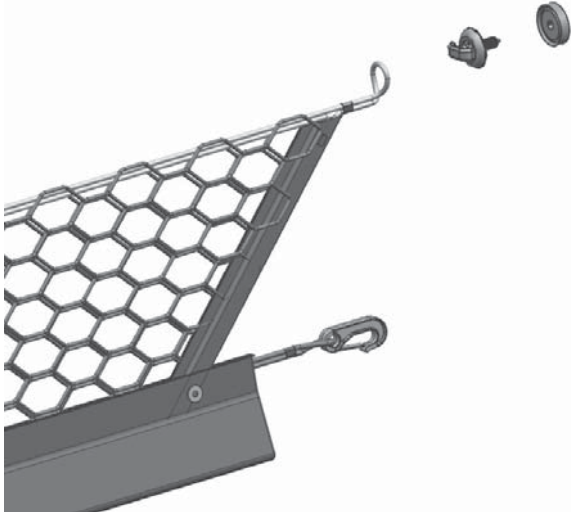

(4)

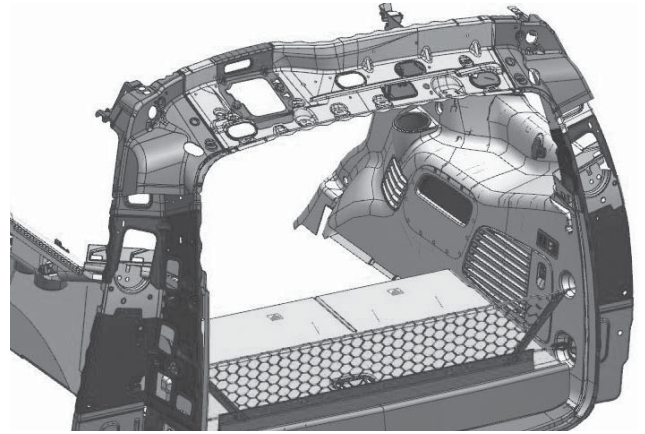

Kofferraumnetz

Vielen Dank, dass Sie sich für ein Kofferraumnetz von General Motors entschieden haben. Die Verpackung enthält ein Kofferraumnetz und dieses Anleitungsblatt. Falls in Ihrem Fahrzeug noch keine Befestigungselemente für das Netz vorhanden sind, sind die Befestigungselemente ebenfalls in dieser Packung enthalten. Das Netz dient zur Sicherung kleiner Gegenstände, damit diese bei Kurvenfahrten oder beim schnellen Anfahren oder Abbremsen nicht verrutschen. Das Netz ist nicht für große oder schwere Gegenstände ausgelegt und ist nicht zur Sicherung von Gegenständen bei Fahrten im Gelände geeignet.

Inhalt

<u>Bezeichnung</u>	<u>Menge</u>
Kofferraumnetz	1
Gummischeiben	2
Halter (T-förmig)	2
Anleitung	1

Erforderliche Werkzeuge

Bohrmaschine

Prozedur

1. Bohren Sie in beide untere Seitenbleche ein Loch (Durchmesser ca. 5/16"). Die zu bohrende Stelle ist am Blech markiert (Abbildung 2).
2. Bringen Sie die Halter an und achten Sie darauf, dass jeder Halter mit einer Gummischeibe versehen wird.
3. An das Strukturblech ist eine Mutter zur Befestigung der Halter angeschweißt. Vergewissern Sie sich, dass die Halter (T-förmig) ordnungsgemäß befestigt und horizontal ausgerichtet sind (Abbildung 3).

(1)

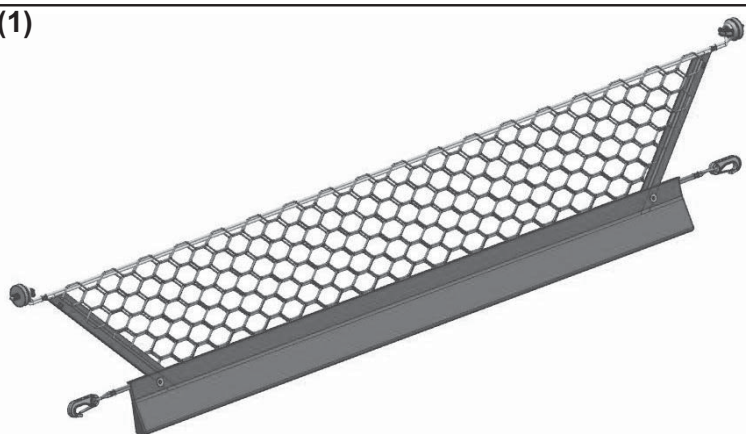

(2)

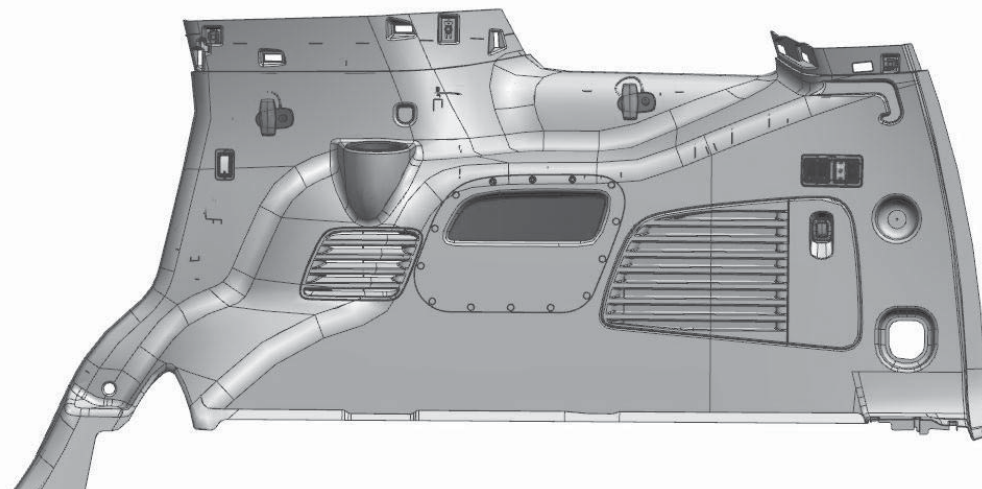

Bohrlochmarkierung
(auf beiden Seiten)

(3)

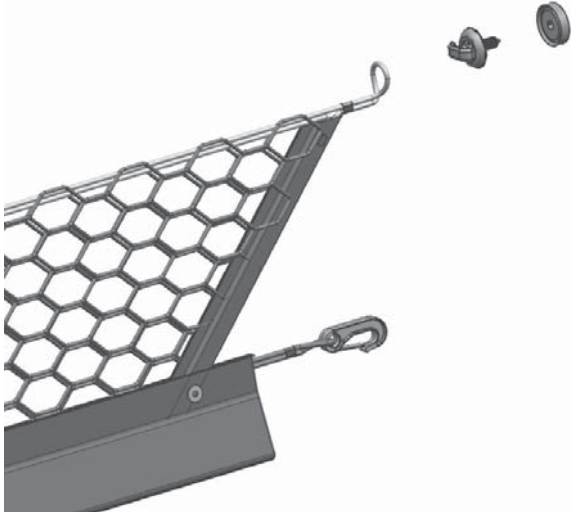

(4)

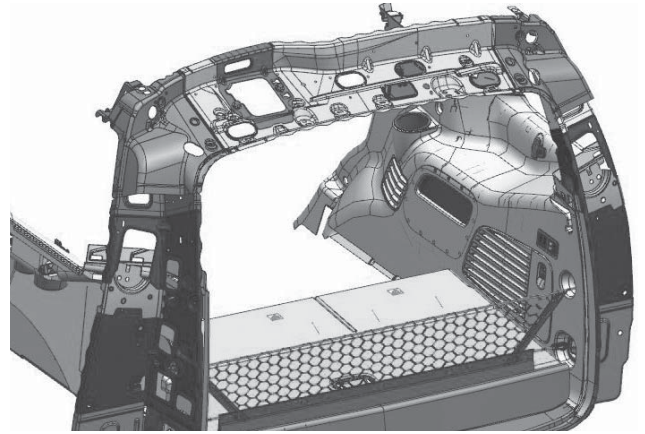

Δίχτυ ευκολίας

Σας ευχαριστούμε που επιλέξατε το δίχτυ ευκολίας της General Motors για το όχημά σας. Το πακέτο σας πρέπει να περιέχει ένα δίχτυ ευκολίας και αυτό το φυλλάδιο οδηγιών. Εάν το αυτοκίνητό σας δεν διαθέτει εξαρτήματα στερέωσης για αυτό το σκοπό, θα συμπεριληφθούν σε αυτό το πακέτο. Το δίχτυ σας προορίζεται για να συγκρατεί μικρά αντικείμενα στη θέση τους σε απότομες στροφές ή όταν το αυτοκίνητο σταματά και ξεκινά απότομα. Το δίχτυ δεν έχει σχεδιαστεί για μεγαλύτερα ή βαρύτερα αντικείμενα ή για συγκρατεί τέτοια αντικείμενα όταν το αυτοκίνητο κινείται εκτός δρόμου.

Περιεχόμενα

Περιγραφή	Τεμάχια
Δίχτυ ευκολίας	1
Λαστιχένιες ροδέλες	2
Εξαρτήματα συγκράτησης (σχήματος T)	2
Φύλλο οδηγιών	1

Απαιτούμενα εργαλεία

Δράπανο

(1)

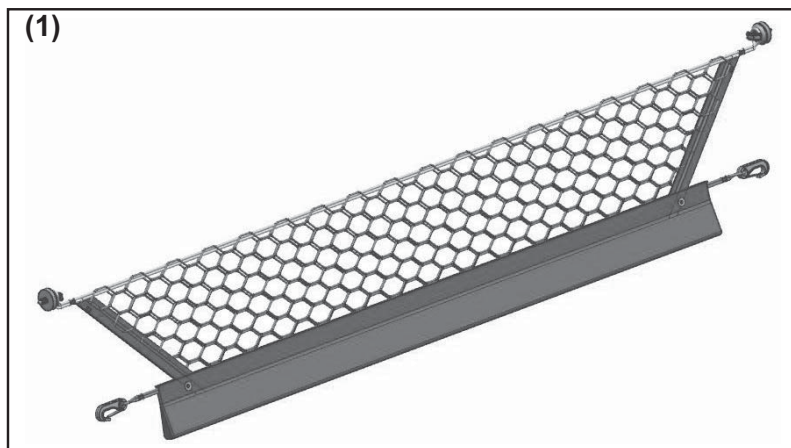

Διαδικασία

1. Διανοίξτε μια οπή (συνιστάται 5/16") σε κάθε κάτω πλαινή λαμαρίνα - υπάρχει ένα σημάδι στη λαμαρίνα για τη διάνοξη της οπής (εικόνα 2).
2. Τοποθετήστε τα εξαρτήματα συγκράτησης, βεβαιωθείτε ότι σε κάθε εξάρτημα συγκράτησης υπάρχει μια λαστιχένια ροδέλα.
3. Υπάρχει ένα παξιμάδι συγκολλημένο στη λαμαρίνα για τη στερέωση των εξαρτημάτων συγκράτησης. Βεβαιωθείτε ότι τα εξαρτήματα συγκράτησης (σχήματος T) έχουν στερεωθεί καλά και ότι είναι οριζόντια ευθυγραμμισμένα (εικόνα 3).

Σημάδι διάτρησης
(και στις δύο πλευρές)

(2)

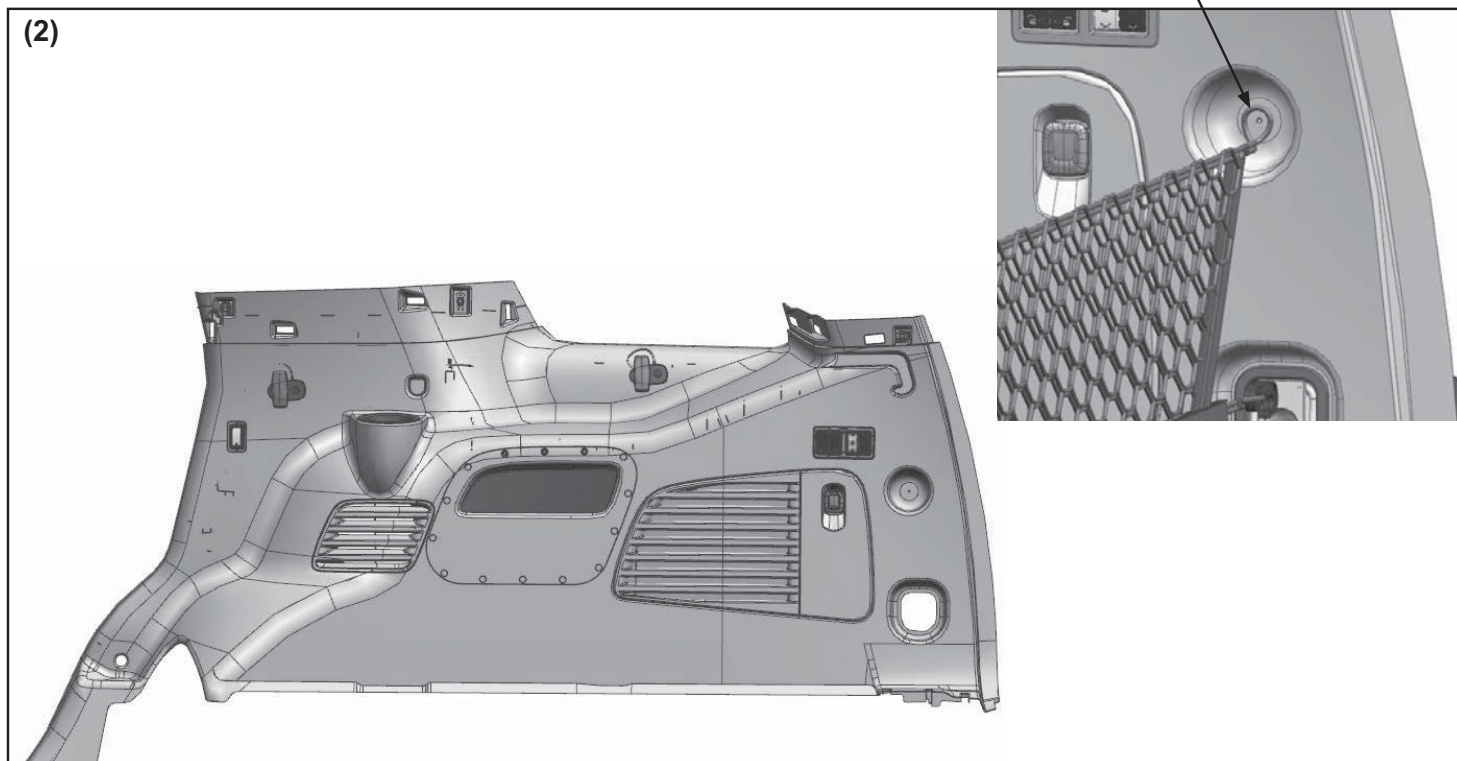

(3)

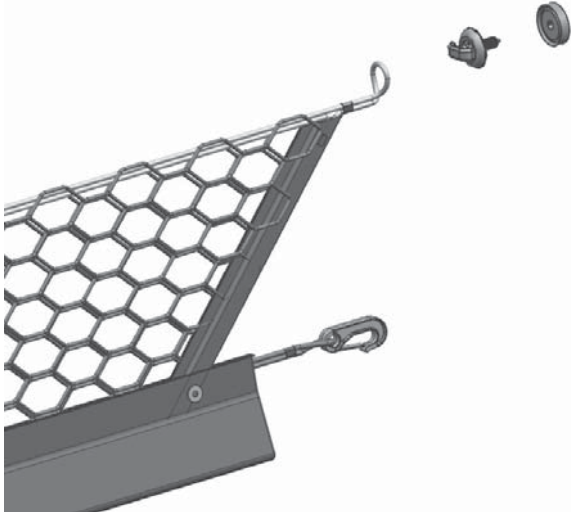

(4)

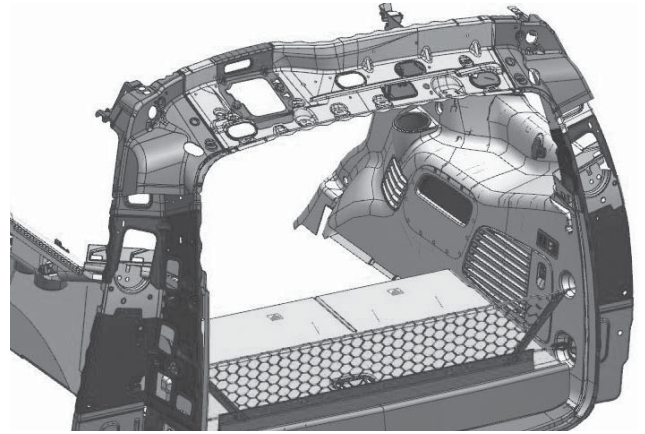

Rete fermabagagli

Grazie per aver acquistato la rete fermabagagli per veicoli General Motors. La confezione contiene una rete fermabagagli e il presente foglio di istruzioni. Se il veicolo non presenta attacchi per tale accessorio, essi saranno inclusi nella confezione. La rete serve per tenere fermi gli oggetti di piccole dimensioni durante la percorrenza di curve strette o gli arresti e le partenze rapide. La rete non è indicata per oggetti di dimensioni più grandi e più pesanti e non è stata progettata per mantenere fermi tali oggetti durante l'uso fuori strada.

Contenuto

<u>Descrizione</u>	<u>Quantità</u>
Rete fermabagagli	1
Rondelle di gomma	2
Fermi (a forma di T)	2
Foglio di istruzioni	1

Attrezzi necessari

Trapano

(1)

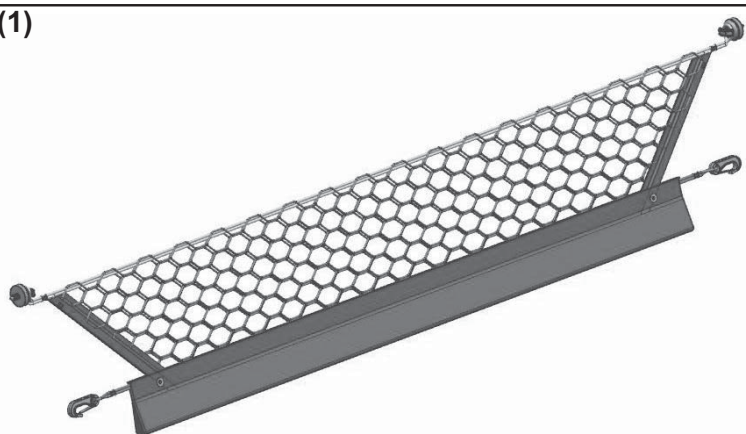

Procedura

1. Praticare un foro (misura consigliata: 5/16") in ciascun pannello inferiore laterale, come indicato dai riferimenti (figura 2).
2. Applicare i fermi verificando che siano provvisti di rondella di gomma.
3. Sulla lamiera strutturale è presente un dado saldato a cui fissare i fermi. Verificare che i fermi (a forma di T) siano fissati in maniera corretta e che siano allineati orizzontalmente (figura 3).

Riferimento per il foro
(entrambi i lati)

(2)

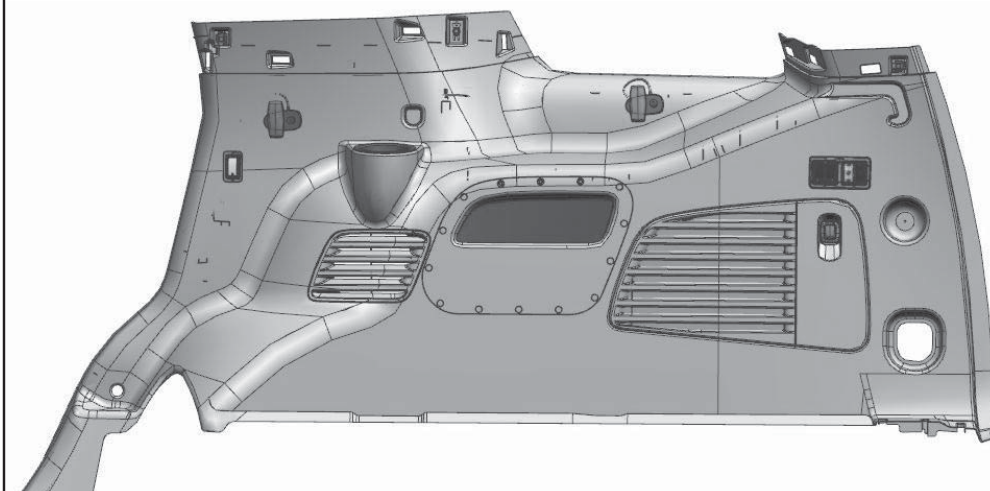

(3)

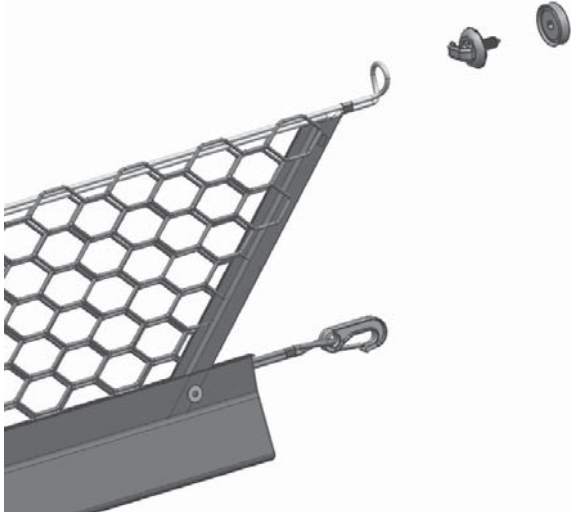

(4)

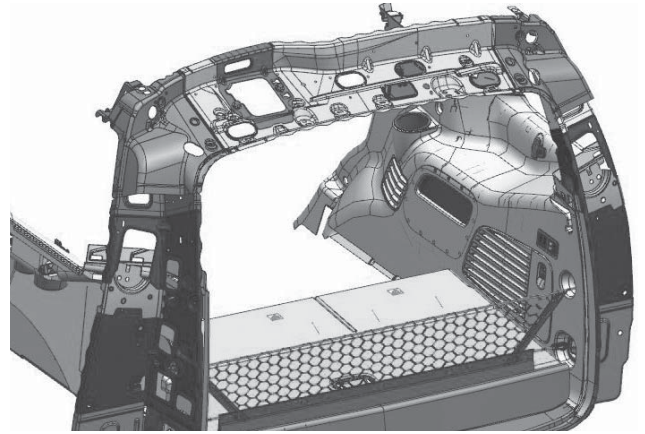

Rede de bagagem

Agradecemos-lhe por ter adquirido a rede de bagagem da General Motors para o seu veículo. A sua embalagem deve conter uma rede de bagagem e as respectivas instruções. Se o seu veículo não estiver equipado com fixadores para a rede, também deverão estar incluídas nesta embalagem. A rede destina-se a manter pequenos objectos no devido lugar em curvas apertadas ou paragens ou arranques bruscos. A rede não é própria para artigos volumosos ou pesados e não está concebida para segurá-los em todo-o-terreno.

Conteúdo

Descrição	Quantidade
Rede de Bagagem	1
Anilhas de Borracha	2
Fixadores (em forma de T)	2
Documento de Instruções	1

Necessário Ferramentas

Berbequim

(1)

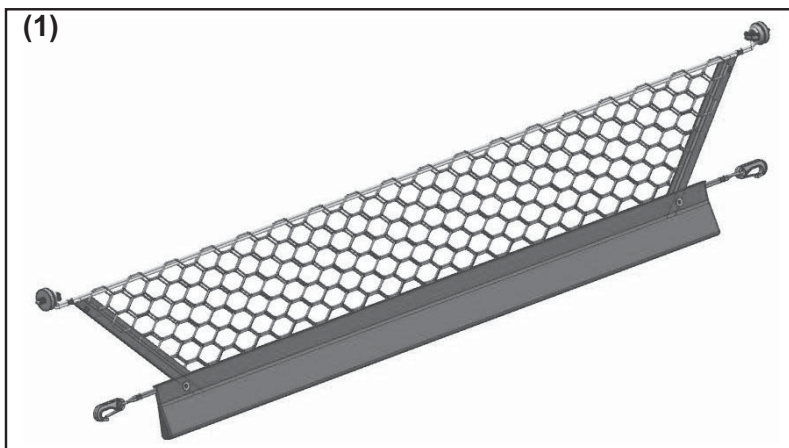

Procedimento

1. Abra um orifício (recomenda-se entre 5/16") em ambos os lados do painel inferior, onde há uma marca no painel para abrir o orifício (figura 2).
2. Aplique os fixadores, certifique-se de que cada um dos fixadores tem uma anilha de borracha.
3. Há uma porca soldada na folha metálica da estrutura para apertar os fixadores. Certifique-se que os fixadores (em forma de T) estão correctamente apertados e alinhados horizontalmente (figura 3).

Abra o furo na marca
(em ambos os lados)

(2)

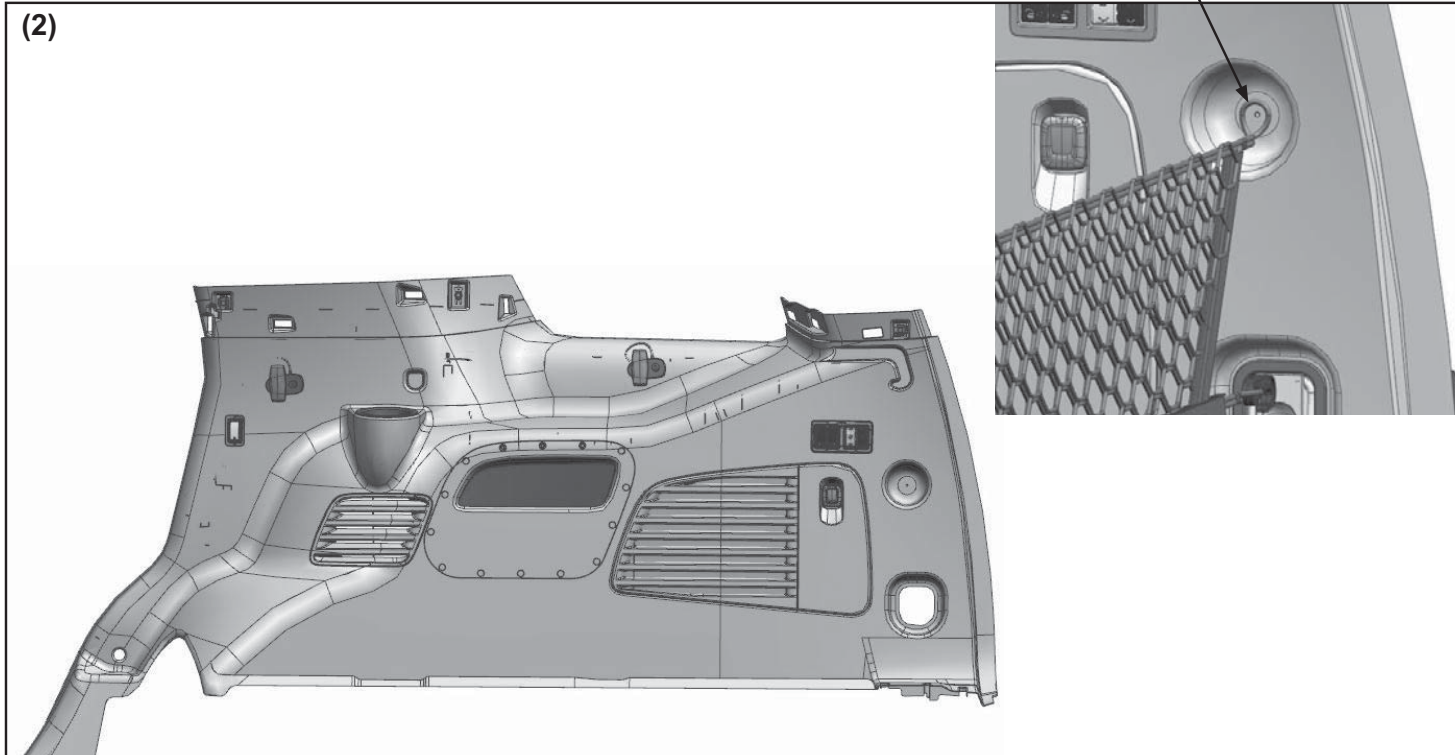

(3)

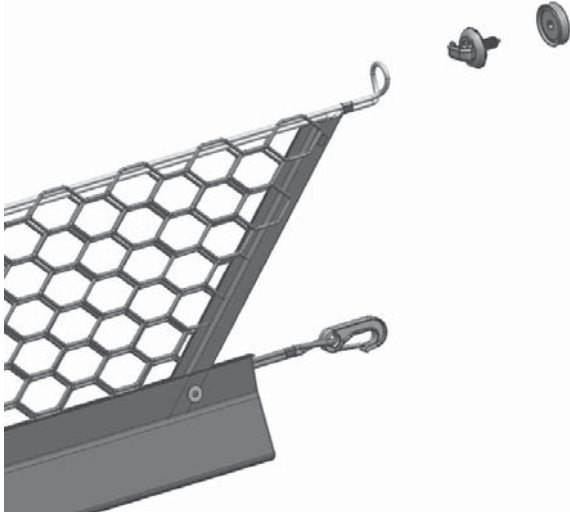

(4)

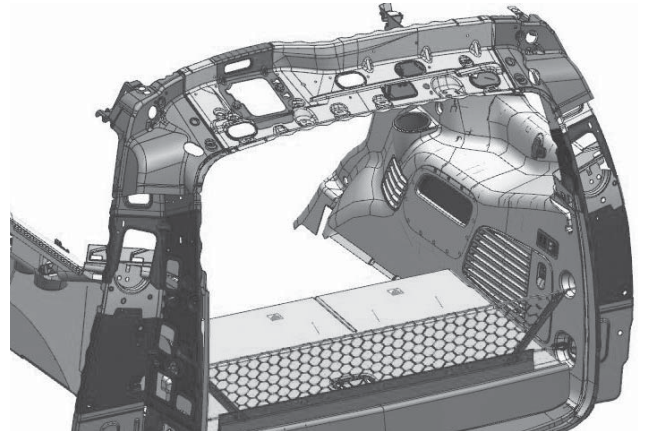

Вещевая сетка

Спасибо за Вашу покупку вещевой сетки производства General Motors для вашего автомобиля. В комплект входит одна вещевая сетка и эта памятка. Если Ваш автомобиль не оснащен крепежом для сетки, он также будет находиться в этом комплекте. Вещевая сетка предназначена для удерживания небольших предметов на месте во время резких поворотов или быстрой остановки и рывков с места. Сетка не предназначена для крупногабаритных и тяжелых предметов; в ее задачи также не входит удерживание на месте таких предметов во время поездок по пересеченной местности.

Оглавление

Необходимый инструмент

Описание	Количество
Вещевая сетка	1
Резиновые шайбы	2
Держатели (Т-образные)	2
Памятка	1

Дрель

(1)

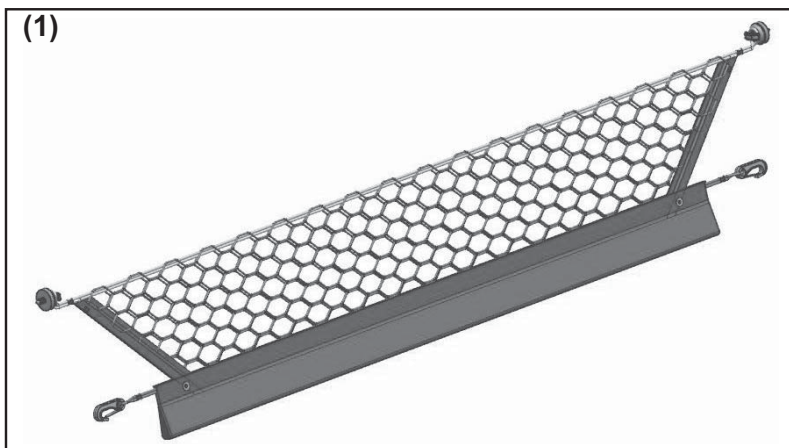

Процедура

1. Просверлите по отверстию (рекомендованный диаметр 5/16", 8 мм) в каждой из нижних боковых панелей; место сверления отмечено на панели специальной меткой (рис. 2).
2. Установите держатели; подложите под каждый держатель резиновую шайбу.
3. Для крепления держателей имеются гайки, приваренные к металлической конструкции кузова. Удостоверьтесь, что Т-образные держатели правильно закреплены и установлены горизонтально (рис. 3).

Отметка для сверления
(с обеих сторон)

(2)

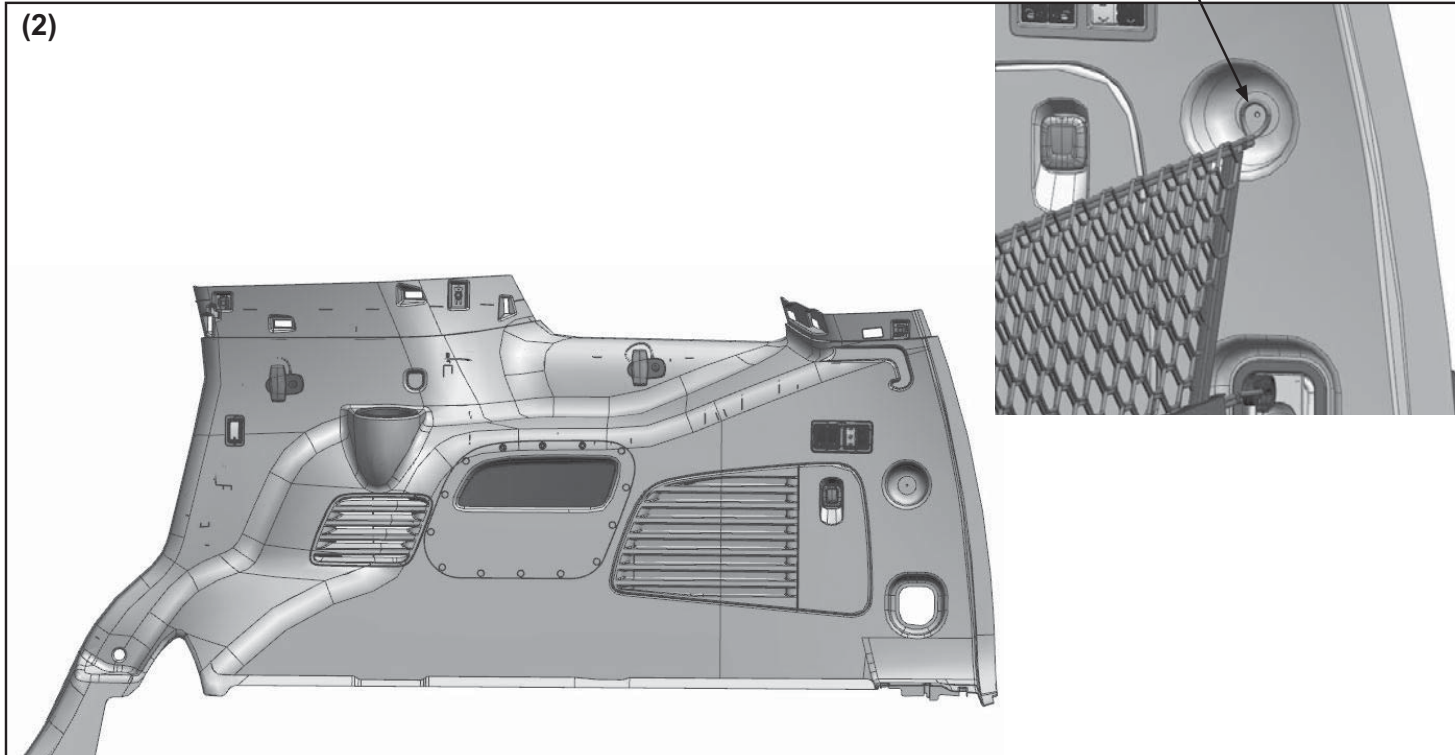

(3)

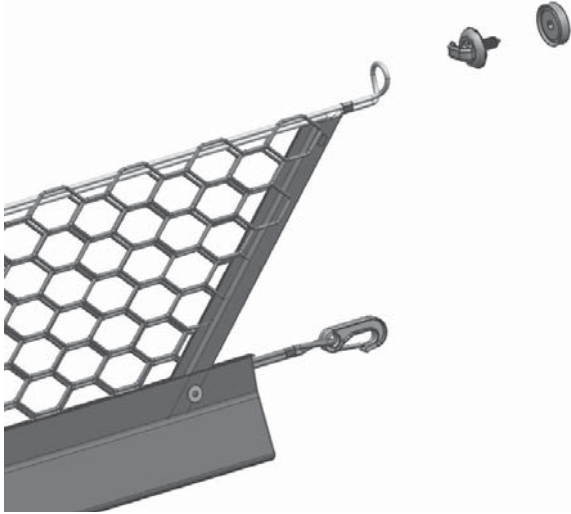

(4)

