

GMX001 Shift Knob Kit

Installation Procedure

1. Locate the shift knob (1) and the shifter sleeve or boot (2).

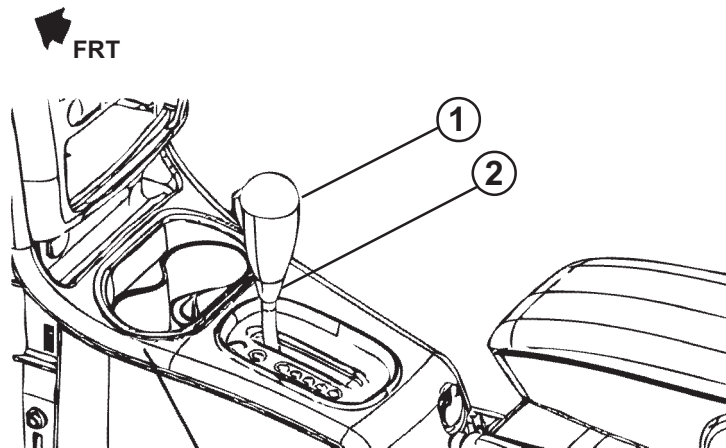

2. Set the shifter in neutral and engage the park brake. Pull the shifter sleeve or boot down to expose the set screw.

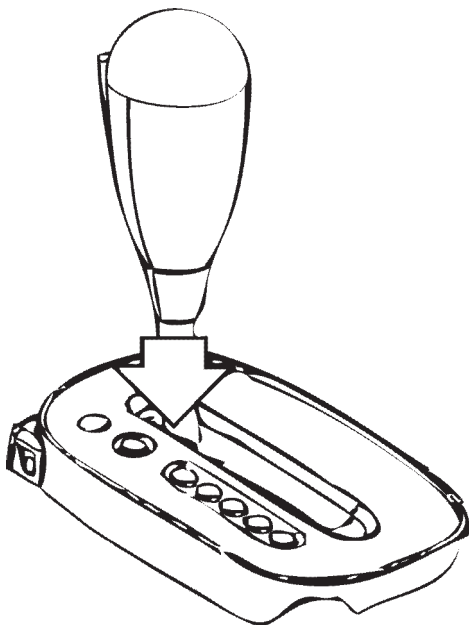

3. Loosen the set screw and pull the shift knob up toward the roof of the vehicle.

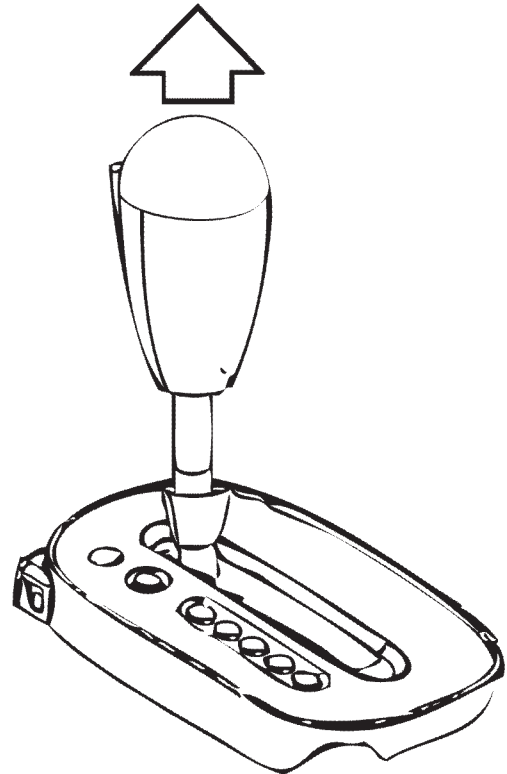

- 4a. If there is a shifter boot: Slide the top of the shifter boot down on the shaft.
- 4b. If there is a shifter sleeve: Pull the shifter sleeve up from the shaft (optional) and slide the new shifter sleeve on the shaft.
5. Install the new shift knob, orient the release button toward the front of the vehicle.
6. Tighten the set screw on the new shift knob.
7. Snap the shifter sleeve or boot onto the shift knob.

Nécessaire de la manette du levier sélecteur GMX001

Procédure d'installation

1. Repérer le pommeau (1) et le manchon ou la gaine du levier de vitesse (2).

AVANT

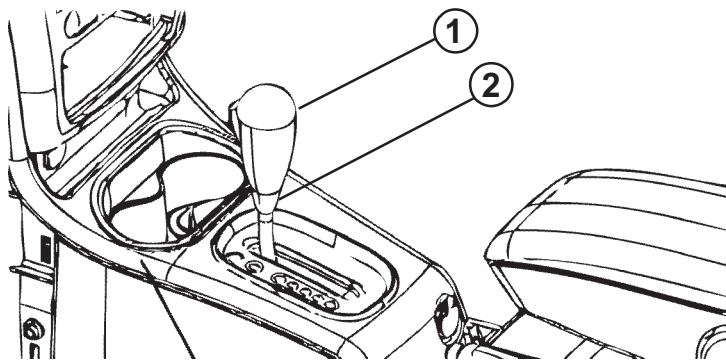

2. Régler le sélecteur de vitesses au point mort, puis engager le frein de stationnement. Tirer la gaine ou le manchon du levier de vitesse vers le bas pour exposer la vis de fixation.

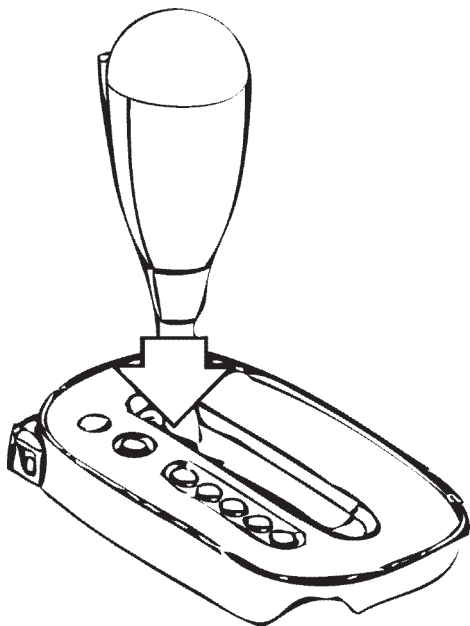

3. Desserrer la vis de pression, puis tirer la manette du levier sélecteur vers le plafond du véhicule.

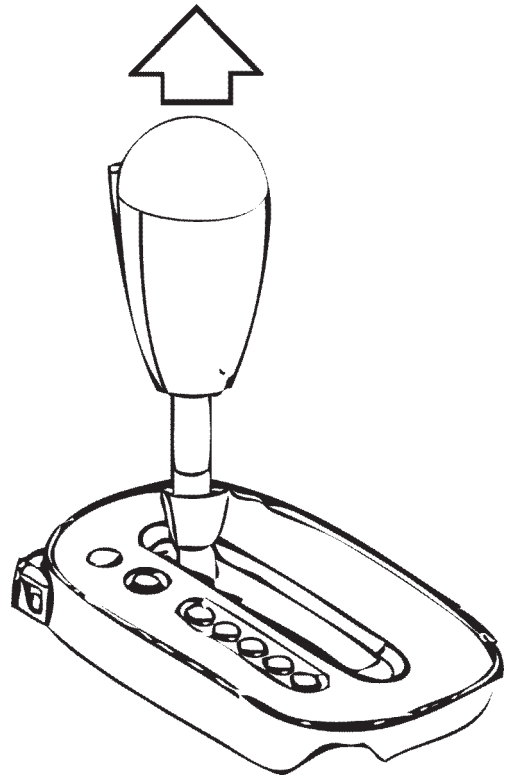

- 4a. En présence d'une gaine de levier de vitesse : faire glisser la partie supérieure de la gaine du levier de vitesse vers le bas sur l'arbre.
- 4b. En présence d'un manchon de levier de vitesse : relever le manchon du sélecteur de vitesses de l'arbre (en option), puis faire glisser le manchon du sélecteur de vitesses neuf sur l'arbre.
5. Poser la manette neuve du levier sélecteur, orienter le bouton de dégagement vers l'avant du véhicule.
6. Serrer la vis de pression sur la manette neuve du levier sélecteur.
7. Encliqueter le manchon ou la gaine du levier de vitesse sur le pommeau.

Juego de la perilla de cambios para GMX001

Procedimiento de instalación

1. Localice la perilla de cambios (1) y la manga o la cubierta de cambios (2).

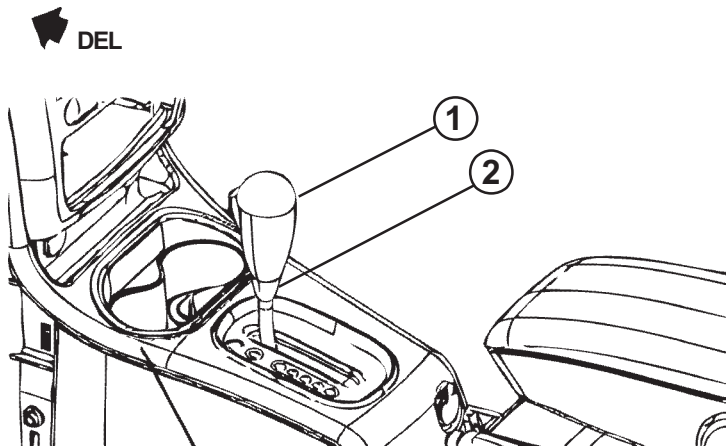

2. Coloque la palanca de cambios en neutro y active el freno de estacionamiento. Jale la cubierta o la manga de cambios hacia abajo para mostrar el tornillo de fijación.

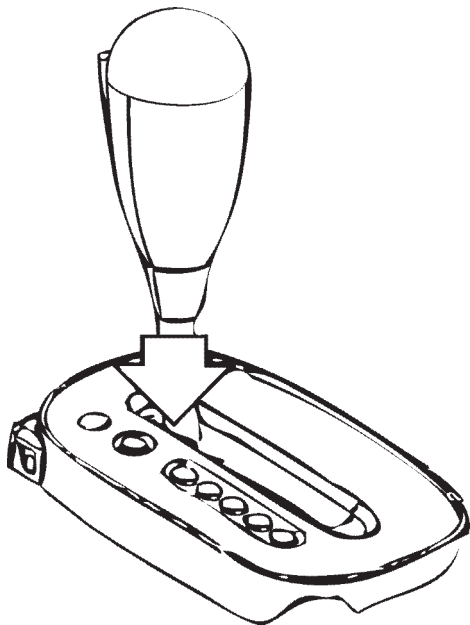

3. Afloje el tornillo de ajuste y jale la perilla de cambios hacia arriba (hacia el techo del vehículo).

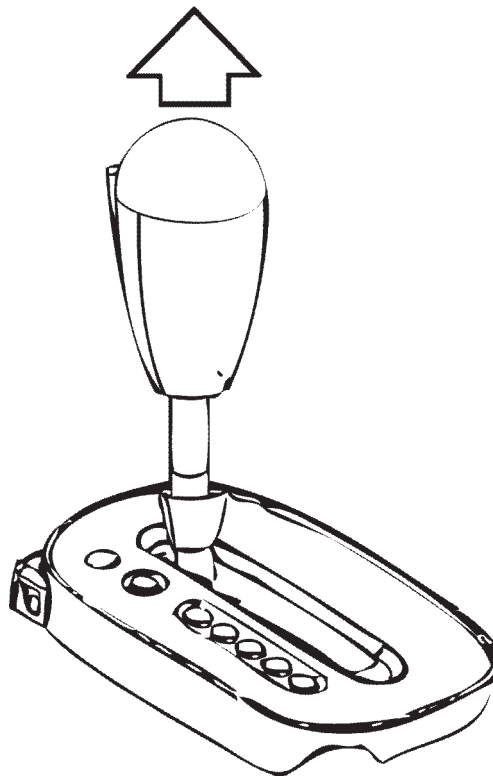

- 4a. Si hay una cubierta de cambios: deslice la parte superior de la cubierta de cambios hacia abajo en el eje.
- 4b. Si hay una manga de cambios: jale hacia arriba la manga de la palanca de cambios sacándola del eje (opcional) y deslice la manga nueva sobre este último.
5. Instale la perilla de cambios nueva, orientando el botón de liberación hacia el frente del vehículo.
6. Apriete el tornillo de ajuste en la perilla de cambios nueva.
7. Fije la manga o la cubierta de cambios en la perilla de cambios.