

## Splash Guard – Front

Please read instructions thoroughly before starting.

Installation time: 30 minutes

### Tools Required:

- #2 Phillips Screwdriver
- #2 Flat Screwdriver
- Clean Cloth/Rag

### Package Contents:

Description	Quantity
Left Hand Splash Guard	1
Right Hand Splash Guard	1
#10 x 3/4" Screw	6
#10 Spring Clip	6
Instruction Sheet	1

**Note:** Turning of front wheels to the left or right will allow for additional clearance when installing the splash guards.

### Painting Instructions (optional if desired)

1. Thoroughly clean all surfaces with lacquer thinner or acetone.
2. Apply a flexible primer and paint as directed by the paint manufacturer.

### Installation Procedure

1. Clean and degrease body panel where splash guards are to be located.
2. Identify panel edge push pin locations (A), (B) and (C). Remove and discard.
3. Pull liner forward and remove lower portion of fender liner. Trim engraved line on back side with knife or scissors. If you do not have a fender liner extension continue with next step.
4. Pull liner forward and install supplied spring clips over holes (A), (B) and (C). See figures 1 and 2
5. Mount splash guard and install supplied screws in locations (A), (B) and (C). Tighten screws while holding splash guard firmly against panel.
6. Repeat procedure for other side.
7. Guards can be cleaned with any commercially available cleaner.

**Figure 1**

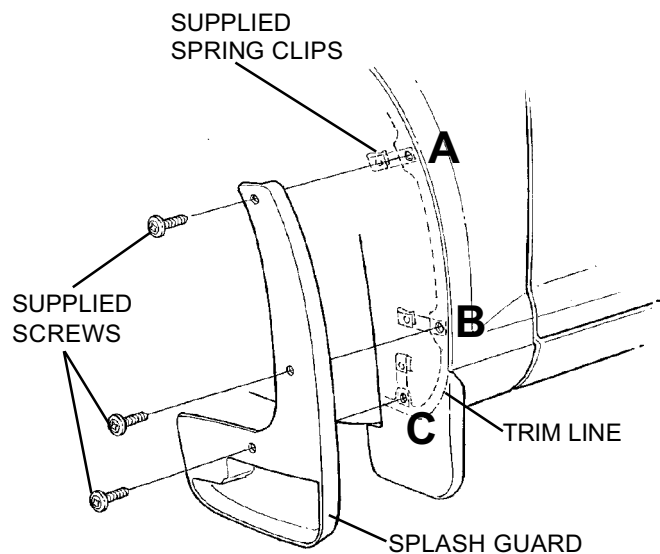

**Figure 2**

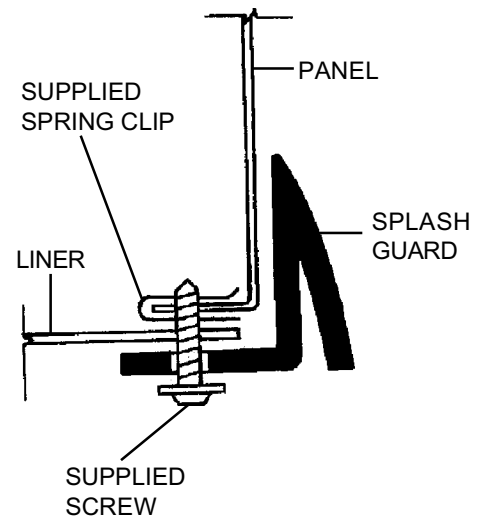

**NOTE:** INSTALL SUPPLIED SPRING CLIPS WITH TURNED UP EDGE ON INSIDE OF PANEL EDGE.

## Splash Guard – Rear

Please read instructions thoroughly before starting.  
Installation time: 30 minutes

### Tools Required:

- #2 Phillips Screwdriver
- 3/32" (2.5mm) Drill Bit/Drill
- Hammer
- Center Punch
- Drill
- Clean Cloth/Rag

### Package Contents:

Description	Quantity
Left Hand Splash Guard	1
Right Hand Splash Guard	1
#10 x 3/4" Screw	8
#10 Spring Clip	4
Instruction Sheet	1

### Painting Instructions (optional if desired)

1. Thoroughly clean all surfaces with lacquer thinner or acetone.
2. Apply a flexible primer and paint as directed by the paint manufacturer.

### Installation Procedure

1. Clean and degrease body panel where splash guards are to be located.
2. Identify panel edge push pin locations (B) and (C). Remove and discard.
3. Pull liner forward and install supplied large spring clips over holes (B) and (C). See figures 1 and 2.
4. Position splash guard so liner passes through slot, install supplied screws in locations (B) and (C). Tighten screws while holding splash guard firmly against panel. See figure 1.
5. While holding splash guard firmly against panel, mark and drill 2.5mm center pilot hole in location (A) and (D).
6. While holding splash guard firmly against panel, install supplied screws in locations (A) and (D). **Do not over tighten.**
7. Repeat procedure for other side.
8. Guards can be cleaned with any commercially available cleaner.

**Figure 1**

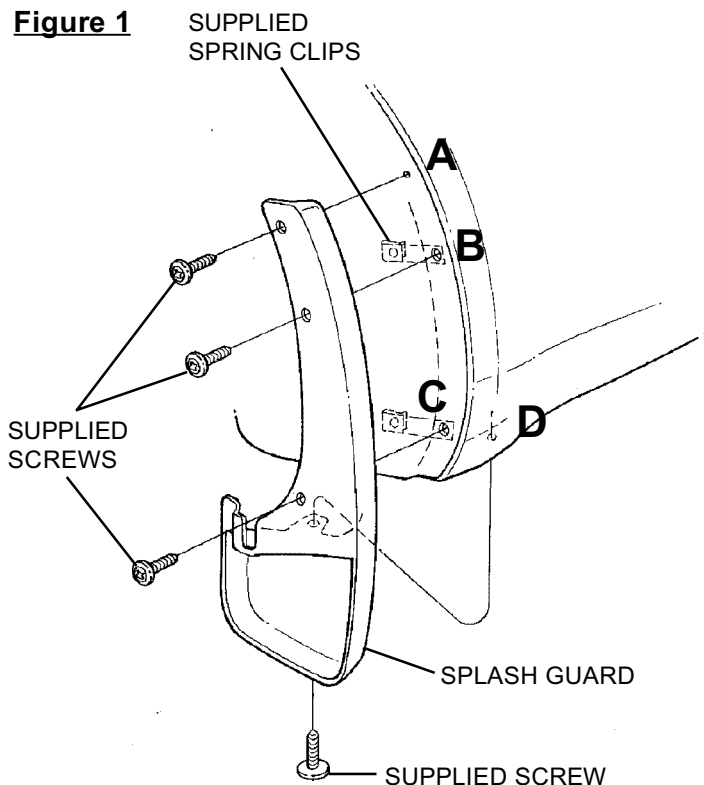

**Figure 2**

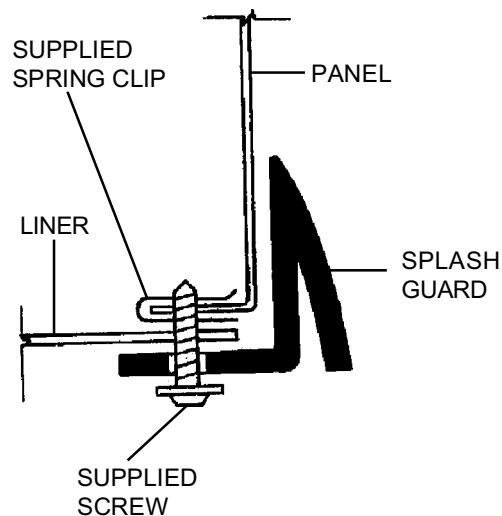

**NOTE:** INSTALL SUPPLIED SPRING CLIPS WITH TURNED UP EDGE ON INSIDE OF PANEL EDGE.

## Bavette garde-boue – Avant

**Lire attentivement toutes les directives avant de commencer.**

**Durée d'installation : 30 minutes**

### Outils requis :

Tournevis cruciforme no 2

Tournevis plat no 2

Chiffon propre

### Contenu de l'emballage :

Description	Quantité
Bavette garde-boue gauche	1
Bavette garde-boue droite	1
Vis no 10 x 3/4 po	6
Agrafe élastique no 10	6
Notice d'instructions	1

**Remarque :** Le fait de tourner les roues avant à gauche ou à droite permettra un jeu supplémentaire pour la pose des bavettes garde-boue.

### Directives d'application de peinture (facultatif)

1. Nettoyer bien toutes les surfaces à l'aide d'un diluant à peinture-laque ou d'acétone.
2. Appliquer un apprêt flexible et peindre selon les directives du fabricant de peinture.

### Procédure d'installation

1. Nettoyer et dégraisser le panneau de carrosserie à l'endroit où les bavettes de garde-boue doivent être posées.
2. Repérer les emplacements (A), (B) et (C) des goupilles-poussoirs de bord de panneau. Les retirer et les jeter.
3. Tirer sur la doublure et retirer la partie inférieure de la doublure d'aile. À l'aide d'un couteau ou de ciseaux, couper la ligne de garniture. Si aucune ligne de garniture n'est présente, passer à l'étape suivante.
4. Tirer sur la doublure et poser les agrafes élastiques fournies sur les emplacements de trous (A), (B) et (C). Voir figures 1 et 2.
5. Fixer la bavette garde-boue puis poser les vis en positions (A), (B) et (C). Serrer les vis tout en retenant la bavette garde-boue fermement contre le panneau.
6. Refaire la procédure pour l'autre côté.
7. Les bavettes garde-boue peuvent être nettoyées avec tout nettoyant commercial.

**Figure 1**

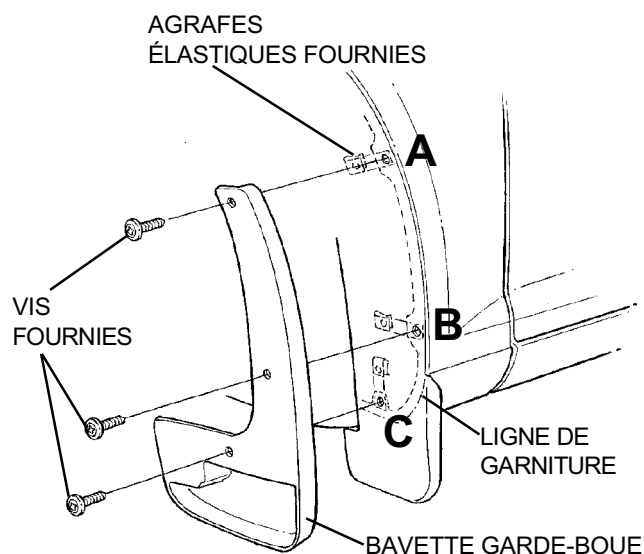

**Figure 2**

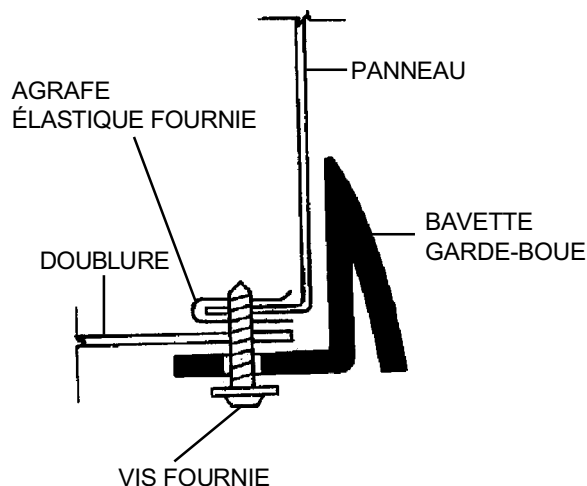

**REMARQUE :** INSTALLER LES AGRAFES ÉLASTIQUES FOURNIES DE MANIÈRE À CE QUE LE BORD RETOURNÉ SE TROUVE À L'INTÉRIEUR DU BORD DU PANNEAU.

## Bavette garde-boue – Arrière

**Lire attentivement toutes les directives avant de commencer.**

**Durée d'installation : 30 minutes**

### Outils requis :

- Tournevis cruciforme no 2
- Mèche de perceuse de 2,5 mm (3/32 po)
- Marteau
- Pointeau
- Perceuse
- Chiffon propre

### Contenu de l'emballage :

Description	Quantité
Bavette garde-boue gauche	1
Bavette garde-boue droite	1
Vis no 10 x 3/4 po	8
Agrafe élastique no 10	4
Notice d'instructions	1

### Directives d'application de peinture (facultatif)

1. Nettoyer bien toutes les surfaces à l'aide d'un diluant à peinture-laque ou d'acétone.
2. Appliquer un apprêt flexible et peindre selon les directives du fabricant de peinture.

### Procédure d'installation

1. Nettoyer et dégraisser le panneau de carrosserie à l'endroit où les bavettes de garde-boue doivent être posées.
2. Repérer les emplacements (B) et (C) des goupilles-poussoirs de bord de panneau. Les retirer et les jeter.
3. Tirer sur la doublure et poser les grandes agrafes élastiques fournies sur les emplacements de trous (B) et (C). Voir figures 1 et 2.
4. Placer la bavette garde-boue de façon à ce que la doublure passe à travers la fente, installer les vis fournies en position (B) et (C). Serrer les vis tout en retenant la bavette garde-boue fermement contre le panneau. Consulter la figure 1.
5. Tout en tenant fermement la bavette garde-boue contre le panneau, marquer et percer des trous d'implantation centraux de 2,5 mm aux emplacements (A) et (D).
6. Tout en tenant fermement la bavette garde-boue contre le panneau, poser les vis fournies aux emplacements (A) et (D).  
**Ne pas trop serrer.**
7. Refaire la procédure pour l'autre côté.
8. Les bavettes garde-boue peuvent être nettoyées avec tout nettoyant commercial.

**Figure 1**

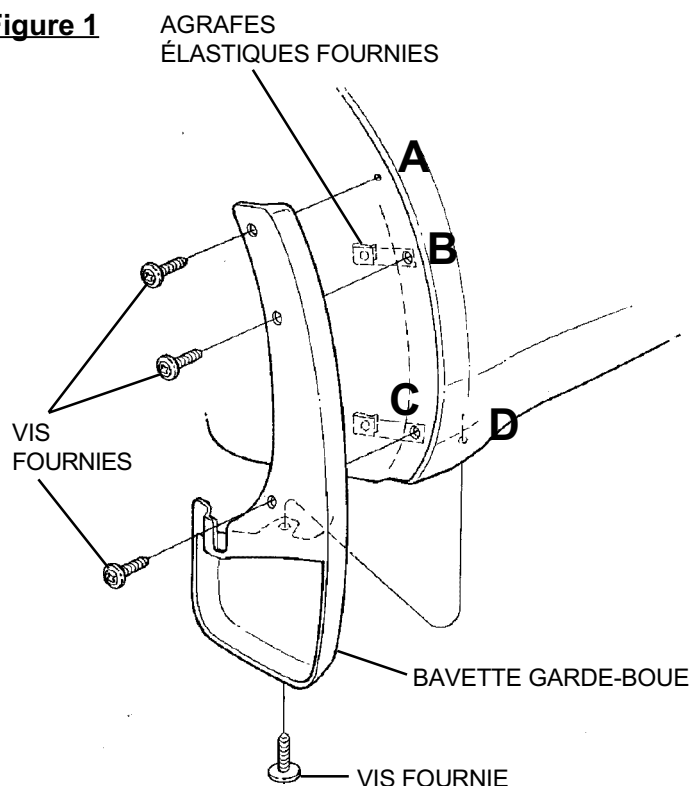

**Figure 2**

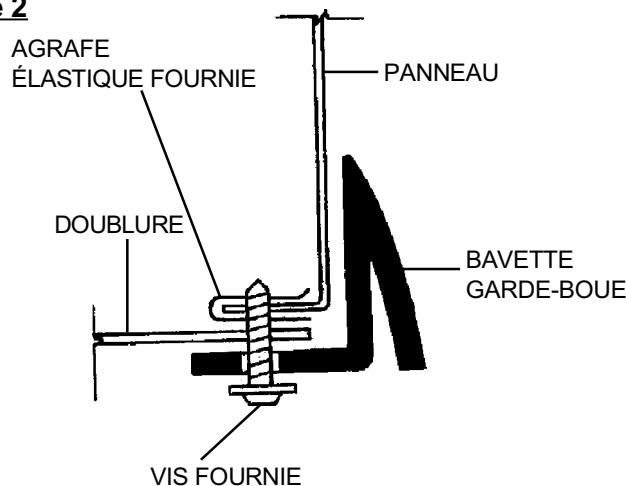

**REMARQUE :** INSTALLER LES AGRAFES ÉLASTIQUES FOURNIES DE MANIÈRE À CE QUE LE BORD RETOURNÉ SE TROUVE À L'INTÉRIEUR DU BORD DU PANNEAU.

## Salpicadero delantero

Por favor, lea cuidadosamente todas las instrucciones antes de empezar.

Tiempo de instalación: 30 minutos

### Herramientas requeridas:

- Destornillador Phillips #2
- Destornillador plano #2
- Paño o trapo limpio

### Contenido del paquete:

Descripción	Cantidad
Salpicadero izquierdo	1
Salpicadero derecho	1
Tornillo #10 x 3/4"	6
Grapa de resorte #10	6
Hoja de instrucciones	1

**Nota:** Girar las ruedas delanteras a la izquierda o a la derecha dejará un claro adicional cuando se instalen los salpicaderos.

### Instrucciones de pintura (opcional si se desea)

1. Limpie a fondo todas las superficies con diluyente para laca o acetona.
2. Aplique un imprimador flexible y pintura según las instrucciones del fabricante de la pintura.

### Procedimiento de instalación

1. Limpie y desengrase el panel de la carrocería donde se ubicarán los salpicaderos.
2. Identifique las ubicaciones (A), (B) y (C) de las tachuelas del borde del panel. Quite las tachuelas y deséchelas.
3. Tire el forro hacia adelante y extraiga la parte inferior del forro del guardafango. Recorte la línea grabada en la parte posterior con un cuchillo o una tijera. Si no tiene una extensión del forro del guardafango, continúe con el paso siguiente.
4. Tire el forro hacia adelante e instale las grapas de resorte suministradas en los orificios (A), (B) y (C). Vea las Figuras 1 y 2.
5. Monte el salpicadero e instale los tornillos suministrados en las ubicaciones (A), (B) y (C). Apriete los tornillos mientras sostiene firmemente el salpicadero contra el panel.
6. Repita el procedimiento del otro lado.
7. Los salpicaderos pueden limpiarse con cualquier limpiador disponible en el mercado.

**Figura 1**

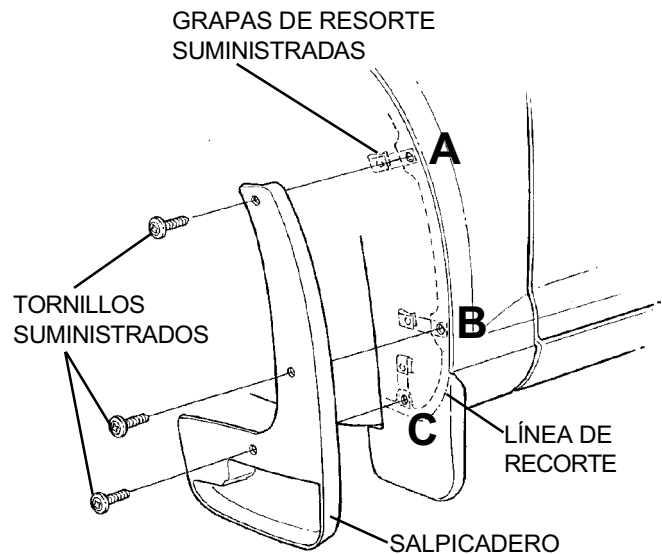

**Figura 2**

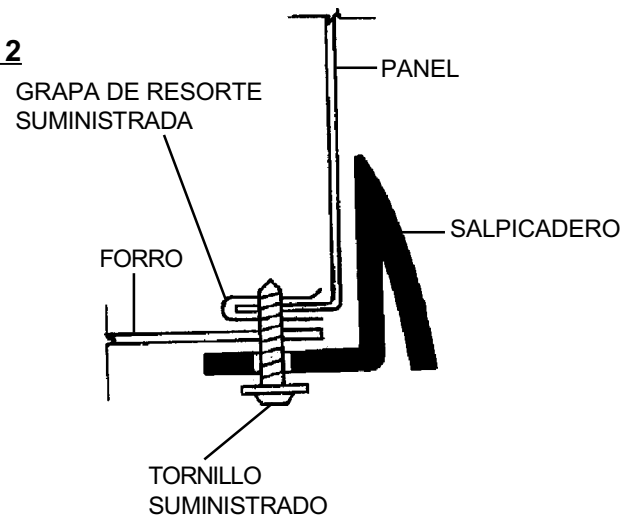

**NOTA:** INSTALE LAS GRAPAS DE RESORTE SUMINISTRADAS CON EL BORDE DOBLADO HACIA ARRIBA DEL LADO INTERNO DEL PANEL.

## Salpicadero trasero

Por favor, lea cuidadosamente todas las instrucciones antes de empezar.

Tiempo de instalación: 30 minutos

### Herramientas requeridas:

- Destornillador Phillips #2
- Broca/Taladro de 2,5 mm (3/32")
- Martillo
- Punzón
- Taladro
- Paño o trapo limpio

### Contenido del paquete:

Descripción	Cantidad
Salpicadero izquierdo	1
Salpicadero derecho	1
Tornillo #10 x 3/4"	8
Grapa de resorte #10	4
Hoja de instrucciones	1

### Instrucciones de pintura (opcional si se desea)

1. Limpie a fondo todas las superficies con diluyente para laca o acetona.
2. Aplique un imprimador flexible y pintura según las instrucciones del fabricante de la pintura.

### Procedimiento de instalación

1. Limpie y desengrase el panel de la carrocería donde se ubicarán los salpicaderos.
2. Identifique las ubicaciones (B) y (C) de las tachuelas del borde del panel. Quite las tachuelas y deséchelas.
3. Tire el forro hacia adelante e instale las grapas de resorte grandes suministradas en los orificios (B) y (C). Vea las Figuras 1 y 2.
4. Ubique el salpicadero de modo que el forro pase a través de la ranura e instale los tornillos suministrados en las ubicaciones (B) y (C). Apriételos mientras sostiene firmemente el salpicadero contra el panel. Vea la Figura 1.
5. Siga sosteniendo el salpicadero y marque y perforo orificios centrales piloto de 2,5 mm en las ubicaciones (A) y (D).
6. Todavía sosteniendo firmemente el salpicadero contra el panel, instale los tornillos suministrados en las ubicaciones (A) y (D). **No los apriete en exceso.**
7. Repita el procedimiento del otro lado.
8. Los salpicaderos pueden limpiarse con cualquier limpiador disponible en el mercado.

**Figura 1**

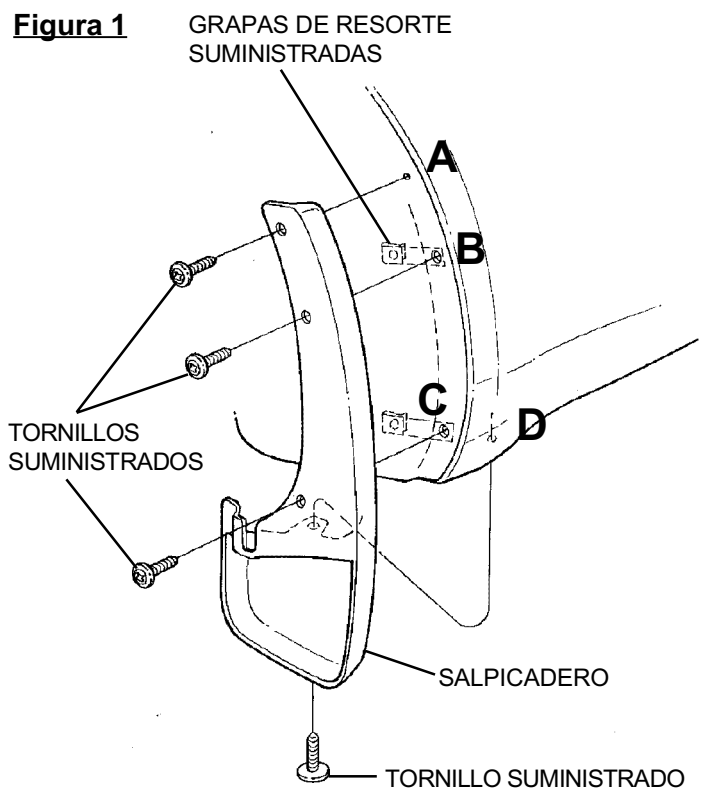

**Figura 2**

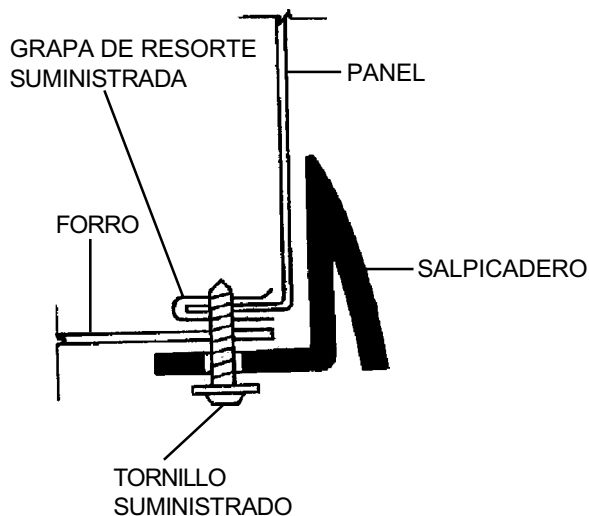

**NOTA:** INSTALE LAS GRAPAS DE RESORTE SUMINISTRADAS CON EL BORDE DOBLADO HACIA ARRIBA DEL LADO INTERNO DEL PANEL.