

Sill Decal

P/N: 92223800

Kit Content

Discription	Qty
Sill Decal	2
Adhesive Promoter	1

Tools Required: Cloth & scissors

NOTE: Ensure the parts and the vehicle body is at 70°F or higher when installing the part and remains at 70°F for a minimum of 30 mins after applying the sill decals.

IMPORTANT:

- **Ensure the adhesive promoter is applied up to the edge of the recess.**
- **Ensure the promoter does not contact the top surface of the sill cover or decolorization may occur.**

(For hard top coupe - Adhesive promoter not required)

1. Open the vehicle doors and ensure the door sills are clean and dry.
2. Check the scale on the templates on the last pages of these instructions and cut out.
3. Position the template (2) along the sill with the rear edge of the template positioned around the lower edge of the door guide alignment plate (3) and flush with the raised door opening sheet metal. Tape the template in position. Refer to figure 1.

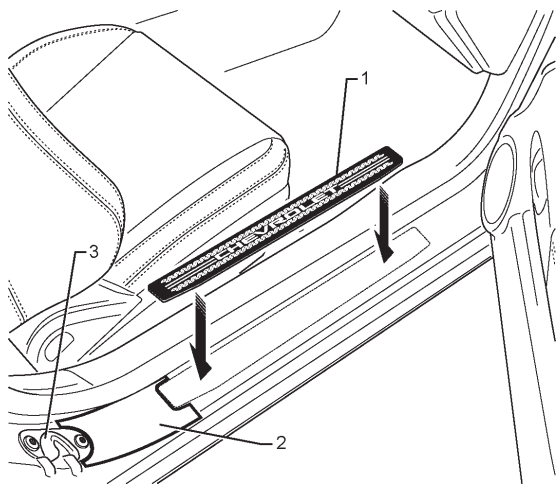

FIGURE 1

4. Align the sill decal into the recess of the template and ensure the sill decal is parallel with the door opening.
5. Tape (1) the sill decal in position along its length, flip the sill plate over and remove the backing tape. Refer to figure 2.

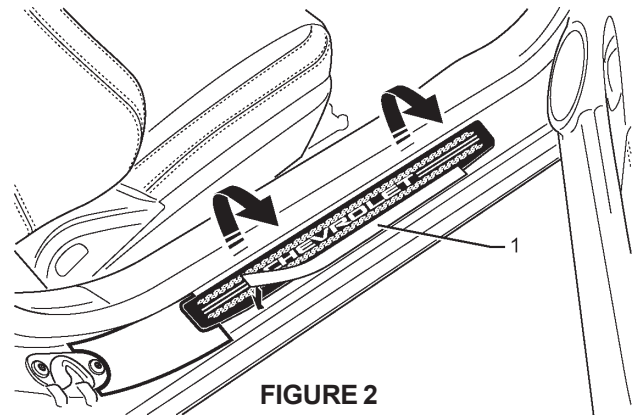

FIGURE 2

6. Carefully flip the sill decal back over and using a clean cloth, work from the center and rub the sill decal down. Refer to figure 3.

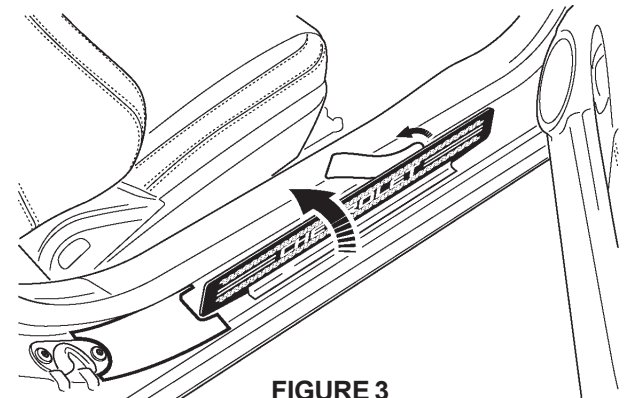

FIGURE 3

(For Convertible)

1. Open the vehicle doors and ensure the door sills are clean and dry.
2. The sill decal is to be applied to the recessed area of the plastic sill cover. The recessed area must be treated with the adhesive promoter supplied.
3. To apply the promoter tear off the top of the packet at the notch. This will expose the sponge applicator. Do not remove the sponge or squeeze a freshly opened packet. Handling the bottom section of the pack should enable application of 3M adhesion promoter 4298 with no mess.
4. Center the sill decal in the recess and rub down using a clean cloth. Refer to Figure 4.

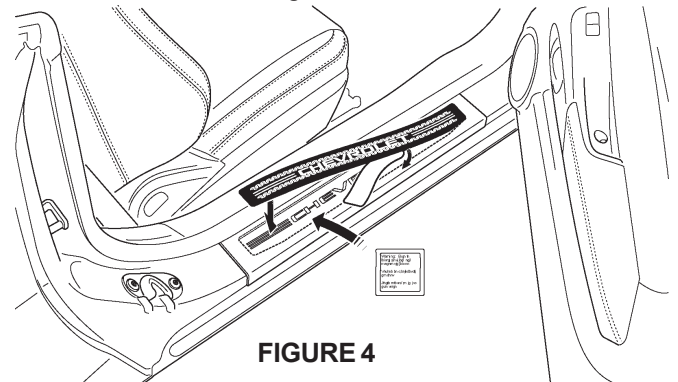

FIGURE 4

Sill Decal

18FE09

Part No. **92223801**

SHEET 1 OF 4

ALL INFORMATION WITHIN ABOVE BORDER TO BE PRINTED EXACTLY AS SHOWN ON 8.5x11 WHITE 16 POUND BOND PAPER. PRINT ON BOTH SIDES, EXCLUDING TEMPLATES. TO BE UTILIZED IN ACCORDANCE WITH GMSPO SPECIFICATIONS

DATE	REVISION	AUTH	DR	CK	TITLE
19SE08	Initial Release	DTSYM	DC	KB	INSTALLATION INSTRUCTIONS Sill Decal
18FE09	Second Release	DYKAM	DC	KB	

PART NO. **92223801**

SHEET **1** OF **4**

Décalcomanie de bas de porte, N/P : 92223800

Contenu de la trousse

Description	Qté
Décalcomanie de bas de porte	2
Accélérateur d'adhésion	1

Outils nécessaires : Chiffon et ciseaux

NOTA : Veiller à ce que les pièces et la carrosserie du véhicule soient à une température de 70 °F ou plus lors de la pose de la pièce et qu'elle reste à 70 °F pendant au moins 30 minutes après l'application des décalcomanies de bas de porte.

IMPORTANT :

- **Veiller à ce que l'accélérateur d'adhésion soit appliqué jusqu'au bord encastré.**
- **Veiller à ce que l'accélérateur d'adhésion n'entre pas en contact avec la surface supérieure du recouvrement de bas de porte sans quoi il y a risque de décoloration.**

(Pour modèle coupé à toit amovible – l'accélérateur d'adhésion n'est pas obligatoire)

1. Ouvrir les portes du véhicule et s'assurer que les bas de porte sont propres et secs.
2. Vérifier l'échelle sur les gabarits des dernières pages des présentes directives et faire le découpage.
3. Placer le gabarit (2) le long du bas de porte en prenant soin de positionner le bord arrière du gabarit autour du bord inférieur de la plaque d'alignement du guide de porte (3) et mettre à niveau avec la tôle d'ouverture de porte soulevée. Apposer un adhésif pour tenir le gabarit en place. Se reporter à la Figure 1.

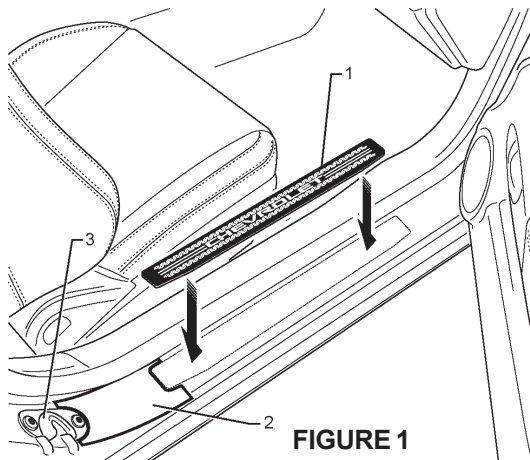

4. Aligner la décalcomanie de bas de porte dans la partie encastrée du gabarit et s'assurer que la décalcomanie est parallèle à l'ouverture de la porte.
5. Poser un adhésif (1) le long de la décalcomanie de bas de porte pour la mettre en place, tourner l'enjoliveur d'entrée de porte et déposer la pellicule protectrice. Se reporter à la Figure 2.

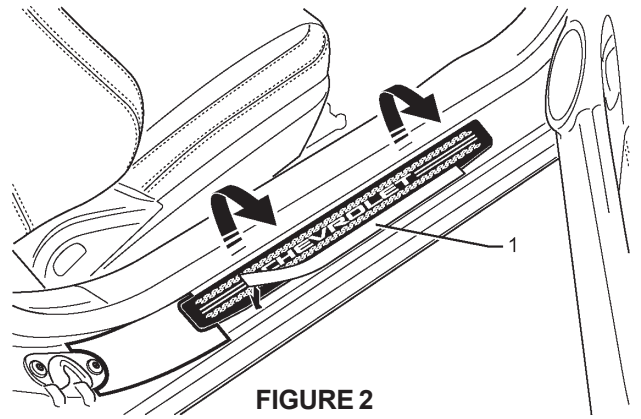

FIGURE 2

6. Tourner avec soin l'arrière de la décalcomanie de bas de porte et à l'aide d'un chiffon propre, frotter la décalcomanie à partir du centre en allant vers le bas. Se reporter à la Figure 3.

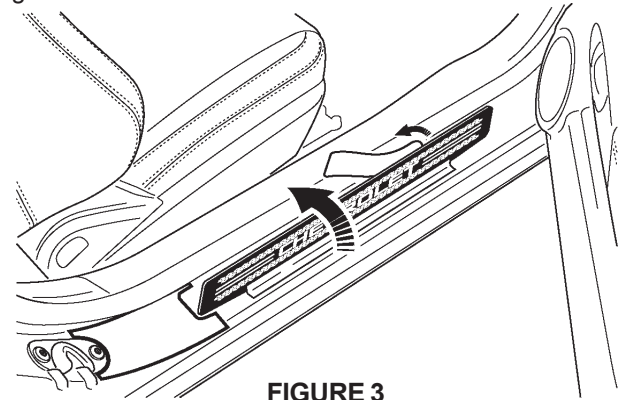

FIGURE 3

(Pour modèle décapotable)

1. Ouvrir les portes du véhicule et s'assurer que les bas de porte sont propres et secs.
2. La décalcomanie de bas de porte doit être appliquée sur la partie encastrée du recouvrement de bas de porte. La partie encastrée doit être traitée à l'aide de l'accélérateur d'adhésion fourni.
3. Appliquer l'accélérateur en déchirant la partie supérieure de l'emballage à l'encoche. L'éponge applicatrice est alors exposée. Ne pas retirer l'éponge ou presser un emballage fraîchement ouvert. La manipulation de l'emballage par le bas devrait permettre l'application de l'accélérateur d'adhésion 3M 4298 sans gâchis.
4. Centrer la décalcomanie de bas de porte dans la partie encastrée et frotter à l'aide d'un chiffon propre. Se reporter à la Figure 4.

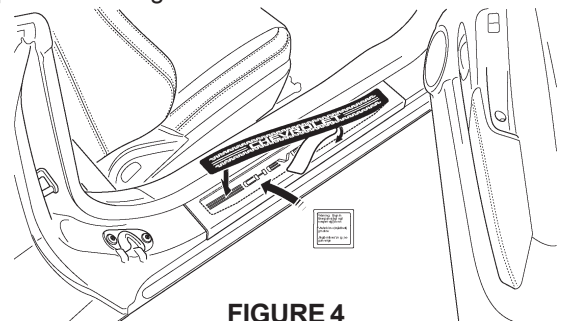

FIGURE 4

Sill Decal

18FE09

Part No. **92223801**

SHEET 2 OF 4

ALL INFORMATION WITHIN ABOVE BORDER TO BE PRINTED EXACTLY AS SHOWN ON 8.5x11 WHITE 16 POUND BOND PAPER. PRINT ON BOTH SIDES, EXCLUDING TEMPLATES. TO BE UTILIZED IN ACCORDANCE WITH GMSPO SPECIFICATIONS

DATE	REVISION	AUTH	DR	CK	TITLE
19SE08	Initial Release	DTSYM	DC	KB	INSTALLATION INSTRUCTIONS
18FE09	Second Release	DYKAM	DC	KB	
					Sill Decal
					PART NO. 92223801

PART NO. 92223801

SHEET **2** OF **4**

Etiqueta del umbral, P/N: 92223800

Contenido del kit

Descripción	Cant.
Etiqueta del umbral	2
Activador de adhesivo	1

Herramientas necesarias: Paño y tijeras

NOTA: Asegúrese de que las partes y la carrocería del vehículo estén a 70°F o más cuando realice la instalación de la parte y permanezca en 70°F durante un mínimo de 30 minutos después de aplicar las etiquetas del umbral.

IMPORTANTE:

- **Asegúrese de que el activador del adhesivo se aplique al borde de la cavidad.**
- **Asegúrese de que el activador no tenga contacto con la superficie superior de la cubierta del umbral o podría presentarse una decoloración.**

(Para el coupé de capota dura – No se necesita el activador de adhesivo)

1. Abra las puertas del vehículo y asegúrese de que los umbrales estén limpios y secos.
2. Revise la escala en las plantillas en las últimas páginas de estas instrucciones y corte.
3. Coloque la plantilla (2) a lo largo del umbral con el borde trasero de la plantilla colocado alrededor del borde inferior de la placa de alineación de la guía de la puerta (3) y al ras con la lámina de metal de la apertura de la puerta levantada. Coloque con cinta adhesiva la plantilla en su posición. Consulte la figura 1.



FIGURA 1

4. Alinee la etiqueta del umbral en la cavidad de la plantilla y asegúrese de que la etiqueta del umbral esté paralela con la apertura de la puerta.
5. Coloque cinta adhesiva (1) en la etiqueta de umbral en su posición a lo largo de su longitud, doble la placa del umbral y despegue el protector de la cinta adhesiva. Consulte la figura 2.

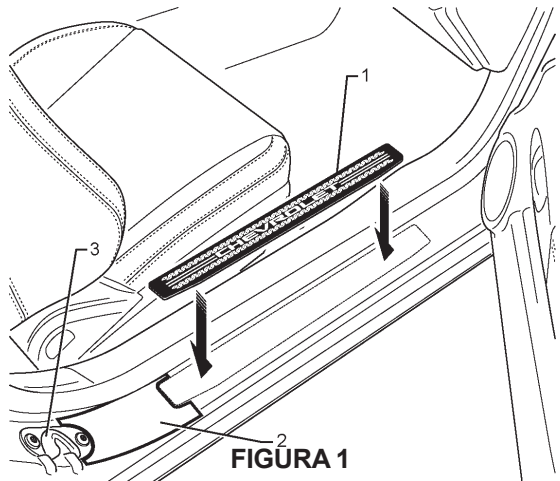

FIGURA 2

6. Voltee con cuidado la etiqueta del umbral y utilice un paño limpio, trabaje desde la parte central y frote hacia abajo la etiqueta del umbral. Consulte la figura 3.

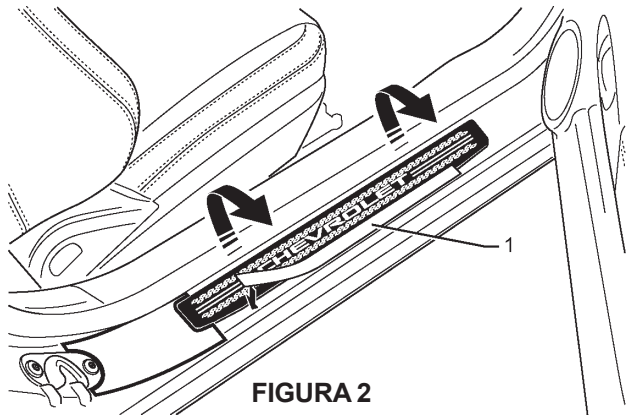

FIGURA 3

(Para el convertible)

1. Abra las puertas del vehículo y asegúrese de que los umbrales estén limpios y secos.
2. La etiqueta del umbral debe aplicarse al área con cavidad de la cubierta plástica del umbral. El área con cavidad debe tratarse con el activador de adhesivo que se incluye.
3. Para aplicar el activador desprenda la parte superior del paquete en la muesca. Esto mostrará el aplicador de esponja. No retire la esponja ni apriete un paquete recientemente abierto. El manejo de la sección inferior del paquete debe permitir la aplicación del activador de adhesión 3M 4298 sin que haya desorden.
4. Centre la etiqueta del umbral en la cavidad y frote hacia abajo con un paño limpio. Consulte la figura 4

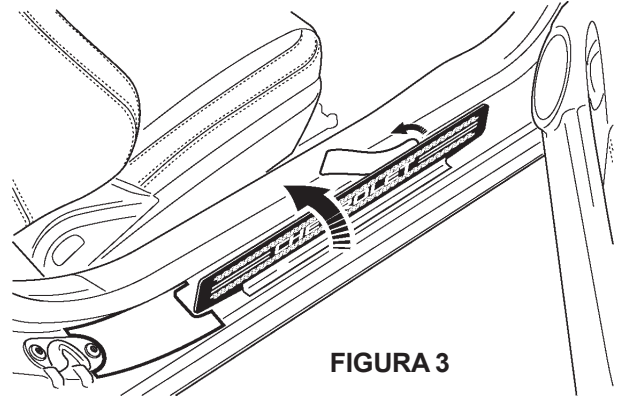

FIGURA 4

Sill Decal

18FE09 Part No. **92223801** SHEET 3 OF 4

ALL INFORMATION WITHIN ABOVE BORDER TO BE PRINTED EXACTLY AS SHOWN ON 8.5x11 WHITE 16 POUND BOND PAPER. PRINT ON BOTH SIDES, EXCLUDING TEMPLATES. TO BE UTILIZED IN ACCORDANCE WITH GMSPO SPECIFICATIONS	DATE	REVISION	AUTH	DR	CK	TITLE	
	19SE08	Initial Release	DTSYM	DC	KB		INSTALLATION INSTRUCTIONS Sill Decal
	18FE09	Second Release	DYKAM	DC	KB		
							PART NO. 92223801 SHEET 3 OF 4

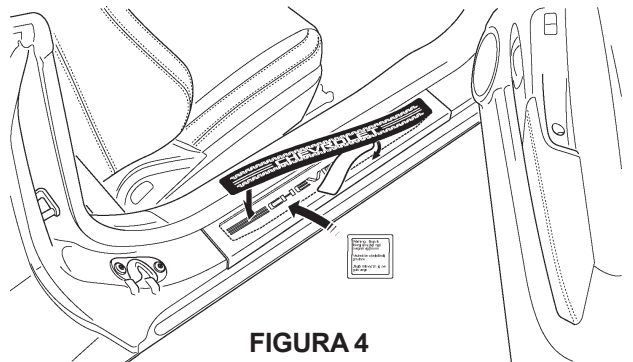
POSITIONING TEMPLATE

1. ALIGN WITH DOOR GUIDE ALIGNMENT PLATE
 2. ALIGN WITH INSIDE EDGE OF SILL PANEL
 3. POSITION SILL DECAL WITHIN CUTOUT
- FLIP TEMPLATE AND USE ON OTHER SIDE OF VEHICLE

POSITIONNEMENT DU GABARIT

Français

1. ALIGNER AVEC LA PLAQUE D'ALIGNEMENT DE GUIDE DE PORTE
2. ALIGNER AVEC LE BORD INTÉRIEUR DU PANNEAU DE BAS DE PORTE
3. POSITIONNER LA DÉCALCOMANIE DE BAS DE PORTE DANS LA DÉCOUPURE

TOURNER LE GABARIT ET UTILISER DE L'AUTRE CÔTÉ DU VÉHICULE

COLOCACIÓN DE LA PLANTILLA

Español

1. ALINEE CON LA PLACA DE ALINEACIÓN DE LA GUÍA DE LA PUERTA
2. ALINEE CON EL BORDE INTERIOR DEL PANEL DEL UMBRAL
3. COLOQUE LA ETIQUA DEL UMBRAL DENTRO DEL CORTE

VOLTEE LA PLANTILLA Y UTILÍCELA EN EL OTRO LADO DEL VEHÍCULO

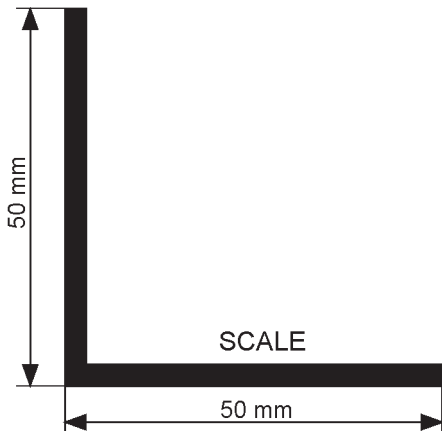
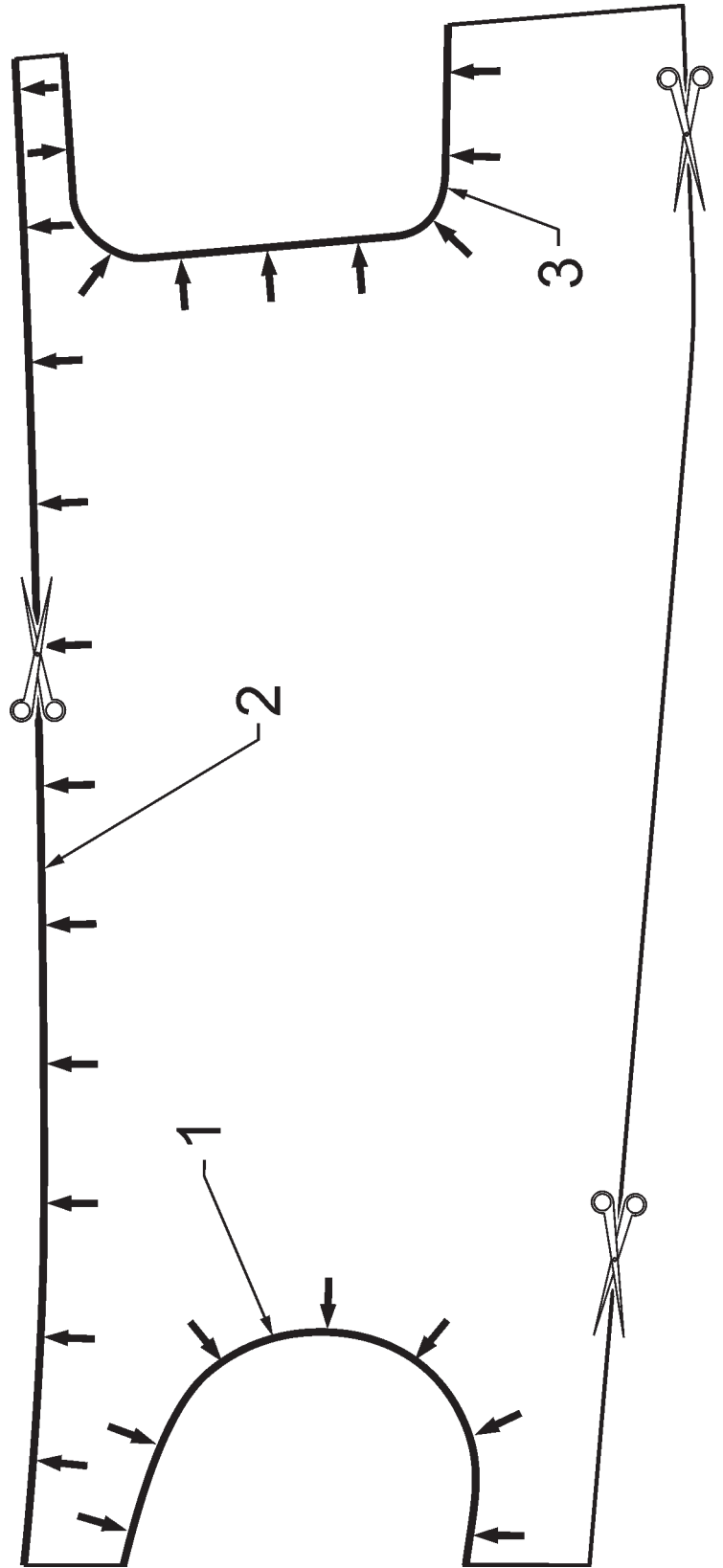

IMPORTANT: - ALWAYS CONFIRM LENGTH OF 50mm SCALE MARKERS BEFORE DRILLING

Sill Decal

18FE09

Part No. 92223801

SHEET 4 OF 4

ALL INFORMATION WITHIN ABOVE BORDER TO BE PRINTED EXACTLY AS SHOWN ON 8.5x11 WHITE 16 POUND BOND PAPER. PRINT ON BOTH SIDES, EXCLUDING TEMPLATES. TO BE UTILIZED IN ACCORDANCE WITH GMSPO SPECIFICATIONS

DATE	REVISION	AUTH	DR	CK	TITLE
19SE08	Initial Release	DTSYM	DC	KB	INSTALLATION INSTRUCTIONS
18FE09	Second Release	DYKAM	DC	KB	

INSTALLATION INSTRUCTIONS

Sill Decal

PART NO. 92223801

SHEET **4** OF **4**