

## Splash Guard Rear

Please read instructions thoroughly before starting.

Installation time: 30 minutes

### Package Contents:

Description	Quantity
Left Hand Splash Guard	1
Right Hand Splash Guard	1
#10 x 3/4" Screw	2
Instruction Sheet	1

### Tools Required:

- #2 Phillips Screwdriver
- 3/32" (2.5mm) Drill Bit/Drill
- 5/16" (7mm) Socket/Driver
- Hammer
- Center Punch
- Clean Cloth/Rag

### Installation Procedure

1. Clean and degrease body panel where splash guards are to be located.
2. Using 50% alcohol and water clean area to be taped.
3. Identify panel edge bolts, locations **A** and **C**. Remove bolts, do not discard. See Figure 1.
4. Position splash guard so liner passes through slot and lock tab is over bumper panel edge. See Figures 1 and 2.
5. While holding splash guard firmly against panel, install existing bolts at locations **A** and **C**. See Figure 1.
6. While holding splash guard firmly against panel, drill a 3/32" (2.5mm) center pilot hole in location **B**. See Figure 1.
7. While holding splash guard firmly against panel, install supplied #10 screw in location **B**. **Do not over tighten.** See Figure 1.
8. Pull both tape liners off using tab and apply 25lbs pressure along tape length to ensure complete contact. See Figure 1.
9. Repeat procedure for other side.
10. Guards can be cleaned with any commercially available cleaner.

**FIGURE 1**

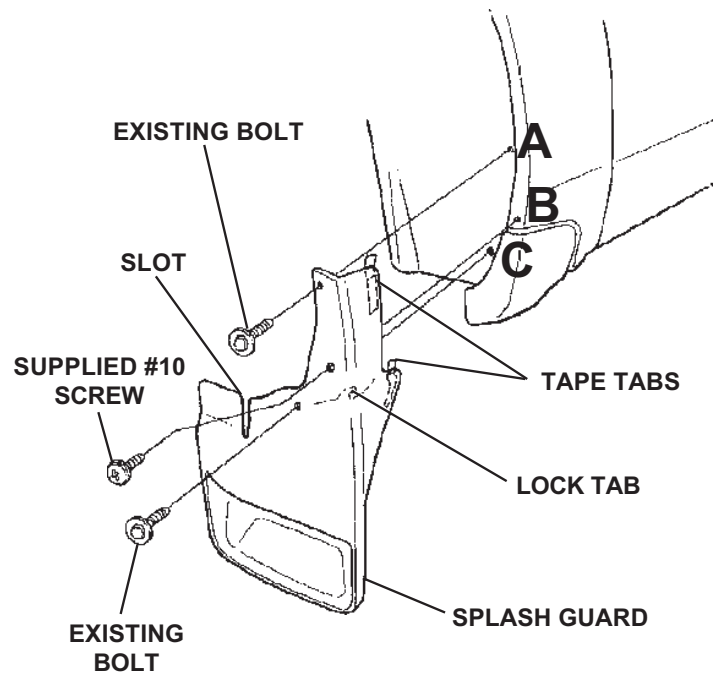

**FIGURE 2**

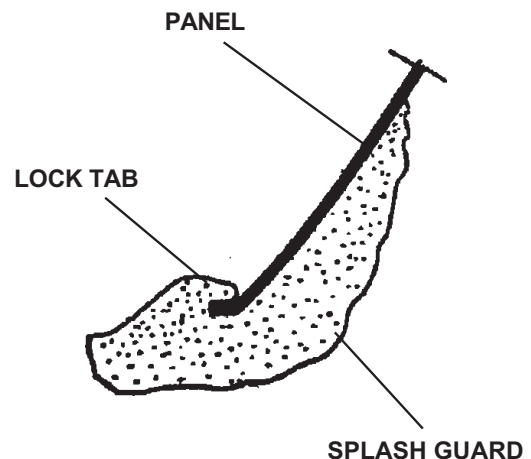

NOTE: ENSURE THAT TAB IS COMPLETELY REARWARD AND LOCKED OVER PANEL EDGE.

## Bavette garde-boue arrière

Prière de lire toutes les consignes avant de commencer.

Durée d'installation : 30 minutes

### Contenu de l'emballage :

Description	Quantité
Bavette garde-boue de gauche	1
Bavette garde-boue de droite	1
Vis n° 10 x 19 mm (3/4 po)	2
Fiche de consignes	1

### Outils nécessaires :

- Tournevis à pointe cruciforme n° 2
- Foret de 2,5 mm (3/32 po) et perceuse
- Mandrin/douille de 7 mm (5/16 po)
- Marteau
- Pointeau
- Linge propre

### Procédure d'installation

1. Nettoyer le panneau de carrosserie et le dégraisser aux endroits où les bavettes garde-boue seront situées.
2. À l'aide d'un mélange à 50 % d'alcool et d'eau, nettoyer la surface où le ruban sera fixé.
3. Identifier les emplacements **A** et **C** des boulons du bord de panneau. Retirer les boulons, mais ne pas les mettre au rebut. Se reporter à la Figure 1.
4. Mettre la bavette garde-boue en place de manière à ce que la doublure passe dans l'encoche et que la patte de verrouillage soit accrochée au rebord du panneau du pare-chocs. Se reporter aux Figures 1 et 2.
5. Tout en tenant la bavette garde-boue solidement contre le panneau, installer les boulons existants aux emplacements **A** et **C**. Se reporter à la Figure 1.
6. Tout en tenant la bavette garde-boue solidement contre le panneau, percer un trou pilote central de 2,5 mm (3/32 po) à l'emplacement **B**. Se reporter à la Figure 1.
7. Tout en tenant la bavette garde-boue solidement contre le panneau, installer la vis n° 10 fournie à l'emplacement **B**. **Ne pas trop serrer. Se reporter à la Figure 1.**
8. Retirer les deux bandes protectrices du ruban à l'aide de la languette et exercer une pression de 25 lb le long du ruban afin de s'assurer d'un contact complet. Se reporter à la Figure 1.
9. Reprendre la procédure sur l'autre côté.
10. Les bavettes garde-boue peuvent être nettoyées au moyen de tout produit nettoyant commercial.

**FIGURE 1**

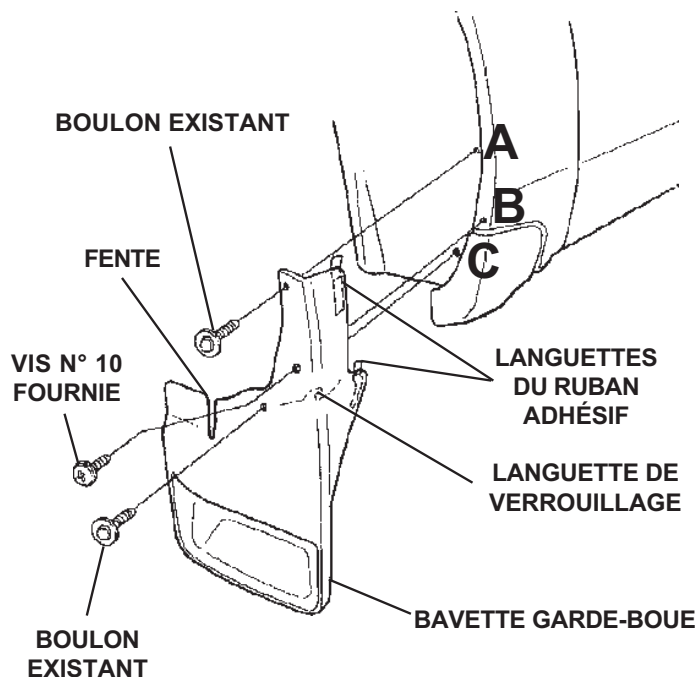

**FIGURE 2**

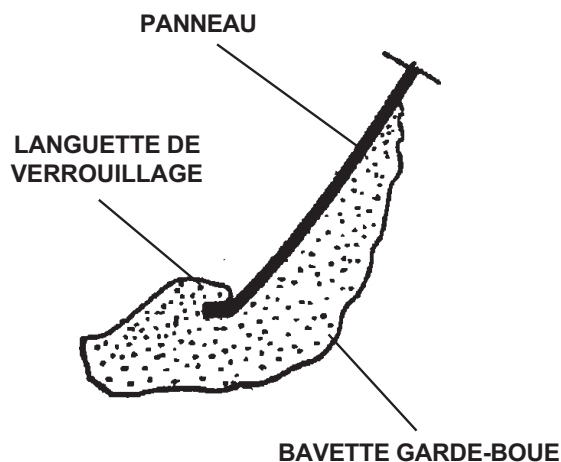

NOTA : S'ASSURER QUE LA LANGUETTE EST POSITIONNÉE ENTIÈREMENT VERS L'ARRIÈRE ET QU'ELLE EST VERROUILLÉE PAR-DESSUS LE REBORD DU PANNEAU.

## Protector de salpicaduras trasero

Lea las instrucciones cuidadosamente antes de comenzar.

Tiempo de instalación: 30 minutos

### Contenido del paquete:

Descripción	Cantidad
Protector de salpicaduras izquierdo	1
Protector de salpicaduras derecho	1
Tornillos N°10 x 3/4"	2
Hoja de instrucciones	1

### Herramientas necesarias:

- Destornillador Phillips N° 2
- Broca de 3/32" (2.5mm) y taladro
- Copa/maneral 5/16" (7mm)
- Martillo
- Perforadora
- Paño/trapo limpio

### Procedimiento de instalación

1. Limpie y desengrase el panel de carrocería en donde se colocarán los protectores de salpicaduras.
2. Con 50% de alcohol y agua limpie el área en la que va a colocar la cinta adhesiva.
3. Identifique los pernos del borde del panel, ubicaciones **A** y **C**. Retire los pernos, no los deseche. Consulte la Figura 1.
4. Coloque el protector de salpicaduras de manera que el recubrimiento pase a través de la ranura y la lengüeta de bloqueo esté sujeta en el borde del panel de la defensa. Consulte las Figuras 1 y 2.
5. Mientras sostiene el protector de salpicaduras firmemente contra el panel, instale el perno existente, ubicación **A** y el tornillo incluido, ubicación **C**. Consulte la Figura 1.
6. Mientras sostiene el protector de salpicaduras firmemente contra el panel, perforo el agujero de guía centrado de 3/32" (2.5mm) en la ubicación **B**. Consulte la Figura 1.
7. Mientras sostiene el protector de salpicaduras firmemente contra el panel, instale el tornillo incluido N°. 10 en la ubicación **B**. **No apriete excesivamente**. Consulte la Figura 1.
8. Jale la película de cinta utilizando la lengüeta y aplique presión de 25 lb a lo largo de la cinta para asegurar el contacto. Consulte la Figura 1.
9. Repita el procedimiento para el otro lado.
10. Los protectores se pueden limpiar con un limpiador que encuentre en el mercado.

**FIGURA 1**

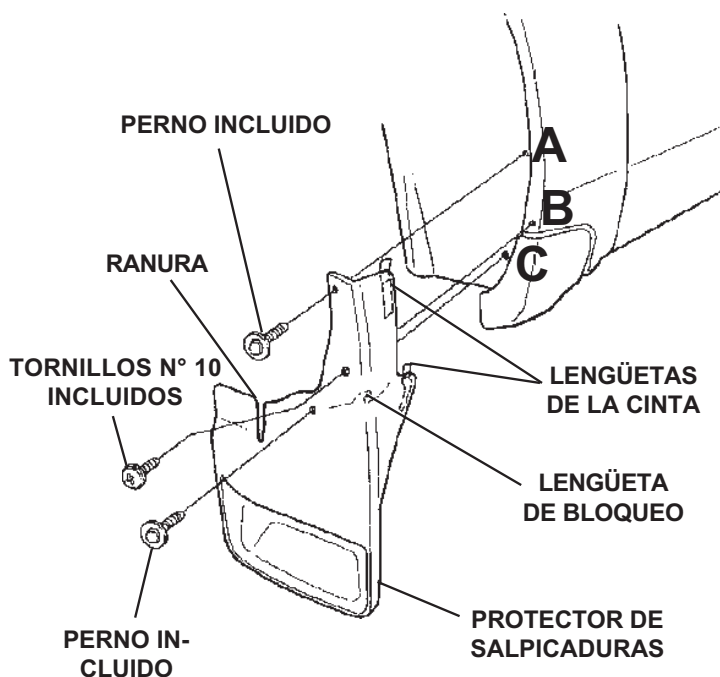

**FIGURA 2**

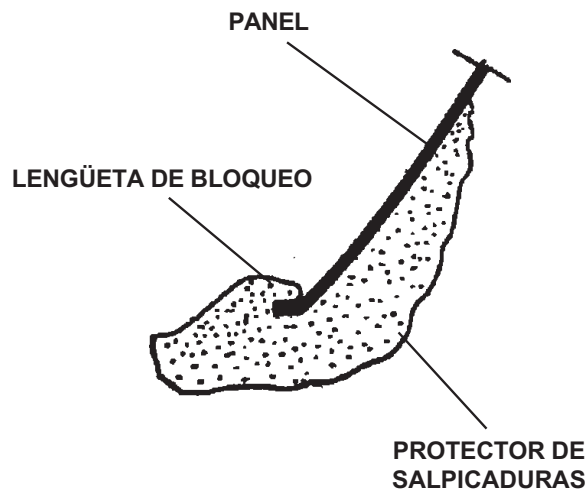

NOTA: ASEGÚRESE DE QUE LA LENGÜETA ESTÉ COMPLETAMENTE HACIA ATRÁS Y BLOQUEADA SOBRE EL BORDE DEL PANEL.